

**SEECODE Touch-Screen Nebelventilator**  
**SEECODE Touch-Screen Fog Fan**

220-240V~,50Hz, 90W  
Art. Nr. 20264

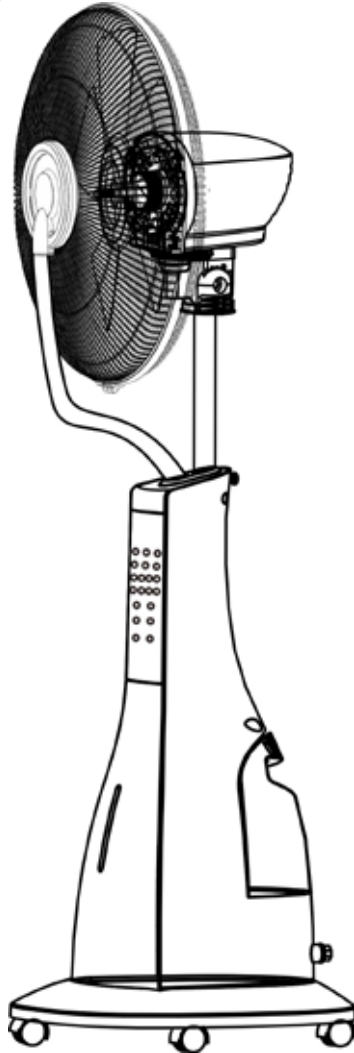

## **GEBRAUCHSANLEITUNG**

Vielen Dank für den Kauf unseres SEECODE Touch-Screen Nebelventilators. Damit Sie lange Freude an Ihrem Produkt haben und es vollumfänglich nutzen können, lesen Sie bitte diese Bedienungsanleitung sorgfältig durch, bevor Sie Ihr Gerät an das Stromnetz anschließen, um Beschädigungen durch falsche Bedienung zu vermeiden. Schenken Sie den Sicherheitsinformationen bitte besondere Aufmerksamkeit. Wenn Sie das Gerät einem Dritten überlassen, muss auch diese Bedienungsanleitung mit überreicht werden.

**WARNUNG** - Bei der Verwendung elektrischer Geräte müssen immer einige grundsätzliche Vorsichtsmaßnahmen beachtet werden, um die Gefahr von Feuer, Stromschlag und Verletzungen zu verringern.

## **SICHERHEITSMITTEILUNGEN**

1. Falsche Bedienung und unsachgemäße Handhabung können zu Störungen am Gerät und zu Verletzungen des Benutzers führen.
2. Es kann keine Haftung für mögliche Schäden übernommen werden, die durch unsachgemäßen Gebrauch oder falsche Handhabung verursacht werden.
3. Bitte vergewissern Sie sich, dass die Stromart und Netzspannung den Angaben auf dem Typenschild an der Geräteunterseite entsprechen, bevor Sie den Stecker in die Steckdose stecken.
4. Tauchen Sie das Gerät und den Netzstecker nicht in Wasser oder andere Flüssigkeiten. Es besteht Lebensgefahr durch Stromschlag! Wenn das Gerät oder der Stecker nass geworden ist, ziehen Sie umgehend den Stecker und lassen Sie das Gerät vor dem nächsten Gebrauch von einem Fachmann überprüfen.
5. Benutzen Sie das Gerät nicht, wenn das Netzkabel oder der Netzstecker sichtbare Schäden aufweisen und wenn das Gerät auf den Boden gefallen ist oder anderweitig beschädigt wurde. Bringen Sie das Gerät in solchen Fällen zur Überprüfung und evtl. Reparatur in eine Fachwerkstatt.
6. Ziehen Sie niemals den Stecker des Netzkabels mit nassen Händen oder durch Ziehen am Netzkabel aus der Steckdose.
7. Achten Sie darauf, dass das Netzkabel nicht über scharfe Kanten hängt oder eingeklemmt wird.
8. Halten Sie das Gerät von Feuchtigkeit fern und schützen Sie es vor Spritzern.
9. Halten Sie das Gerät von heißen Objekten (z. B. Herdplatten) und offenen Flammen fern.
10. Wenn die Netzanschlussleitung dieses Gerätes beschädigt wird, muss sie durch den Hersteller oder seinen Kundendienst oder eine ähnlich qualifizierte Person ersetzt werden, um Gefährdungen zu vermeiden.
11. Dieses Gerät kann von Kindern ab 8 Jahren und von Personen mit eingeschränkten physischen, sensorischen oder geistigen Fähigkeiten oder ohne Erfahrung und/oder Wissen benutzt werden, wenn diese durch eine für ihre Sicherheit zuständige Person beaufsichtigt werden oder von ihr Anweisungen erhalten, wie das Gerät sicher zu benutzen ist und sie auf die Risiken aufmerksam gemacht wurden.
12. Dieses Gerät ist kein Spielzeug.

13. Kinder sollten dieses Gerät nicht unbeaufsichtigt reinigen oder warten.
14. Bewahren Sie das Gerät und sein Netzkabel außerhalb des Zugriffs von Kindern unter 8 Jahren auf.
15. Das Gerät darf nicht mit Hilfe einer externen Zeitschaltuhr oder eines separaten Systems mit einer nicht dem Gerät beiliegenden, fremden Fernbedienung eingeschaltet werden.
16. Stellen Sie das Gerät auf einen geraden, trockenen und hitzebeständigen Untergrund.
17. Dieses Gerät ist für die Verwendung im Haushalt oder für ähnliche Anwendungen vorgesehen.
18. Lassen Sie das Gerät niemals unbeaufsichtigt, während es sich im Betrieb befindet.
19. Lagern oder verwenden Sie das Gerät nicht im Freien.
20. Bewahren Sie das Gerät an einem trockenen Ort und außerhalb der Reichweite von Kindern (in seiner Verpackung) auf.
21. Führen Sie niemals Finger oder andere Objekte durch die Schutzgitter des Ventilators, während dieser sich im Betrieb befindet.
22. Das Gerät muss vor Gebrauch vollständig zusammengebaut sein.
23. Achten Sie auf lange Haare! Diese können sich aufgrund der Luftturbulenzen im Ventilator verfangen.
24. Richten Sie den Luftstrom nicht für längere Zeit auf Personen.
25. Vergewissern Sie sich, dass der Ventilator vom Stromnetz getrennt ist, bevor Sie das Schutzgitter abnehmen!

## Geräteteile

1. Zerstäuber
2. Frontgitter
3. Befestigungsmutter für den Zerstäuber
4. Befestigungsmutter für das Blatt
5. Blätter
6. Befestigungsmutter für das Gitter
7. Heckgitter
8. Antriebswelle des Motors
9. Motorabdeckung
10. Gitterring
11. Befestigungsmutter für das Gitter
12. Motorhalterung
13. Anschlusshalterung
14. Kabelrohr
15. Fixierschraube für die Halterung
16. Hauptgehäuse
17. Wassertank
18. Befestigungsmutter für die Wassereinleitung

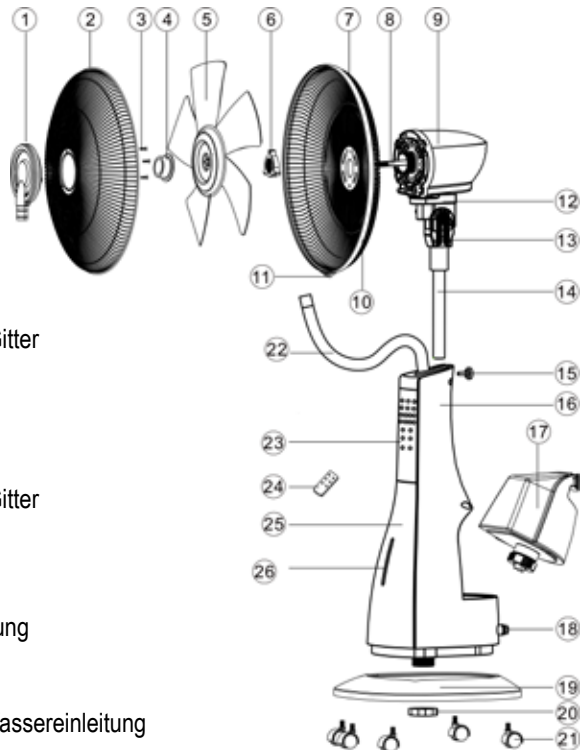













19. Sockel
20. Befestigungsmutter für den Sockel
21. Räder
22. Zerstäuberschlauch
23. Bedientafel
24. Fernbedienung
25. Dekorativ-Paneel
26. Wasserstandsanzeiger

## Zusammenbau

- Anschlusskabel und Stange in den Rumpf stecken und den Fixierknopf festziehen, die Schraube muss dabei in das Positionsloch gedreht werden.
- Räder in den Sockel drücken.
- Fixierschraube der Halterung durch den Sockel stecken und den Sockel unten am Rumpf befestigen.
- Heckgitter, Gittermutter, Blatt, Blattmutter und Netzklemme montieren.
- Zerstäuber in den gewellten Schlauch drücken und den Zerstäuber mit den Schrauben am Frontgitter befestigen.
- Frontgitter an der Netzklemme anbringen, die Netzklemme anschrauben und dann die Schrauben festziehen. Gewellten Schlauch oben am Rumpf montieren.

## GEBRAUCHSANWEISUNG

- ON/OFF(STROM)  : Einmal auf On/Off-Taste drücken, um den Ventilator zu aktivieren. Erneut auf On/Off-Taste drücken, um den Ventilator anzuschalten. Auf ON/OFF-Taste drücken, um das angeschaltete Gerät auszuschalten.
- GESCHWINDIGKEIT  : Schaltsequenz schwach  – mittel  – hoch  – schwach 
- TIMER  : Schaltsequenz 0,5 Std. – 1 Std. – 2 Std. – 4 Std. Wenn das Gerät in Betrieb ist, können Sie den Timer einstellen, damit sich der Ventilator nach Ablauf der eingestellten Zeit abschaltet. Drücken Sie wiederholt auf den Knopf, um die gewünschte Zeitdauer in 30-Minuten-Schritten zu erhöhen: von 0,5 Std. bis 7,5 Std. Auf dem Bedienfeld geht die zugehörige Kontrollleuchte an. Ist keine der Leuchten aktiv, so ist keine Zeit eingestellt und das Gerät läuft so lange, bis Sie es von Hand abschalten.
- NEBEL  : Schaltsequenz schwach – mittel – hoch.
- MODUS  : Schaltsequenz normaler Luftstrom – natürlicher Luftstrom  – Luftstrom „Schlaf“ 
- OSC (Schwenkfunktion)  : Schwenkt den Ventilator von links nach rechts.

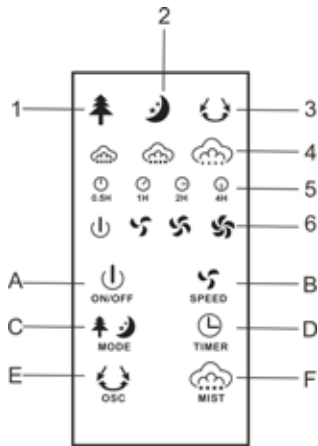

Bedienfeld

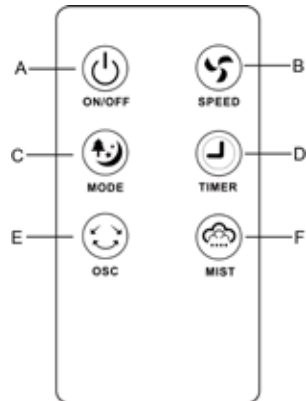

Fernbedienung

### Kontrollleuchte:

1. Anzeige für natürlichen Modus
2. Anzeige für Schlafmodus
3. Schwenkfunktion
4. Zerstäuberleistung: Minimum-Medium-Maximum
5. Timer
6. Geschwindigkeit: schwach-mittel-hoch
7. Einschaltanzeige

### Knöpfe:

- A. ON/OFF
- B. GESCHWINDIGKEIT
- C. MODUS
- D. TIMER
- E. OSC (SCHWENKUNG)
- F. ZERSTÄUBER

### Feuchtigkeitsfunktion

- Wassertank aus dem Rumpf entfernen und Deckel im Gegenuhrzeigersinn abschrauben.
- Wassertank mit kaltem Wasser füllen (das Wasser darf nicht wärmer als 40° C sein), Deckel festschrauben und auf undichte Stellen prüfen.

Lösen      Festziehen



- Wassertank wie abgebildet angewinkelt in den Rumpf einsetzen und einige Minuten warten, bis sich der Speicher im Rumpf mit Wasser füllt.
- Nach Drücken auf den Luftbefeuchtungsknopf geht das Kontrolllicht an und das Gerät beginnt, die Luft zu befeuchten.
- Hinweis: Ein blinkendes Kontrolllicht (für 10 Sekunden) zeigt an, dass nicht genug Wasser vorhanden ist, kontrollieren Sie, ob der Schwimmer im Rumpfspeicher treibt oder der Tank richtig eingesetzt ist.
- HINWEIS: Lassen Sie vor dem Transport immer erst das Wasser im Rumpf ab. Entfernen Sie die Federklemme und den Stöpsel und lassen Sie das Restwasser aus dem Gerät ab.

### **Technische Daten**

- 3 Geschwindigkeitsstufen
- Sensor Touch Display / Fernbedienung
- 7,5 Stunden Timer
- Rotorkorb aus Stahlblech
- Leistung: 90 Watt
- Wassertank 3,0 Liter
- 90° Rotation
- max 55 dB, geräuscharm
- Maße: 40 x 120 x 40 cm
- Material: ABS Kunststoff
- Gewicht: 5,6 kg
- Mit Oszillation, Timer und 2 wählbaren Zusatz-Modi
- Komfortables Sensor-Touch-Display. Bequem auch per Fernbedienung zu steuern.
- Gehäuse aus Kunststoff in elegantem Mattschwarz/-weiß
- Abnehmbarer 3-l-Tank für ca. 10 Std. Sprühnebel
- Timer-Funktion (30 – 450 Minuten)
- Auf 5 Rollen leicht zu verschieben.

### **REINIGUNG UND WARTUNG**

HINWEIS: Ziehen Sie immer erst den Netzstecker aus der Steckerbuchse, bevor Sie das Gerät reinigen.

1. Tauchen Sie das Gerät NICHT in Wasser. Bespritzen Sie es auch nicht mit anderen Flüssigkeiten.
2. Reinigen Sie das Gerät NICHT mit Lösungsmitteln oder anderen chemischen Produkten. Wenn Sie ihn nicht brauchen, bewahren Sie den gereinigten Ventilator an einem trockenen Ort auf.
3. Stauben Sie den Ventilator am Ende der Nutzungsperiode ab, um ihn für die nächste Nutzungsperiode betriebsbereit zu halten. Nehmen Sie nötigenfalls das Gitter ab und entfernen Sie den Rotor. Reinigen Sie diese mit einem feuchten Tuch.
4. Leeren Sie das Wasser aus dem Tank und reinigen Sie diesen mit lauwarmem Wasser, setzen Sie ihn erst wieder in das Gerät ein, wenn er ganz trocken ist. Entwässern Sie das

Gerät, indem Sie einen Behälter unter den Abfluss stellen (siehe Pfeil auf nachfolgender Abbildung) und warten Sie, bis alles Wasser aus dem Speicher abgeflossen ist.

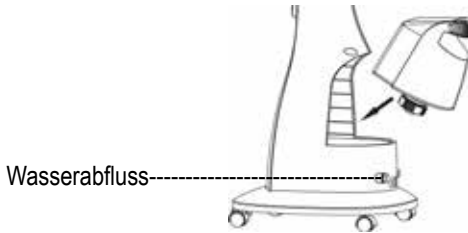

Gebrauchte Batterien dürfen nicht im Hausabfall entsorgt werden, weil sie giftige Bestandteile und Schwermetalle enthalten können, die umweltschädlich und gesundheitsschädlich sein können. Geben Sie leere Batterien an eine geeignete Recycling-Einrichtung.

### Garantie/Gewährleistung

Die Gewährleistungsfrist beträgt 24 Monate ab Kaufdatum. Darin enthalten sind 6 Monate Garantie ab Kaufdatum. Der räumliche Geltungsbereich des Garantieschutzes ist europaweit. Als Beleg hierfür gilt der Kaufbeleg. Das Produkt wurde vor dem Versenden gründlich auf Qualität und Funktionalität geprüft.

Ein Ausschluss der Garantie findet unter folgenden Fällen statt:

- bei Veränderungen des Systems ohne unsere Genehmigung
- bei andersartiger als der oben genannten Verwendung
- bei Fallschäden

Bei Inanspruchnahme der Garantie/Gewährleistung senden Sie bitte das vollständige Produkt in einer transportsicheren Verpackung an die Verkaufsstelle zurück, von der das Produkt bezogen wurde. Beschreiben Sie den erkannten Mangel am Produkt und legen Sie der Sendung den Original-Kaufbeleg bei.

Der Verkäufer behält sich das Recht auf Nacherfüllung vor Erstattung des Kaufpreises vor.

Erforderliche Transportkosten werden der Kundschaft bei Feststellung eines gerechtfertigten Anspruchs der gesetzl. Garantie/ Gewährleistung erstattet.

Die Inanspruchnahme der gesetzlichen Mängelrechte ist unentgeltlich. Diese werden nicht durch die Garantie eingeschränkt.

### Bestimmungsgemäße Verwendung

Dieses Gerät ist nur zur o.g. Nutzung bestimmt. Eine andere oder darüberhinausgehende Benutzung gilt als nicht bestimmungsgemäß.



### CE-Konformitätserklärung

Hiermit erklärt Mobiset GmbH, dass sich dieses Produkt in Übereinstimmung mit den grundlegenden Anforderungen der zutreffenden europäischen Richtlinien befindet.

### Allgemeine Hinweise

#### Urheberrecht

Dieses Dokument ist urheberrechtlich geschützt. Jede Vervielfältigung bzw. jeder Nachdruck, auch auszugsweise, sowie die Wiedergabe der Abbildungen, auch im veränderten Zustand, ist nur mit schriftlicher Zustimmung des Herstellers gestattet.



### Hinweise zum Umweltschutz

Die verwendeten Verpackungsmaterialien sind recyclebar. Entsorgen Sie nicht mehr benötigte Verpackungsmaterialien gemäß den örtlich geltenden Vorschriften.



Dieses Produkt darf innerhalb der Europäischen Union nicht im normalen Hausmüll entsorgt werden. Entsorgen Sie das Gerät über die kommunalen Sammelstellen.

## **USER MANUAL**

Thank you for purchasing our SEECODE Touch-Screen Fog Fan. To ensure that you can enjoy your product for a long time and make full use of it, please read these operating instructions carefully before connecting your appliance to the mains to avoid damage due to incorrect operation. Please pay particular attention to the safety information. If you hand over the appliance to a third party, this instruction manual must also be handed over.

## **WARNING**

When using electrical appliances, basic safety precautions should always be followed to reduce the risk of fire, electrical shock and personal injury.

## **SAFETY INFORMATION**

1. Incorrect operation and improper handling can lead to faults on the device and injuries to the user.
2. In the event of improper use or incorrect handling, no liability can be accepted for any damage that may occur.
3. Before you put the plug into the socket, please check that the type of current and mains voltage correspond to the instructions on the rating label on the underside of the appliance.
4. Do not immerse the unit or mains plug in water or other liquids. There is danger to life due to electric shock! However, if this should occur, remove the mains plug immediately and then have the unit checked by an expert before using it again.
5. Do not operate the device if the mains cable or the mains plug show signs of damage, if the device has fallen on the floor or has been otherwise damaged. In such cases take the device to a specialist for checking and repair, if necessary.
6. Never remove the mains plug from the socket by pulling on the mains cable, or with wet hands.
7. Ensure that the mains cable does not hang over sharp edges or allow it to become trapped.
8. Keep the appliance away from humidity, and protect from splashes.
9. Keep the appliance away from hot objects (e.g. hotplates) and open flames.
10. If the supply cord is damaged, it must be replaced by the manufacturer, its service agent or similarly.
11. This appliance can be used by children aged from 8 years and above and persons with reduced physical, sensory or mental capabilities or lack of experience and knowledge if they have been given supervision of instruction concerning use of the appliance in a safe way and understand the hazards involved.
12. Children shall not play with the appliance.
13. Cleaning and user maintenance shall not be made by children without supervision.
14. Keep the appliance and its cord out of reach of children of less than 8 years.
15. The appliance should not be operated by means of an external timer – switch or by means of a separate system with remote control not originally belonging to this appliance.
16. Use the appliance on a flat, dry and heat resistant surface.
17. This appliance is intended to be used in households and similar applications.



18. Never leave the device unattended during use.
19. Do not store or operate the appliance in the open air.
20. Keep the appliance in a dry place, inaccessible to children (in its packaging).
21. Never put fingers or any other objects through the grilles (fan guards) when the fan is running.
22. The appliance must be assembled completely before use.
23. Watch out for long hair! It can be caught in the fan owing to the air turbulence.
24. Do not point the air flow to the people for a long time.
25. Ensure that the fan is switched off from the supply mains before removing the guard.

## Part Description



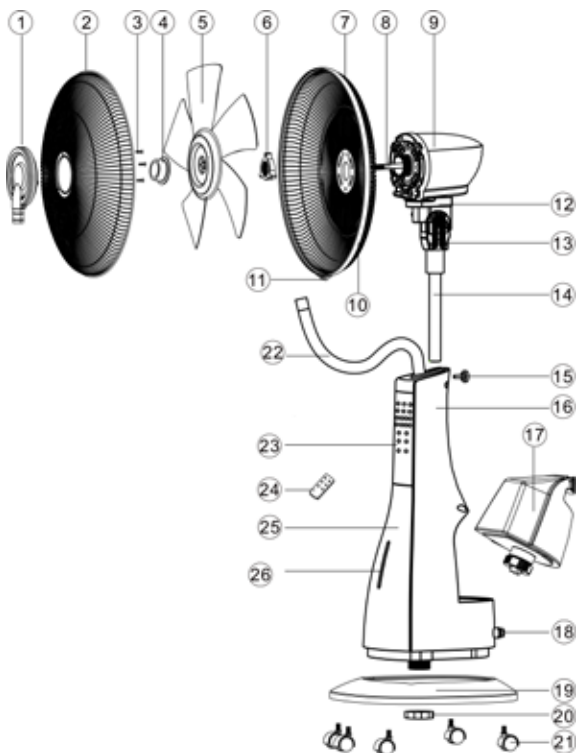









1. Misting Board
2. Front Grill
3. Misting Board Lock Screws
4. Blade Lock Nut
5. Blades
6. Grill Lock Nut
7. Back Grill
8. Motor Shaft
9. Motor Cover
10. Grill Ring
11. Grill Lock Nut
12. Motor Holder
13. Connection Holder
14. Main Holder
15. Holder Fixed Screw
16. Main Body
17. Water Tank
18. Water Outlet Lock nut
19. Base
20. Base Lock Net
21. Wheels
22. Misting Tube
23. Control Panel
24. Remote Control
25. Decorate Panel
26. Water Indicator



## Assemble

- Insert the connecting wire and the post into the main unit then tighten the fastening knob ensure to drive the screw into the positioning hole.
- Press the wheels into the base.
- Put holder fixed screw through the base, and fix the base to the main unit bottom.
- Mount the rear grill, grill nut, blade, blade nut and net clamp.
- Press the misting board into the corrugated hose, and fix the misting board with screws on the front grill.
- Mount the front grill into the net clamp, screw in the net clamp and then tighten the screws. Mount the corrugated hose on the top of the main unit.

## INSTRUCTIONS FOR USE

- ON/OFF(POWER) : Press On/Off button one time to activate the fan. Press On/Off button a second time to turn on the fan. Press On/Off button when the unit is on to turn off it.
- SPEED : it cycles in the sequence of low  - mid  - high  - low .
- TIMER : it cycles in the sequence of 0.5H-1H-2H-4H. When the unit is operating, you can set the timer to switch the fan off automatically after the set time. Press the timer button repeatedly to select the desired time period in half hours increments: from 0,5h to 7,5h. The related indicator light will illuminate on the control panel. When all the light are off means that time is not setted and the unit will continuously work until you switch off manually the unit.
- MIST : it cycles in the sequence of low - mid - high.
- MODE : it cycles in the sequence of Normal wind - Natural wind - Sleep wind .
- OSC (oscilation) : it controls the left and right swinging.

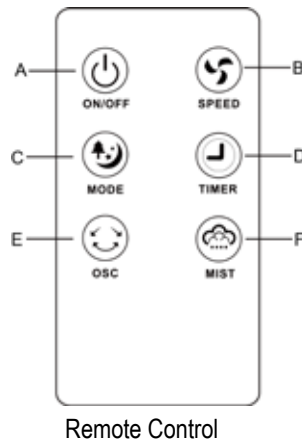
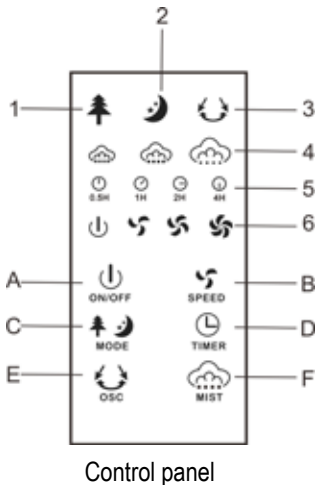

### Indicator light:

1. Natural mode indicator
2. Sleeping mode indicator
3. Oscillation
4. Mist volume indicator: minimum-medium-maximum
5. Timer
6. Speed: low-medium-high
7. Power on indicator

### Buttons:

- A. ON/OFF
- B. SPEED
- C. MODE
- D. TIMER
- E. OSC(Oscillation)
- F. MIST

### Humidify function

- Remove the water tank from the host, and unscrew the water tank cap counter-clockwise.
- Fill the water tank with cold water (The water must not be warmer than 40°C.), tighten the water tank cap and check for leakage.

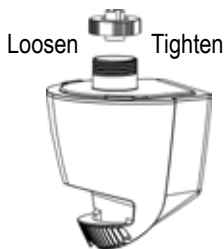

- As is shown, put the water tank into the host according to the angle, and wait a few minutes until the host sink is filled with water.
- After the humidify button is pressed, the indicator lights up to start humidify.
- Note: If the indicator flashes (off after 10 seconds), it indicates insufficient water or low water level, please check whether the float in the sink of the host has floated or the water tank is properly placed.
- NOTE: Always drain the main unit before transport. Remove the spring clamp and drain plug, and clear the machine of the remaining water.

## Technical data

- 3 speed levels
- Sensor touch display / remote control
- 7.5 hour timer
- Rotor basket made of sheet steel
- Power: 90 Watt
- Water tank 3.0 litres
- 90° rotation
- max 55 dB, low noise
- Dimensions: 40 x 120 x 40 cm
- Material: ABS plastic
- Weight: 5,6 kg
- With oscillation, timer and 2 selectable additional modes
- Convenient sensor touch display. Can also be conveniently controlled by remote control.
- Housing made of plastic in elegant matt black/white
- Removable 3-litre tank for approx. 10 hours of spray mist
- Timer function (30 - 450 minutes)
- Easy to move on 5 castors.

## CLEANING AND MAINTENANCE

NOTED: Before cleaning the appliance always disconnect the power plug from the receptacle.

1. DO NOT dip the device in water, or splash it with any other liquids.
2. DO NOT use solvents or any other chemical products for cleaning it. When you do not use it, after cleaning it, store the fan in a dry place.
3. When you have finished using the fan at the end of the season, wipe off any dust to maintain it in good working order for the next season; if necessary disassemble the grille and remove the fan; clean them with a soft damp cloth.
4. Remove the water tank and clean it with lukewarm water; before replace the water tank in the unit make sure it is completely dry. Draining the water out of the unit placing a container underneath the water drain (indicated with an arrow in below picture) and let any water remaining in the water reservoir drain out.

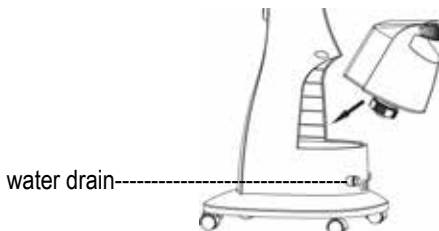



Used batteries must not be disposed of through household garbage, since they might contain toxic elements and heavy metals that can be harmful to the environment and human health. Return empty batteries to an appropriate recycling facility.

### **Warranty / Guarantee**

The warranty period is 24 months from the date of purchase. This includes a 6-month guarantee from the date of purchase.

The territorial scope of the warranty protection is Europe-wide.

The proof of purchase is valid as proof of this. The product has been thoroughly checked for quality and functionality before dispatch.

The guarantee is excluded in the following cases:

- in the event of modifications to the system without our approval
- in the case of use other than that stated above
- in the event of damage caused by falling

When making a claim under the guarantee/warranty, please return the complete product in transport-safe packaging to the point of sale from which the product was purchased. Describe the detected defect in the product and enclose the original proof of purchase with the shipment.

The seller reserves the right to remedy the defect before refunding the purchase price.

Necessary transport costs will be reimbursed to the customer if a justified claim under the statutory guarantee/warranty is established.

The use of the legal rights for defects is free of charge. These are not limited by the guarantee.

### **Intended use**

This unit is only intended for the above-mentioned use. Any other use or use beyond this is considered improper use.



### **CE Declaration of Conformity**

Mobiset GmbH hereby declares that this product is in conformity with the essential requirements of the applicable European directives.

### **General information**

#### **Copyright**

This document is protected by copyright. Any duplication or reprinting, including excerpts, as well as the reproduction of illustrations, even in modified form, is only permitted with the written consent of the manufacturer.



#### **Notes on environmental protection**

The packaging materials used can be recycled. Dispose of packaging materials that are no longer needed in accordance with the locally applicable regulations.



This product must not be disposed of in normal household waste within the European Union. Dispose of the appliance at municipal collection points.

## MANUEL DE L'UTILISATEUR

Merci d'avoir acheté notre ventilateur de brumisation à écran tactile SEECODE. Afin de profiter longtemps de votre produit et de l'utiliser pleinement, veuillez lire attentivement ce manuel avant de brancher votre appareil sur le secteur pour éviter tout dommage dû à un mauvais fonctionnement. Veuillez prêter une attention particulière aux informations relatives à la sécurité. Si vous remettez l'appareil à un tiers, ce mode d'emploi doit également être remis.

## AVERTISSEMENT

Lors de l'utilisation d'un appareil électrique, des précautions de sécurité de base doivent toujours être observées afin de réduire les risques d'incendie, de chocs électriques ou de blessures corporelles.

## CONSIGNES DE SECURITÉ

1. Une mauvaise utilisation et un mauvais maniement peuvent causer des dysfonctionnements de l'appareil et des dommages corporels aux utilisateurs.
2. En cas de mauvaise utilisation ou de manipulation inappropriée, aucune garantie ne peut être assumée pour les dommages éventuels.
3. Vérifiez avant de brancher l'appareil si le type de courant et la tension du réseau correspondent aux indications figurant sur la plaquette signalétique située sous l'appareil.
4. N'immergez pas l'appareil, son cordon secteur ou sa prise dans l'eau ou dans tout autre liquide. Il y a un risque vital en cas de choc électrique ! Néanmoins, si tel est le cas, débranchez immédiatement l'appareil du réseau puis faites - le vérifier par un specialist avant de l'utiliser à nouveau.
5. N'utilisez pas l'appareil si le cordon ou la prise d'alimentation électrique présente des signes de dommage. Si l'appareil est tombé au sol ou a été endommagé d'une autre manière. En pareil cas, emmenez l'appareil chez un spécialiste qui le vérifiera et le réparera si nécessaire.
6. Ne jamais débrancher la fiche secteur de la prise de courant en tirant sur le cordon d'alimentation ou avec les mains mouillées.
7. S'assurer que le cordon d'alimentation n'est pas posé sur des bords tranchants ou Coincé.
8. Tenir l'appareil à l'abri de l'humidité et le protéger des éclaboussures.
9. Tenir l'appareil à l'écart des objets émettant de la chaleur (ex: plaques chauffantes) et des flammes.
10. S'il est endommagé, le cordon d'alimentation doit être remplacé par le fabricant, ses agents de réparation ou une personne qualifiée afin d'éviter tout risque d'accident.
11. Cet appareil peut être utilisé par les enfants à partir de 8 ans et les personnes souffrant de déficience physique, sensorielle et mentale ou manquant d'expérience et de connaissance à conditions qu'elles soient sous surveillance ou aient reçu des instructions sécuritaires relatives à l'utilisation de l'appareil et comprennent les risques impliqués.
12. Les enfants ne doivent pas jouer avec l'appareil.
13. Le nettoyage et l'entretien par l'utilisateur ne doivent pas être effectués par les enfants sans surveillance.
14. Conservez l'appareil et son cordon hors de la portée des enfants de moins de 8 ans.

15. L'appareil ne doit pas être mis en marche au moyen d'une prise minuteur externe ou au moyen d'un système de télécommande séparé n'appartenant pas à l'appareil.
16. Placez l'appareil sur une surface plate, sèche et résistante à la chaleur.
17. Cet appareil est conçu pour être utilisé dans les ménages et dans les lieux similaires.
18. Ne jamais laisser l'appareil sans surveillance en cours d'utilisation.
19. Ne pas ranger ou utiliser l'appareil à l'extérieur.
20. Conserver l'appareil dans un endroit sec, hors de la portée des enfants (dans son emballage).
21. Ne jamais placer les doigts ou autres objets à travers les grilles (grilles de protection) lorsque le ventilateur fonctionne.
22. L'appareil doit être entièrement assemblé avant toute utilisation.
23. Attention aux cheveux longs ! Ceux-ci pourraient se coincer dans le ventilateur en raison des mouvements d'air.
24. Ne pas diriger le flux d'air vers des personnes pendant de longues périodes.
25. S'assurer que le ventilateur est débranché du réseau d'alimentation avant de retirer la.

## Description des pièces

1. Plaque de brumisation
2. Grille avant
3. Vis de verrouillage de la plaque de brumisation
4. Écrou de blocage de l'hélice
5. Hélice
6. Écrou de blocage de la grille
7. Grille arrière
8. Arbre moteur
9. Carter moteur
10. Cercle de grille
11. Écrou de blocage de la grille
12. Support moteur
13. Support de connexion
14. Support principal
15. Écrou fixe du support
16. Corps principal
17. Réservoir d'eau
18. Écrou de blocage de sortie d'eau
19. Socle
20. Écrou de verrouillage du socle
21. Roulettes
22. Tube de brumisation
23. Panneau de commande

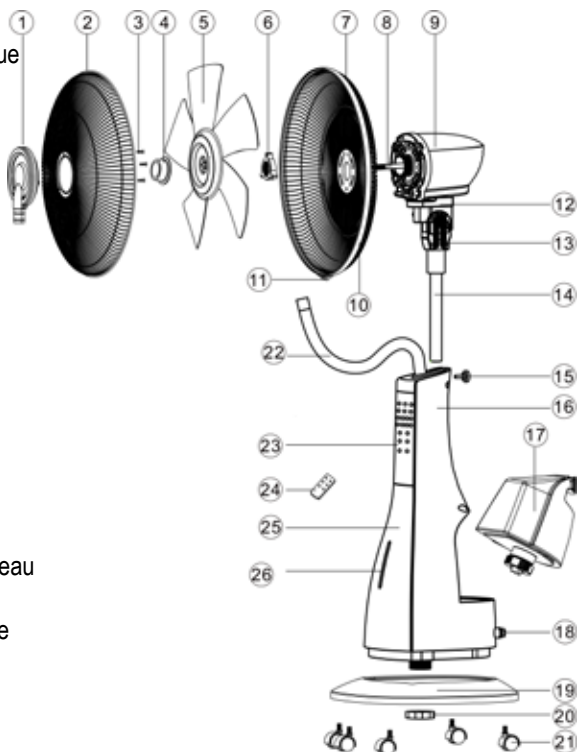













- 24. Télécommande
- 25. Cache
- 26. Témoin de niveau d'eau

## Montage

- Insérer le câble de branchement et la tige dans l'unité principale, puis serrer la poignée de serrage en veillant à visser dans l'orifice prévu.
- Appuyer sur les roulettes pour les fixer sur le socle.
- Placer l'écrou fixe du support dans le socle et fixer le socle sur la partie inférieure de l'unité principale.
- Monter la grille arrière, l'écrou de grille, l'hélice, l'écrou d'hélice et le cercle de serrage.
- Appuyer sur la plaque de brumisation pour qu'elle rentre dans le tuyau ondulé et la fixer à l'aide des vis sur la grille avant.
- Monter la grille avant sur le cercle de serrage, visser le cercle de serrage puis serrer. Fixer le tuyau ondulé sur la partie supérieure de l'unité principale.

## MODE D'EMPLOI

- ON/OFF(MISE SOUS TENSION)  : Appuyer sur le bouton On/Off une fois pour allumer le ventilateur. Appuyer sur le bouton On/Off une seconde fois pour démarrer le ventilateur. Appuyer sur le bouton On/Off lorsque l'unité est sous tension pour l'éteindre.
- VITESSE  : la séquence de réglage est faible  - moyen  - fort  - faible .
- MINUTEUR  : la séquence de réglage est 0,5H-1H-2H-4H. Lorsque l'unité fonctionne, vous pouvez paramétrer le minuteur pour que le ventilateur s'éteigne automatiquement après la durée prédéfinie. Appuyer sur le bouton du minuteur à plusieurs reprises pour sélectionner la durée souhaitée par tranche de 30 minutes : de 0,5 h à 7,5 h. Le témoin lumineux correspondant s'allume sur le panneau de commande. Lorsque tous les témoins sont éteints, aucune durée n'est paramétrée et l'unité fonctionne en continu jusqu'à ce qu'elle soit arrêtée manuellement.
- BRUMISATION  : la séquence de réglage est faible - moyenne - forte.
- MODE  : la séquence de réglage est Ventilation normale – Ventilation naturelle  - Ventilation silencieuse .
- OSC (oscillation)  : contrôle l'oscillation du ventilateur.



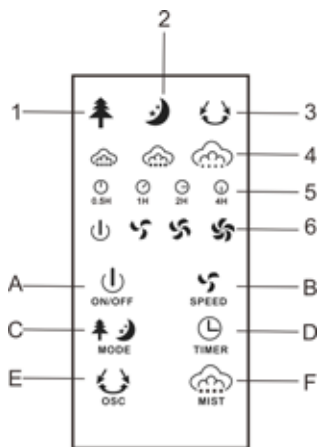

Panneau de commande

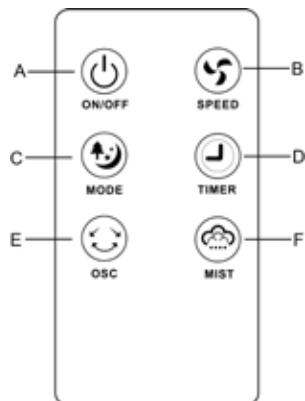

Télécommande

### Témoin lumineux:

1. Témoin mode naturel
2. Témoin mode silencieux
3. Oscillation
4. Témoin volume brumisation: minimum-moyen-maximum
5. Minuteur
6. Vitesse : faible-moyenne-haute
7. Témoin de mise sous tension

### Boutons:

- A. ON/OFF (marche/arrêt)
- B. SPEED (vitesse)
- C. MODE
- D. TIMER (minuteur)
- E. OSC (oscillation)
- F. MIST (brumisation)

### Fonction Humidifier

- Retirer le réservoir d'eau de l'unité et dévisser le bouchon du réservoir d'eau dans le sens antihoraire.
- Remplir le réservoir d'eau avec de l'eau froide (la température de l'eau ne doit pas dépasser 40°C), serrer le bouchon du réservoir et vérifier qu'il ne fuit pas.

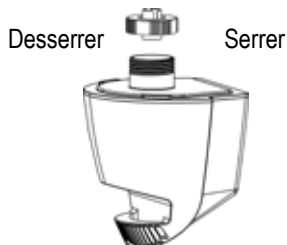

- Comme illustré, placer le réservoir d'eau dans l'unité selon l'angle indiqué et patienter quelques minutes pour que la base de l'unité se remplisse d'eau.
- En appuyant sur le bouton Humidifier, le témoin s'allume pour démarrer la fonction Humidifier.
- Remarque : si le témoin clignote (s'éteint après 10 secondes), le niveau d'eau est insuffisant. Vérifier que le flotteur de l'unité flotte ou que le réservoir d'eau est correctement installé.
- REMARQUE : Toujours purger l'unité principale avant un transport. Retirer la pince à ressort et le bouchon de vidange et évacuer l'eau de la machine.

### **Spécifications techniques**

- 3 niveaux de vitesse
- Affichage tactile des capteurs / télécommande
- 7,5 heures de chronométrage
- Panier de rotor en tôle d'acier
- Puissance : 90 Watt
- Réservoir d'eau 3,0 litres
- Rotation de 90°.
- max 55 dB, faible bruit
- Dimensions : 40 x 120 x 40 cm
- Matériau : plastique ABS
- Poids : 5,6 kg
- Avec oscillation, minuterie et 2 modes supplémentaires sélectionnables
- Écran tactile à capteur confortable. Il peut également être commandé à distance.
- Boîtier en plastique dans un élégant noir/blanc mat
- Réservoir amovible de 3 litres pour environ 10 heures de brouillard de pulvérisation
- Fonction de minuterie (30 - 450 minutes)
- Facile à déplacer sur 5 roulettes.

### **NETTOYAGE ET MAINTENANCE**

REMARQUE : Avant de nettoyer l'appareil, toujours débrancher la prise d'alimentation du réceptacle.

1. NE PAS plonger l'appareil dans l'eau ou l'asperger de tout autre liquide.
2. NE PAS utiliser de solvants ou tout autre produit chimique pour nettoyer l'appareil. Après nettoyage, lorsque le ventilateur n'est pas utilisé, le ranger dans un lieu sec.
3. À la fin de la saison d'utilisation du ventilateur, nettoyer la poussière à l'aide d'un chiffon pour assurer le bon fonctionnement pour la saison suivante ; si nécessaire, démonter la grille et retirer l'hélice, puis nettoyer avec un chiffon humide doux.
4. Retirer le réservoir d'eau et le nettoyer à l'eau tiède ; avant de remettre le réservoir d'eau dans l'unité, veiller à le sécher totalement. Purger l'eau de l'unité en plaçant un récipient sous la sortie de purge (indiquée par une flèche dans l'illustration ci-dessous) et laisser couler l'eau présente dans le réservoir.

sortie de purge-----

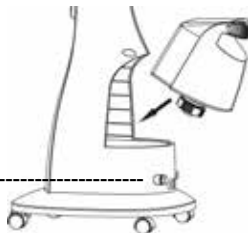

Les piles usées ne doivent pas être jetées avec les ordures ménagères, car elles sont susceptibles de contenir des éléments toxiques et des métaux lourds nocifs pour l'environnement et dangereux pour la santé. Rapportez les piles usées à un centre de recyclage approprié.

## Garantie / Garantie

Le délai de garantie est de 24 mois à compter de la date d'achat. Ce délai comprend une garantie de 6 mois à compter de la date d'achat.

La couverture géographique de la garantie s'étend à toute l'Europe.

La preuve d'achat fait office de justificatif. La qualité et la fonctionnalité du produit ont été minutieusement contrôlées avant l'envoi.

La garantie est exclue dans les cas suivants :

- en cas de modification du système sans notre autorisation
- en cas d'utilisation autre que celle mentionnée ci-dessus
- en cas de dommages dus à une chute

En cas de recours à la garantie, veuillez renvoyer le produit complet dans un emballage résistant au transport au point de vente où le produit a été acheté. Décrivez le défaut constaté sur le produit et joignez à l'envoi la preuve d'achat originale.

Le vendeur se réserve le droit de réparer le produit avant de rembourser le prix d'achat.

Les frais de transport nécessaires seront remboursés à la clientèle en cas de constatation d'un droit justifié de la garantie légale/du droit de garantie.

Le recours aux droits légaux en matière de vices est gratuit. Ceux-ci ne sont pas limités par la garantie.

## Utilisation prévue

Cet appareil est uniquement destiné à l'utilisation mentionnée ci-dessus. Toute autre utilisation ou utilisation au-delà est considérée comme une utilisation abusive.



## Déclaration de conformité CE

Mobiset GmbH déclare par la présente que ce produit est conforme aux exigences essentielles des directives européennes applicables.

## Informations générales

Copyright

Ce document est protégé par le droit d'auteur. Toute duplication ou réimpression, y compris d'extraits, ainsi que la reproduction des illustrations, même sous forme modifiée, ne sont autorisées qu'avec l'accord écrit du fabricant.



Notes sur la protection de l'environnement

Les matériaux d'emballage utilisés peuvent être recyclés. Éliminez les matériaux d'emballage qui ne sont plus nécessaires conformément à la réglementation locale en vigueur.



Ce produit ne doit pas être éliminé avec les autres déchets ménagers dans l'Union européenne. Jetez l'appareil dans les points de collecte municipaux.

## **GEBRUIKER HANDLEIDING**

Bedankt voor de aankoop van onze SEECODE touch screen misting fan. Om lang van uw product te kunnen genieten en het optimaal te kunnen gebruiken, dient u deze handleiding zorgvuldig door te lezen voordat u het apparaat op het lichtnet aansluit, om schade als gevolg van een verkeerde bediening te voorkomen. Gelieve bijzondere aandacht te besteden aan de veiligheidsinformatie. Als u het apparaat aan een derde partij overhandigt, moet deze bedieningshandleiding ook worden overhandigd.

## **WAARSCHUWING**

tijdens het gebruik van elektrische apparaten dienen altijd enkele fundamentele voorzorgsmaatregelen in acht genomen te worden, om gevaar van vuur, elektrische schok en letsel te verminderen.

## **VEILIGHEIDSINFORMATIE**

1. Foutieve bediening en ondeskundig gebruik kunnen tot storingen aan het apparaat en letsel van de gebruiker leiden.
2. Wij zijn niet aansprakelijk voor schade, die door ondeskundig gebruik of foutieve bediening werden veroorzaakt.
3. Controleer, of de stroomsoort en de spanning overeenkomen met het op het typeplaatje aan de onderkant van het apparaat aangegeven gegevens, voordat u de stekker in het stopcontact steekt.
4. Dompel het apparaat en de stekker niet in water of andere vloeistoffen. Er bestaat levensgevaar door elektrische schokken! Als het apparaat of de stekker nat zijn geworden, dient u de stekker direct uit het stopcontact te halen en het apparaat voor de volgende ingebruikname door een deskundige te laten controleren.
5. Gebruik het apparaat niet, als de kabel of de stekker zichtbare beschadigingen hebben en als het apparaat op de grond is gevallen of op een andere manier werd beschadigd. Breng het apparaat in dergelijke gevallen ter controle en eventueel reparatie naar een service-werkplaats.
6. Trek nooit met natte handen aan de stekker van de kabel en trek nooit aan de kabel om de stekker uit het stopcontact te halen.
7. Let erop, dat de kabel niet over scherpe randen hangt of wordt vastgeklemd.
8. Houd het apparaat uit de buurt van vocht en bescherm het tegen spatters.
9. Houd het apparaat uit de buurt van hete voorwerpen (bijv. kookplaten) en open vuur.
10. Als de kabel van dit apparaat beschadigd wordt, moet het door de fabrikant of zijn klantenservice of een soortgelijk gekwalificeerde persoon worden vervangen, om gevaren te voorkomen.
11. Dit apparaat kan door kinderen vanaf 8 jaar en door personen met beperkte fysieke, sensorische of mentale vaardigheden of zonder ervaring en/of kennis worden gebruikt, als deze persoon door een voor diens veiligheid verantwoordelijke persoon in de gaten wordt gehouden of van deze persoon instructies heeft gekregen, over hoe men het apparaat veilig gebruikt en attent werd gemaakt op de risico's.
12. Dit apparaat is geen speelgoed.

13. Kinderen mogen dit apparaat niet zonder toezicht reinigen of onderhouden.
14. Bewaar het apparaat en de stroomkabel buiten het bereik van kinderen jonger dan 8 jaar.
15. Het apparaat mag niet met behulp van een externe tijdschakelklok of een apart systeem met een niet met het apparaat meegeleverde, vreemde afstandsbediening worden ingeschakeld.
16. Plaats het apparaat op een rechte, droge en hittebestendige ondergrond.
17. Dit apparaat is voor het gebruik in privéhuishoudens of voor dergelijk gebruik bedoeld.
18. Laat het apparaat nooit zonder toezicht terwijl het in gebruik is.
19. Bewaar of gebruik het toestel niet buitenshuis.
20. Bewaar het apparaat op een droge plek buiten het bereik van kinderen (in de verpakking).
21. Steek nooit vingers of andere objecten door het beschermende rooster van de ventilator terwijl deze in gebruik is.
22. Het apparaat moet voor gebruik volledig gemonteerd worden.
23. Let op lange haren! Deze kunnen vanwege luchturbulenties in de ventilator vast komen te zitten.
24. Richt de luchtstroom niet gedurende een langere periode op personen.
25. Verzekert u ervan, dat de ventilator niet op het stroomnet is aangesloten, voordat u het beschermend rooster verwijderd!

### Beschrijving van de onderdelen

1. Vernevelingsbord
2. Rooster vooraan
3. Vergrendelschroeven vernevelingsbord
4. Vergrendelmoer waaier
5. Waaiers
6. Vergrendelmoer rooster
7. Rooster achteraan
8. Motoras
9. Motordeksel
10. Roosterring
11. Vergrendelmoer rooster
12. Motorhouder
13. Koppelingshouder
14. Hoofdhouder
15. Vaste schroef houder
16. Hoofdeenheid
17. Watertank
18. Vergrendelmoer wateruitlaat
19. Voetstuk
20. Net voetvergrendeling
21. Wielen

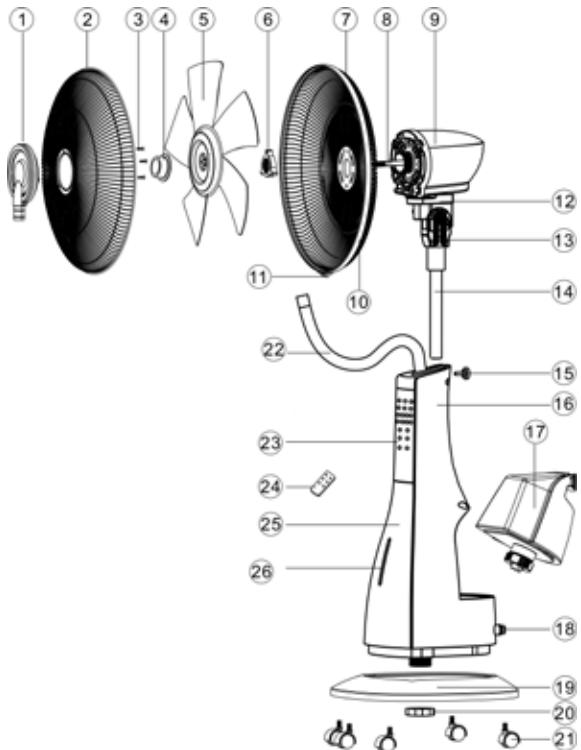













22. Vernevelingsslang
23. Bedieningspaneel
24. Afstandsbediening
25. Decoratief paneel
26. Waterindicator

## Montage

- Plaats de verbindingdraad en de staander in de hoofdeenheid en zet daarna de vergrendelknop vast en zorg ervoor dat de schroef in het gat wordt gedraaid.
- Druk de wielen op het voetstuk.
- Draai de vaste schroef van de houder door het voetstuk en zet de hoofdeenheid vast op het voetstuk.
- Plaats het rooster achteraan, de roostermoer, waaiermoer en netklem.
- Druk het vernevelingsbord in de geribbelde slang en zet het vernevelingsbord met de schroeven vast op het rooster vooraan.
- Monteer het rooster vooraan om de netklem, draai de netklem in het rooster en zet de schroeven vast. Monteer de geribbelde slang bovenop de hoofdeenheid.

## INSTRUCTIONS FOR USE

- AAN/UIT(VOEDING) : Druk één keer op de Aan/Uitknop om de ventilator in te schakelen. Druk nogmaals op Aan/Uitknop om de ventilator weer uit te schakelen. Druk bij ingeschakelde eenheid op de Aan/Uitknop om de eenheid uit te schakelen.
- SNELHEID : wijzigt de sequentie in laag  - gemiddeld  - hoog  - laag .
- TIMER : wijzigt de sequentie in 0,5H-1H-2H-4H. Wanneer de eenheid in werking is, kunt u de timer instellen om de ventilator automatisch uit te laten schakelen op de ingestelde tijd. Druk meerdere keren op de timerknop om de gewenste tijd in te stellen, in stappen van 0,5h tot 7,5h. Het betreffende indicatielampje op het bedieningspaneel zal gaan branden. Als alle lampjes uit zijn betekent dit dat er geen tijd is ingesteld en de eenheid ononderbroken zal werken tot u deze handmatig uitschakelt.
- MIST : wijzigt de sequentie in laag - gemiddeld - hoog.
- MODUS : wijzigt de sequentie in Normale luchtstroom -  Natuurlijke luchtstroom -  Slaapstand .
- OSC (beweging) : regelt de richting van de luchtstroom naar links en rechts.

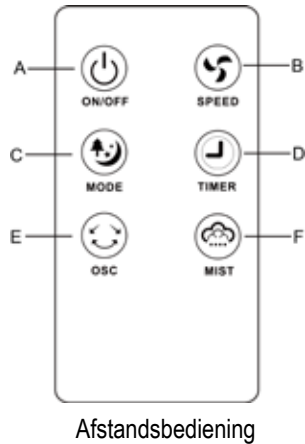
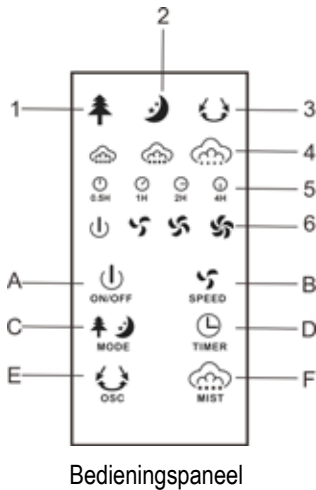

### Indicatielampje:

1. Lampje voor natuurlijke modus
2. Lampje voor slaapmodus
3. Beweging
4. Lampje mistvolume: minimum- gemiddeld-maximum
5. Timer
6. Snelheid: laag-gemiddeld-hoog
7. Aan/uit-lampje

### Knoppen:

- A. AAN/UIT
- B. SNELHEID
- C. MODUS
- D. TIMER
- E. OSC (Beweging)
- F. MIST

### Bevochtigingsfunctie

- Neem de watertank uit de hoofdeenheid en draai de dop van de watertank in tegenwijzerzin los.
- Vul de tank met koud water (Het water mag niet warmer zijn dan 40°C.), zet de dop van de watertank vast en controleer op lekken.

Los draaien      Vast draaien



- Plaats de watertank onder de afgebeelde hoek in de hoofdeenheid en wacht enkele minuten tot de container van de hoofdeenheid met water is gevuld.
- Na het indrukken van de knop bevochtigen, zullen de indicatielampjes gaan branden en zal het bevochtigen starten.
- Opmerking: • Als het indicatielampje knippert (uitgaat na 10 seconden) wil dit zeggen dat het waterpeil te laag is. Controleer of de vlotter in de container goed werkt en dat de watertank juist is geplaatst.
- OPMERKING: Laat het water altijd uit de eenheid vóór transport. Verwijder de veerklem en de aftapplug en laat het resterende water uit het apparaat lopen.

### **Technische specificaties**

- 3 snelheidsniveaus
- Sensor touch display / afstandsbediening
- 7,5 uur timer
- Rotormand van plaatstaal
- Vermogen: 90 Watt
- Waterreservoir 3,0 liter
- 90°-rotatie
- max 55 dB, laag geluidsniveau
- Afmetingen: 40 x 120 x 40 cm
- Materiaal: ABS-kunststof
- Gewicht: 5,6 kg
- Met oscillatie, timer en 2 selecteerbare extra modi
- Comfortabel sensor-touchdisplay. Kan ook gemakkelijk worden bediend met een afstandsbediening.
- Kunststofbehuizing in elegant mat zwart/wit
- Afneembare 3-liter tank voor ca. 10 uur spuitniveau
- Timerfunctie (30 - 450 minuten)
- Gemakkelijk te verplaatsen op 5 wielen.

### **REINIGING EN ONDERHOUD**

OPMERKING: Trek vóór het reinigen van het apparaat de stekker altijd uit het stopcontact.

1. Het apparaat NIET onderdompelen in water of besproeien met andere vloeistoffen.
2. Gebruik GEEN oplosmiddelen of andere chemische producten voor het reinigen. Bewaar de ventilator, als u deze niet meer zult gebruiken, na het reinigen op een droge plaats.
3. Veeg op het einde van het seizoen alle stof van de ventilator om deze in goede staat op te bergen tot het volgende seizoen; demonteer indien nodig het rooster en de ventilator; reinig deze onderdelen met een zachte, vochtige doek.
4. Verwijder de watertank en reinig deze met lauwwater; zorg ervoor dat de tank volledig droog is vooraleer deze terug in de eenheid wordt geplaatst. Plaats een opvangbak onder de aftapplug en laat het resterende water uit de container lopen (aangegeven met een pijl in onderstaande afbeelding).



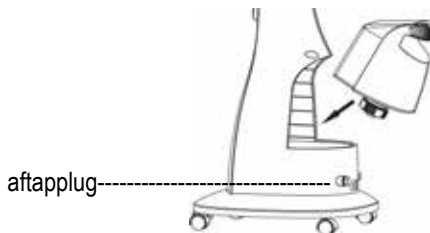

Gebruikte batterijen mogen niet met het huishoudelijk afval worden weggegooid aangezien ze giftige stoffen en zware metalen bevatten die schadelijk zijn voor het milieu en de gezondheid. Breng lege batterijen naar een geschikte recyclingfaciliteit terug.

## Garantie

De garantieperiode bedraagt 24 maanden vanaf de datum van aankoop. Dit omvat een garantie van 6 maanden vanaf de datum van aankoop.

Het territoriale toepassingsgebied van de garantiebescherming is heel Europa.

Het aankoopbewijs geldt als bewijs hiervan. Het product is vóór verzending grondig gecontroleerd op kwaliteit en functionaliteit.

De garantie is uitgesloten in de volgende gevallen:

- in geval van wijzigingen aan het systeem zonder onze goedkeuring
- in geval van ander gebruik dan hierboven vermeld
- in geval van schade veroorzaakt door vallende

Wanneer u aanspraak maakt op de garantie, dient u het volledige product in een transportveilige verpakking terug te sturen naar het verkooppunt waar het product is gekocht. Beschrijf het geconstateerde defect aan het product en voeg het originele aankoopbewijs bij de zending.

De verkoper behoudt zich het recht voor om het defect te verhelpen alvorens de aankoopprijs terug te betalen.

Noodzakelijke transportkosten worden aan de klant vergoed, indien een gerechtvaardigde aanspraak op de wettelijke garantie/waarborg wordt vastgesteld.

Het gebruik van de wettelijke rechten voor gebreken is gratis. Deze zijn niet beperkt door de garantie.

## Beoogd gebruik

Dit apparaat is alleen bedoeld voor bovengenoemd gebruik. Elk ander of verdergaand gebruik wordt beschouwd als oneigenlijk gebruik.



## CE-verklaring van overeenstemming

Mobiset GmbH verklaart hierbij dat dit product in overeenstemming is met de essentiële eisen van de geldende Europese richtlijnen.

## Algemene informatie

Copyright

Dit document is auteursrechtelijk beschermd. Elke vervaelvoudiging of herdruk, inclusief uittreksels, evenals de reproductie van illustraties, zelfs in gewijzigde vorm, is alleen toegestaan met schriftelijke toestemming van de fabrikant.



Opmerkingen over de bescherming van het milieu

De gebruikte verpakkingsmaterialen kunnen worden gerecycled. Voer verpakkingsmateriaal dat niet meer nodig is af volgens de plaatselijk geldende voorschriften.



Dit product mag niet samen met ander huishoudelijk afval in de Europese Unie worden weggegooid. Gooi het apparaat weg bij de gemeentelijke inzamelpunten.





## EU-Konformitätserklärung DECLARATION OF CONFIRMITY

Mobiset GmbH  
Rösratherstr. 333  
D-51107 Köln  
Tel.: 0221 – 98 95 20

erklärt hiermit, dass das nachfolgend aufgeführte Produkt bei bestimmungsgemäßer Verwendung den grundlegenden Anforderungen folgender Richtlinien entsprechen:

*Declares herewith, that the products designated below comply with the relevant fundamental requirements of the following EG directives:*

LVD 2014/35/EU

EMC 2014/30/EU

ROHS 2011/65/EU and its amendment Directive (EU) 2015/863

**Produkt / product:** Seecode Touch Screen Nebelventilator / *Seecode Touch Screen Fog Fan*

**Typ/Type:** 20264

**Folgende Normen wurden angewendet: *following Standards are used:***

EN55014-1:2017; EN 55014-2:2015  
EN IEC 61000-3-2:2019; EN 61000-3-3:2013  
EN 60335-2-80: 2003+A1:2004+A2:2009  
EN 60335-2-98:2003+A1:2005+A2:2008  
EN 60335-1:2012+A11:2014+A13:2017  
EN62233:2008  
EN62321-1:2013; EN 62321-2:2014; EN 62321-3-1:2014  
EN 62321-4:2014; EN 62321-5:2014; EN 62321-6:2015  
EN 62321-7-1:2015; EN 62321-7-2:2017; EN 62321-8:2017

Köln, Cologne  
25.01.2020

---

Dietmar Jung CEO / Geschäftsführer

