



**DEUTSCH
ENGLISH
FRANÇAIS
NEDERLANDS
ITALIANO**

**NORSK
SVENSKA
DANSK
ČEŠTINA**

Hersteller

Wörlein GmbH
Gewerbestr. 12
D 90556 Cadolzburg
GERMANY

Tel.: +49 9103/71670
Fax.: +49 9103/716712
Email: info@woerlein.com
Web: www.woerlein.com





WARNUNG

VERSCHLUCKEN DER BATTERIE FÜHRT ZU VERÄTZUNGEN

Das Produkt enthält eine Knopfzellenbatterie.

Ein Verschlucken dieser Batterie kann innere Verbrennungen verursachen und innerhalb von 2 Stunden zum Tode führen. Batterien dürfen nicht in die Hände von Kindern gelangen. Kinder können Batterien verschlucken. Wurde eine Batterie verschluckt, muss sofort medizinische Hilfe in Anspruch genommen werden. Wenn das Batteriefach nicht mehr ordnungsgemäß schließt, verwenden Sie das Produkt nicht weiter und halten es von Kindern fern. Wenn Sie meinen, dass Batterien verschluckt wurden oder sich in irgendeinem Körperteil befinden, suchen Sie unverzüglich medizinische Hilfe auf.



VORSICHT – UNSICHTBARE LASERSTRAHLUNG TRITT AUS, WENN DER DECKEL GEÖFFNET, UND DIE SICHERHEITVERRIEGLUNG NIEDERGEDRÜCKT WIRD. SETZEN SIE SICH NICHT DEM STRAHL AUS.

	WARNUNG Gefahr elektrischer Schläge Gerät nicht öffnen!	
Zur Vermeidung von Stromschlägen darf dieses Gerät nicht geöffnet werden. Es enthält keine Bauteile, die vom Benutzer gewartet oder repariert werden können. Wartungs- und Reparaturarbeiten dürfen nur von Fachpersonal ausgeführt werden.		



Dieses Symbol zeigt an, dass im Inneren des Gerätes gefährliche Spannungen vorhanden sind, und einen Stromschlag verursachen können.



Dieses Symbol weist auf wichtige Bedienungs- und Wartungsanweisungen bezüglich des Geräts hin.

Sicherheits- / Umwelt- / Aufstellhinweise

- Das Gerät ausnahmslos nur in trockenen Innenräumen betreiben.
- Niemals mit Feuchtigkeit in Verbindung bringen.
- Schützen Sie das Gerät vor tropfenden oder spritzenden Flüssigkeiten, und stellen Sie keine mit Flüssigkeit gefüllten Gefäße (z. B. Vasen) auf das Gerät.
- Niemals das Gerät öffnen. **STROMSCHLAGEFAHR!** Dies ist nur Fachpersonal gestattet.
- Schließen Sie das Gerät nur an eine vorschriftsmäßig installierte und geerdete Netzsteckdose an. Die Netzspannung muss mit den Angaben auf dem Typenschild des Gerätes übereinstimmen.
- Achten Sie darauf, dass im Betrieb das Netzkabel niemals nass oder feucht wird. Das Netzkabel darf nicht eingeklemmt oder anderweitig beschädigt werden.
- Der Netzstecker muss immer leicht erreichbar sein, um das Gerät vom Stromnetz zu nehmen.
- Der Netzstecker dient als Trennvorrichtung und muss ohne Schwierigkeiten benutzbar sein.
- Achten Sie beim Verlegen des Netzkabels darauf, dass es beim Betrieb des Gerätes nicht zu einer Stolperfalle werden kann.
- Lassen Sie beschädigte Netzstecker oder Netzkabel sofort von dem Kundenservice austauschen.
- Ziehen Sie bei Gewitter oder einer längerer Abwesenheit (z.B. Urlaub) den Netzstecker und entnehmen Sie ggf. die Batterien.
- Kinder sollten das Gerät nur unter Aufsicht Erwachsener betreiben.
- Das Gerät ausnahmslos nur mit einem trockenen Abstaubtuch reinigen. KEINE REINIGUNGSMITTEL oder TÜCHER mit GROBEN Material verwenden!!!
- Das Gerät keiner Sonnenbestrahlung oder anderen Hitzequellen aussetzen.
- Stellen Sie das Gerät so auf, dass kein Hitzestau entstehen kann, also frei und gut belüftet.
- Achten Sie darauf, dass an den Seiten ein Mindestabstand von 10 cm besteht, um eine ausreichende Luftzirkulation zu gewährleisten.
- Decken Sie niemals die Belüftungsöffnungen zu!!!
- Lassen Sie das Gerät während des Gebrauchs nicht unbeaufsichtigt.
- Offene Brandquellen, wie z.B. brennende Kerzen, dürfen nicht auf das Gerät gestellt werden.
- Es dürfen keine mit Flüssigkeit befüllten Behälter (z.B. Vasen) auf oder in die Nähe des Gerätes gestellt werden.
- Das Gerät an einem sicheren, erschütterungsfreien Platz aufstellen.
- Gerät möglichst weit entfernt von Computern und Mikrowellengeräten platzieren, da es sonst evtl. zu Empfangsstörungen im Radiobetrieb kommen kann.
- Benutzen Sie das Gerät nicht, wenn es Beschädigungen aufweist, wenn es heruntergefallen ist oder nicht einwandfrei funktioniert.
- Prüfen Sie das Gerät, das Netzkabel sowie den Netzstecker regelmäßig auf sichtbare Beschädigungen. Verwenden Sie das Gerät auf keinen Fall, wenn Sie Beschädigungen festgestellt haben.
- Sie dürfen das Gehäuse nicht öffnen oder reparieren. In diesem Falle ist die Sicherheit nicht gegeben und die Garantie erlischt. Reparaturen sind ausschließlich durch einen Service-Center/Kundencenter auszuführen.
- Das Gerät verfügt über einen „Klasse 1 Laser“. Setzen Sie sich nicht dem Laserstrahl aus, dies kann zu Augenverletzungen führen.
- Verwenden Sie nur Batterien, die frei von Quecksilber & Cadmium sind.
- Verbrauchte Batterien sind Sonderabfall und gehören NICHT in den Hausmüll!!!! Geben Sie diese Ihrem Händler zurück oder entsorgen Sie diese an geeigneten Sammelstellen Ihrer Stadt oder Gemeinde.
- Batterien dürfen nicht in die Hände von Kindern gelangen. Kinder können Batterien verschlucken. Wurde eine Batterie verschluckt, muss sofort medizinische Hilfe in Anspruch genommen werden.
- Überprüfen Sie regelmäßig die Batterien um ein Auslaufen der Batterie zu vermeiden.
- Batterien dürfen keiner Hitze (z. B. Sonnenbestrahlung), Feuer ausgesetzt werden.
- ACHTUNG: Explosionsgefahr bei falscher Batteriehandhabung. Nur durch den selben oder baugleichen Batterietyp ersetzen.

HINWEISE ZUM UMWELTSCHUTZ



Dieses Produkt darf am Ende seiner Lebensdauer nicht über den normalen Haushaltsabfall entsorgt werden, sondern muss an einem Sammelpunkt für das Recycling von elektrischen und elektronischen Geräten abgegeben werden. Das Symbol auf dem Produkt, in der Gebrauchsanleitung oder auf der Verpackung weist darauf hin.

Die Werkstoffe sind gemäß ihrer Kennzeichnung wiederverwertbar. Mit der Wiederverwendung, der stofflichen Verwertung oder anderen Formen der Verwertung von Altgeräten, leisten Sie einen wichtigen Beitrag zum Schutze unserer Umwelt.

Bitte fragen Sie bei Ihrer Gemeindeverwaltung nach der zuständigen Entsorgungsstelle.

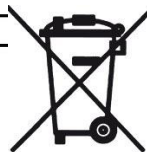

Verbrauchte Batterien sind Sonderabfall und gehören NICHT in den Hausmüll! Als Verbraucher sind Sie gesetzlich verpflichtet, alle Batterien und Akkus, egal ob sie Schadstoffe *) enthalten oder nicht, zur umweltschonenden Entsorgung zurückzugeben.

Sie können alle Batterien und Akkus bei den öffentlichen Sammelstellen in Ihrer Gemeinde oder dort unentgeltlich abgeben, wo Batterien und Akkus der betreffenden Art verkauft werden.

Batterien und Akkus bitte nur in entlademem Zustand abgeben.

*) gekennzeichnet mit Cd = Cadmium; Hg = Quecksilber; Pb = Blei

Allgemeine Beschreibung

- Digitaler DAB-/UKW-Tuner (20 DAB- + 20 UKW-Sender manuell speicherbar)
- AMS-Funktion (Automatisches Speichersystem) (30 DAB- + 30 UKW-Sender voreingestellt)
- RDS-Funktion für die Anzeige des Radiosenders & automatische Zeit-Updates
- Mit Wiedergabefunktion über CD|MP3|WMA und USB (max. 32GB)
- Display mit Uhr und Datumsanzeige
- 12|24-Stunden-Display
- Integrierter Kalender mit automatischer Schaltjahrererkennung von 2000-2099
- Zwei Alarmer für unabhängige Einstellung der 4 Modi (Täglich, Wochentags, Wochenende und Einzeleinstellung)
- Alarm per CD, DAB, UKW oder Summton
- Mit automatischer und manueller Suche, auf- und abwärts
- Elektronische Lautstärkensteuerung (32 Stufen)
- Hintergrundbeleuchtung mit Dimmer
- Automatisches Umschalten in den Standby-Modus nach 15 Minuten, wenn keine Quellen wiedergegeben werden.
- 5 voreingestellte Equalizer (Ohne Effekt, Rock, Klassik, Jazz, Pop)
- Frequenzbereich des Radios:
 - UKW: 87,5 ~ 108,0 MHz , 50 kHz | Schritt
 - DAB-Band III 174,928-239,2 MHz
- CD-Wiedergabe inkl. der unten aufgeführten Funktionen:
- CD-Disk & MP3-Disk & WMA-Disk
 - CD-Disk
 - Titelprogrammierung: (Max. 32 Tracks)
 - MP3- | WMA-Disk
 - Titelprogrammierung: (Max. 99 Tracks)
- 8cm&12cm CD-R, CD-RW, auch nicht abgeschlossen, Multi-Session, Mix-Modus (nur CDDA)
- Wiedergabe, Pause, Schnellvorlauf und Schnelrücklauf
- Eins wiederholen / Alles wiederholen / Ordner wiederholen / Zufallswiedergabe
- USB-Modus
 - Titelprogrammierung: (Max. 99 Tracks)
 - USB Ladefunktion
- Aux In Funktion
- Bluetooth® Funktion
- Arbeitsplatzbeleuchtung

Weiterhin sind zwei Magnetstreifen mit doppelseitigem Klebeband im Lieferumfang enthalten. Sie haben hiermit die Möglichkeit den einen Magnetstreifen an die Fernbedienung zu fixieren und den zweiten Magnetstreifen an eine von Ihnen beliebige Stelle in Ihrer Küche, um die Fernbedienung zu verstauen und um die Gefahr des Verlegens Ihrer Fernbedienung zu reduzieren.

Übersichtszeichnung

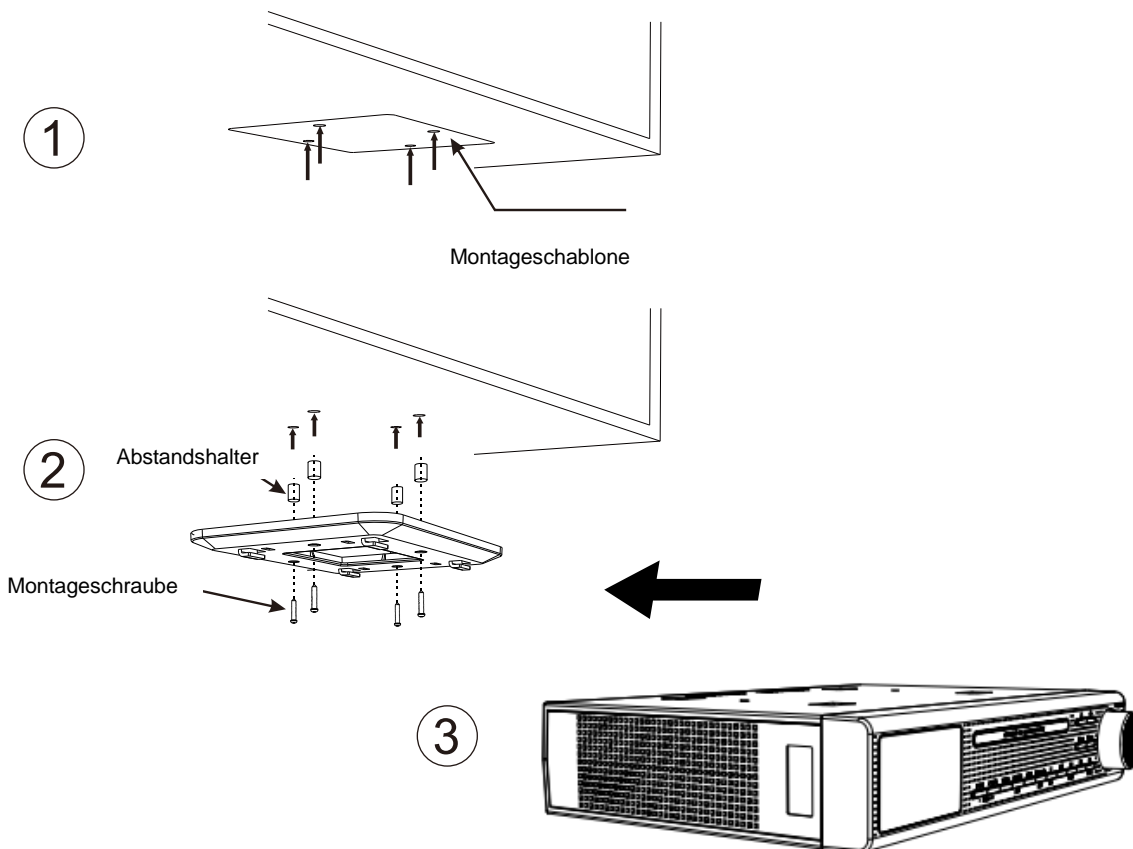

Führen Sie für die Installation des Gerätes folgende Schritte durch:

- 1) Falls Sie das Gerät fest montieren: Montieren Sie das Gerät nicht über dem Herd oder dem Spülbecken. Schützen Sie das Gerät vor Hitze sowie Wasser- und Fettspritzern.
- 2) Befestigen Sie die Montage-/Bohrschablone mit Klebeband unter dem Schrank, damit das Gerät dort befestigt wird, wo Sie es haben wollen und bohren Sie vier Löcher wie an der Montageschablone angezeichnet.
- 3) Befestigen Sie die Schraube gemäß der Zeichnung mit den mitgelieferten Abstandshaltern + Montagerahmen+ langer Schraube oder Montagerahmen + kurzer Schraube.
- 4) Klemmen Sie das Gerät am Montagerahmen fest.
- 5) Stellen Sie sicher, dass das Gerät sicher gegen herunterfallen montiert wurde.
- 6) Falls Sie das Gerät nicht fest montieren: Stellen Sie das Küchenradio auf einen stabilen, ebenen und erschütterungsfreien Untergrund.

Warnung: Um Schäden zu vermeiden, stellen Sie bitte kein Heiz- oder Kochgerät unter das Gerät und installieren Sie es so weit wie möglich von Rauschquellen wie Kühlschrank, Mikrowelle, etc. entfernt.

Haftungsausschluss für Montage

Wir weisen ausdrücklich darauf hin, dass die beiliegenden Schrauben nicht für alle auf dem Markt befindlichen Unterbauschrankmaterialien/-stärken geeignet sind und schließen somit jegliche Haftungsansprüche uns gegenüber bei Beschädigung des Unterbauschrankes aus. Sollten Sie andere Schrauben für die Montage benötigen, sind diese im einschlägigen Fachhandel erhältlich.

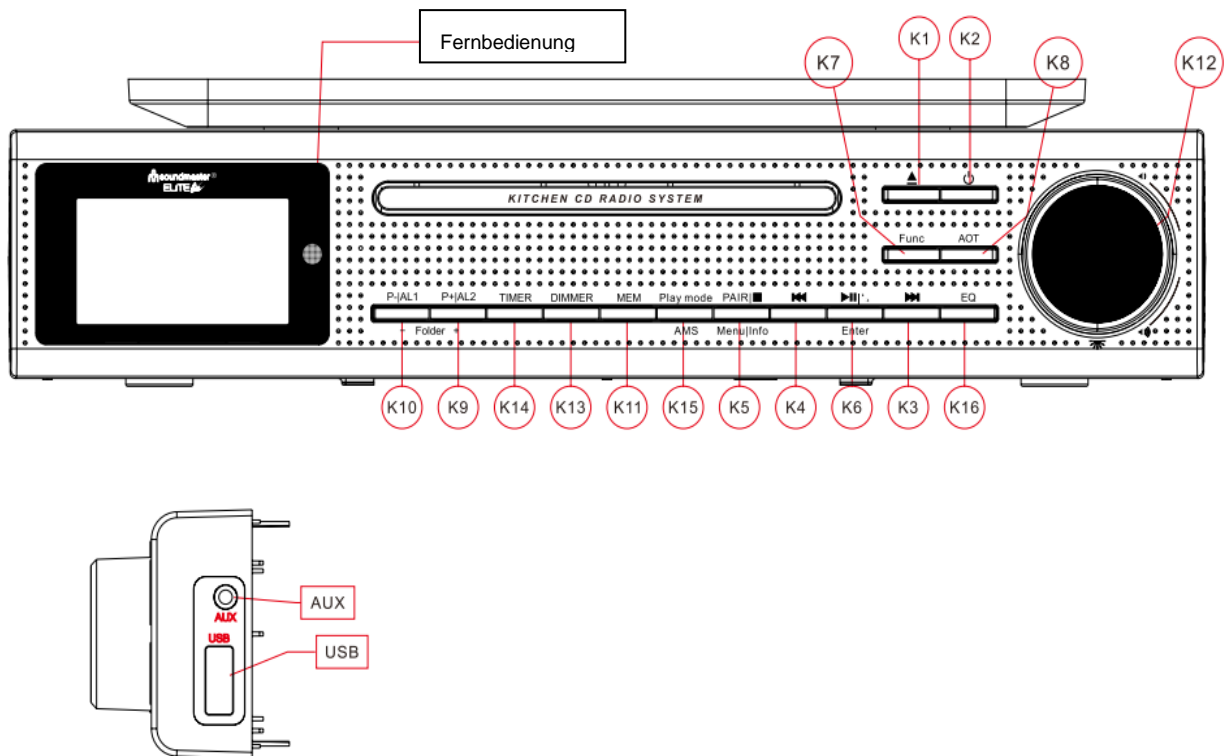

Liste der Tasten

- K-1. Öffnen : Öffnet oder schließt die CD-Lade
- K-2. Power: Gerät Ein | Aus
- K-3. : Radiosender aufwärts suchen bzw. CD-Wiedergabe vorspulen
- K-4. : Radiosender abwärts suchen und CD-Wiedergabe zurückspulen
- K-5. PAIR / | Menu / Info BT Verbinden, Stopp der CD-/USB-Wiedergabe, Menü aufrufen, Senderinformationen anzuzeigen
- K-6. Enter | Play/Pause Gesprächsannahme; Eingabe und Bestätigung, Wiedergabe & Pause der CD-/USB-Wiedergabe
- K-7. Funktion: DAB-, FM-, CD-, USB, Aux In; Bluetooth® -Auswahl
- K-8. AOT: Abschaltautomatik
- K-9. Preset | Folder+/AL2: Presets abwärts abrufen / Alarm im Standby-Modus prüfen
- K-10. Preset | Folder+/AL1: Presets aufwärts abrufen / Alarm im Standby-Modus prüfen
- K-11. MEM: Senderspeicher / Anzeigen der voreingestellten Sender (Presets)
- K-12. /VOL+/VOL-: LED Arbeitsbeleuchtung an / aus, Lautstärke erhöhen verringern
- K-13. Dimmer: Einstellung der Hintergrundbeleuchtung
- K-14. Timer: Timer-Funktion einstellen
- K-15. Play mode / AMS : CD / USB Wiedergabemoden; AMS (Automatisches Speichersystem für Radiosender)
- K-16. EQ: Equalizer (Ohne Effekt | Rock | Klassik | Jazz | Pop)

Erste Schritte

Inbetriebnahme

- Wenn das Gerät zum ersten Mal eingeschaltet wird, beginnt die automatische Update-Funktion und der Text "Update, Please Wait" wird auf dem Display angezeigt. Je nach Signalstärke und Umgebung des Gerätes kann dies einige Minuten dauern. Wenn das Signal empfangen wurde, sollte die korrekte Zeit auf dem Display angezeigt werden. Zum Beenden können Sie während dieses Zeitraums auf eine beliebige Taste drücken.
- Wenn die automatische Systemeinstellung vom Benutzer abgebrochen wurde oder das Update nicht erfolgreich war, werden Datum und Uhrzeit standardmäßig auf 01.01.2016, 0:00 eingestellt.
- Alle Alarmer sind standardmäßig auf 0:00 eingestellt.
- Das Gerät wird in den Automatikmodus geschaltet.
- Die Hintergrundbeleuchtung ist standardmäßig so eingestellt, dass sie von 23:00 bis 05:59 Uhr gedimmt ist.

Einstellung des Gerätes

Drücken Sie im Automatikmodus einmal auf <INFO>, um in den Einstellmodus zu gelangen. Das LCD-Display zeigt dann folgendes an:



Verwenden Sie **▶▶** oder **◀◀**, um nacheinander folgende Modi zu durchlaufen:

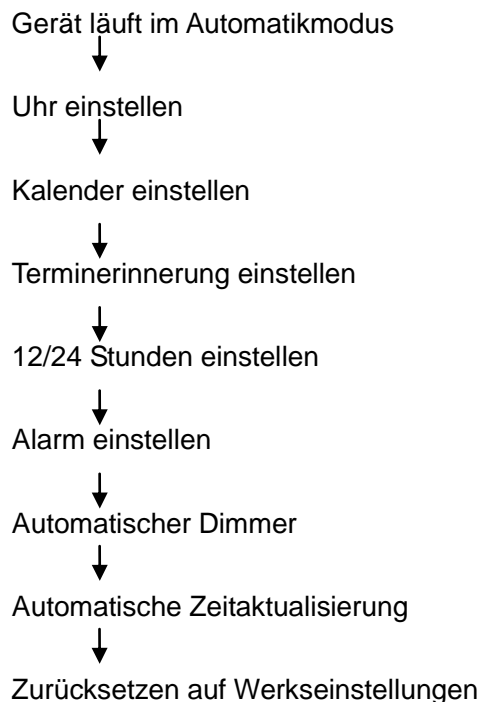

Uhr einstellen

- Drücken Sie auf **▶▶** oder **◀◀**, um im Einstellungsmenü 'Uhrzeit einstellen' auszuwählen
- Drücken Sie auf **<enter>**, um zur Uhrzeiteinstellung zu gelangen; das Display zeigt folgendes an:

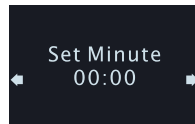

- Drücken Sie auf **▶▶** oder **◀◀**, um den Minutenwert einzustellen.
- Drücken Sie auf **<enter>**, um die Minuteneinstellung zu bestätigen und zum Stundenmodus zu gelangen; das Display zeigt folgendes an:

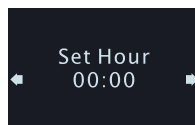

- Drücken Sie auf **▶▶** oder **◀◀**, um den Stundenwert einzustellen.
- Drücken Sie auf **<Enter>**, um den Stundenwert zu bestätigen und zum Einstellungsmenü zurückzukehren.

Kalender einstellen

- Drücken Sie auf **▶▶** oder **◀◀**, um im Einstellungsmenü 'Kalender einstellen' auszuwählen
- Drücken Sie auf **<Enter>**, um den Kalender einzustellen.

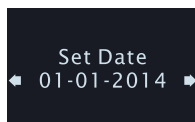

- Drücken Sie auf **▶▶** oder **◀◀**, um den Tag einzustellen.
- Drücken Sie auf **<Enter>**, um den Tag zu bestätigen und zur Monatsauswahl zu gelangen; das Display zeigt folgendes an:

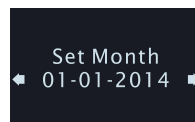

- Drücken Sie auf **▶▶** oder **◀◀**, um den Monat auszuwählen.
- Drücken Sie auf **<enter>**, um ihn zu bestätigen und zur Jahreseinstellung zu gelangen; das Display zeigt folgendes an:

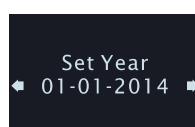

- Drücken Sie auf **▶▶** oder **◀◀**, um das Jahr auszuwählen. Drücken Sie dann auf **<Enter>**, um zu bestätigen und zum Einstellungsmenü zurückzukehren.

Terminerinnerung einstellen

- Drücken Sie auf ►► oder ◀◀, um eine Terminerinnerung einzustellen, wenn sich das Gerät im Einstellungsmodus befindet.
- Drücken Sie auf <Enter>, um zum Timer für die Terminerinnerung zu gelangen.
- Es stehen 10 Timer für Terminerinnerungen zur Auswahl.



- Drücken Sie auf ►► oder ◀◀, um die Nummer des Timers auszuwählen.
- Drücken Sie auf <Enter>, um den ausgewählten Timer zu bestätigen und ihn einzustellen



- Drücken Sie auf ►► oder ◀◀, um den Tag einzustellen.
- Drücken Sie auf <Enter>, um den Tag zu bestätigen und zum Modus Monatseinstellung zu gelangen.

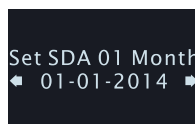

- Drücken Sie auf ►► oder ◀◀, um den Monat einzustellen.
- Drücken Sie auf <Enter>, um den Monat zu bestätigen und zum Modus Jahreseinstellung zu gelangen.



- Drücken Sie auf ►► oder ◀◀, um das Jahr einzustellen.
- Drücken Sie auf <Enter>, um das Jahr zu bestätigen und zum Einstellungsmenü zurückzukehren.

12 oder 24 als Uhrzeitformat auswählen

- Drücken Sie auf **▶▶** oder **◀◀**, um im Einstellungs Menü das 12- oder 24-Stundenformat auszuwählen; das Display zeigt folgendes an:

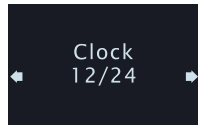

- Drücken Sie auf **<Enter>** um zur Einstellung des Uhrzeitformates zu gelangen.
- Drücken Sie auf **▶▶** oder **◀◀**, um das 12- oder 24-Stundenformat auszuwählen.
- Drücken Sie auf **<Enter>**, um die Auswahl zu bestätigen und zum Einstellungs Menü zurückzukehren.

Den Alarm einstellen

- Drücken Sie auf **▶▶** oder **◀◀**, um 'Alarm einstellen' auszuwählen, während Sie sich im Einstellungs Menü befinden; das Display zeigt folgendes an:

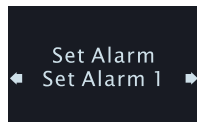

- Drücken Sie auf **<Enter>**, um mit der Alarmeinrichtung zu beginnen:
- Drücken Sie auf **▶▶** oder **◀◀**, um die Anzahl der Alarme auszuwählen.
- Drücken Sie auf **<Enter>**, um die ausgewählte Zahl zu bestätigen und zur Auswahl der Alarmminuten zu gelangen; das Display zeigt folgendes an:

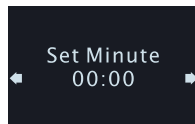

- Drücken Sie auf **▶▶** oder **◀◀**, um den Minutenwert für den Alarm einzustellen.
- Drücken Sie auf **<Enter>**, um die Minuten zu bestätigen und zur Auswahl der Alarmstunden zu gelangen; das Display zeigt folgendes an:

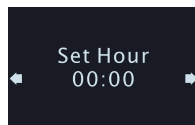

- Drücken Sie auf **▶▶** oder **◀◀**, um den Stundenwert für den Alarm einzustellen.
- Drücken Sie auf **<Enter>**, um den ausgewählten Stundenwert zu bestätigen und die Art des Alarms auszuwählen:



- Es gibt fünf Wahlmöglichkeiten, wie Tabelle 1 zeigt.

Wahlmöglichkeit	Bedeutung	Alarmdauer
Deaktiviert	Der Alarm ist deaktiviert (Standard)	0
DAB	DAB-Klang ist für den Alarm aktiviert	60 Minuten
UKW	UKW-Klang ist für den Alarm aktiviert	60 Minuten
Summer	Summton ist für den Alarm aktiviert	10 Minuten
CD	CD-Klang ist für den Alarm aktiviert	60 Minuten

Tabelle (1)

- Drücken Sie auf ►► oder ◀◀, um die Art des Alarms auszuwählen; wenn Sie CD auswählen, müssen Sie eine CD in das Gerät einlegen, andernfalls schaltet der Alarm auf Summer.
- Drücken Sie auf <Enter>, um zu bestätigen und zur Tagesauswahl zu gelangen; das Display zeigt folgendes an:

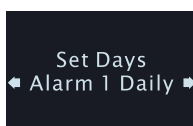

- Es gibt zehn Wahlmöglichkeiten, wie Tabelle 2 zeigt.

Wahlmöglichkeit	Bedeutung
Täglich	Der Alarm geht jeden Tag
Wochentags	Der Alarm geht an Wochentagen
Wochenende	Der Alarm geht am Wochenende
So, Mo, ... Sa	Der Alarm geht an einem Wochentag

Tabelle 2

- Drücken Sie auf ►► oder ◀◀, um auszuwählen, wann der Alarm aktiv sein soll.
- Drücken Sie auf <Enter>, um die Auswahl zu bestätigen und zum Einstellungs Menü zurückzukehren.

Automatischen Dimmer einstellen

- Drücken Sie auf ►► oder ◀◀, um 'Automatischer Dimmer' auszuwählen, wenn Sie sich im Einstellungs Menü befinden.
- Drücken Sie auf <Enter>, um zur Einstellung des automatischen Dimmers zu gelangen; das LCD-Display zeigt folgendes an:

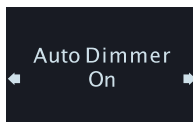

- Drücken Sie auf ►► oder ◀◀, um EIN oder AUS zu wählen. Die Standardeinstellung ist Ein.
- Drücken Sie auf <Enter>, um die Auswahl zu bestätigen und zum Einstellungs Menü zurückzukehren.
- Wenn Sie Ein wählen, wird die Hintergrundbeleuchtung standardmäßig von 23:00 bis 05:59 Uhr gedimmt.
- Wenn Sie Aus wählen, wird die Hintergrundbeleuchtung nicht automatisch gedimmt.

Zurücksetzen auf Werkseinstellungen (Bitte nur mit Sorgfalt einsetzen)

Drücken Sie auf ►► oder ◀◀, um "Zurücksetzen auf Werkseinstellungen" auszuwählen, wenn Sie sich im Einstellungs Menü befinden.



- Überlegen Sie, ob Sie wirklich alle Einstellungen löschen und das Gerät auf seine Werkseinstellungen zurücksetzen möchten. Drücken Sie dann auf <Enter>, um dies zu tun.

Das Gerät verwenden

Wenn die automatische oder manuelle Einstellung beendet ist, ist das Gerät betriebsbereit.

Kurzzeitmesser (Timer) verwenden

- Drücken Sie einmal auf <Timer>, um in den Timer-Modus zu gelangen; das Display zeigt folgendes an:

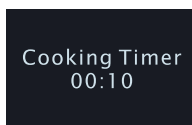

- Drücken Sie ►► oder ◀◀ um einen der fünf Werte auszuwählen (00:10 oder 00:15 oder 00:30 oder 00:40 oder 1:00); drücken Sie auf <Timer>, um mit dem Zählen zu beginnen.
- Drücken Sie auf <preset +> oder <preset ->, um einen der zehn Werte auszuwählen (00:10 / 00:20 / 00:30 / 00:40 / 1:00/01:10/01:20/01:30/01:40/02:00); drücken Sie auf <Enter>, um die Einstellung zu speichern. Drücken Sie auf <Timer>, um mit dem Zählen zu beginnen.
- Falls Sie eine beliebige Zeit einstellen möchten, drücken Sie einmal auf <timer> und dann auf <Info>, um die Minuten durch ►► und ◀◀ einzustellen; drücken Sie dann auf <Enter>, um die Stunden durch ►► und ◀◀ einzustellen; drücken Sie dann auf <Enter>, um die Einstellung zu bestätigen und drücken Sie auf <Timer>, um mit dem Zählen zu beginnen.
- Wenn der Timer läuft, können Sie ihn anhalten, indem Sie auf <Timer> drücken und ihn wieder starten, indem Sie erneut auf <Timer> drücken.
- Drücken Sie 2 Sekunden lang auf <Timer>, um ihn zu beenden während er läuft.
- Ein Piepston ist als Alarm ausgewählt,
 - a. Der Piepston ist aus dem Lautsprecher zu hören
 - b. Der Alarm dauert 10 Minuten
- Drücken Sie auf eine beliebige Taste, um den aktiven Alarm zu beenden.

DAB-Radio hören

- Drücken Sie einmal auf **Power** , um das Radio einzuschalten.
- Drücken Sie auf **<FUNC>**, um den Gerätemodus auf DAB zu stellen



- Elektronische Lautstärkensteuerung
Drehen Sie den Lautstärkereglernach rechts um die Lautstärke zu erhöhen oder nach links um die Lautstärke zu verringern.

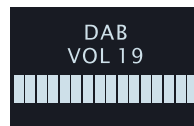

- So hören Sie einen DAB-Sender
 - a. Wenn das Gerät zum ersten Mal DAB verwendet, beginnt ein automatischer Sucherlauf der Sender, dies wird im Display folgendermaßen dargestellt.

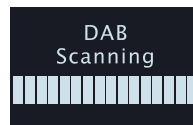

- b. Wenn dies beendet ist, können Sie einen DAB-Sender auswählen
 - c. Drücken Sie einmal auf **▶▶** oder **◀◀**, um die Liste der DAB-Sender auszuwählen.
 - d. Drücken Sie einmal auf **<Enter>**, um zu bestätigen und den Sender einzustellen.
- Festsender speichern
 - a) Drücken Sie auf **<P+|AL2>**, um den Modus für den Festsender-Speicherort

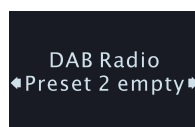

auszuwählen.

- b) Drücken Sie **<P-|AL1>** oder **<P+|AL2>**, um den Speicherort zu wählen.
 - c) Halten Sie **<Enter>** gedrückt, um den Sender am aktuellen Speicherort zu speichern.
 - d) Eine andere Möglichkeit DAB Sender zu suchen / scannen wäre :
Im DAB Modus, drücken und halten Sie die Taste **<Info>** bis im Display „Station scan“ erscheint. Mit der **<Enter>** Taste wählen Sie „Manual tune“, nun können Sie mit der **◀◀** oder **▶▶** Taste einen manuellen Suchlauf starten.
- Die Festsender abrufen
 - a. Drücken Sie auf **<P+|AL2>**, um die Festsenderliste aufzurufen
 - b. Drücken Sie auf **<P-|AL1>** oder **<P+|AL2>**, um die Festsender anzuzeigen.
 - c. Drücken Sie kurz auf **<Enter>**, um die Auswahl zu bestätigen und den abgespeicherten Sender aufzurufen.

- Local Scan/ Full Scan / Manual Scan

Eine andere Möglichkeit DAB Sender zu suchen / scannen wäre:
Im DAB Modus, drücken und halten Sie die Taste <Info> bis im Display „Station scan“ erscheint

Local Scan
Mit den Tasten **▶▶** Local Scan auswählen und mit <Enter> aufrufen.
Der lokale Suchlauf startet.

Full Scan (Vollsuchlauf)
Mit den Tasten **▶▶** “Full Scan” auswählen und mit <Enter> aufrufen.
Der Vollsuchlauf startet.

Manual Scan
Mit den Tasten **▶▶** “Manual Scan” auswählen und mit <Enter> aufrufen.
Mit der Titelsprungtaste **▶▶** die gewünschte Frequenz anwählen und mit <Enter> aufrufen.
- Senderinformationen ansehen
 - a. Drücken Sie auf <Info>, um die Informationen des Senders anzusehen.
 - b. Es gibt sieben Wahlmöglichkeiten, und zwar:
 1. Senderfrequenz und Blocknummer
 2. Datenrate
 3. RSSI des Senders
 4. Fehlerrate des Signals
 5. DLS-Display (Lauftext)
 6. Programmtyp
 7. Name des Senders

UKW-Radio hören

Drücken Sie auf Power , um das Gerät einzuschalten; drücken Sie auf <Func>, um den Modus auf UKW zu stellen; das Display zeigt folgendes an:

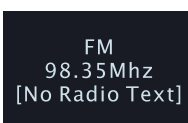

FM
98.35Mhz
[No Radio Text]

- Einen Sender suchen
 1. Drücken Sie bei eingeschaltetem Radio einmal auf **▶▶**, um die Empfangsfrequenz um einen Schritt nach oben zu ändern.
 2. Drücken Sie einmal auf <**◀◀**, um die Empfangsfrequenz um einen Schritt nach unten zu ändern.
 3. Halten **▶▶** gedrückt, um automatisch den nächsten Radiosender auf dem Frequenzband in Aufwärtsrichtung zu suchen.
 4. Halten Sie **◀◀** gedrückt, um automatisch den nächsten Radiosender auf dem Frequenzband in Abwärtsrichtung zu suchen.

- So speichern Sie einen Sender als Festsender
 1. Drücken Sie einmal auf < **P+|AL2**>, um den Modus für den Festsenderspeicherort auszuwählen.
 2. Drücken Sie auf < **P-|AL1**> oder < **P+|AL2**>, um den Speicherort zu ändern.
 3. Halten Sie < **Enter** > gedrückt, um den Sender am aktuellen Ort zu speichern.

- Den gespeicherten Festsender abrufen
 1. Drücken Sie einmal auf < **P+|AL2**>, um den Festsenderspeicherort auszuwählen.
 2. Drücken Sie auf < **P-|AL1**> oder < **P+|AL2**>, um den Speicherort zu ändern.
 3. Drücken Sie auf < **Enter**>, um die Auswahl zu bestätigen und die Frequenz abzurufen.

- Einen Sender per AMS (Automatische Speichereinstellung) einstellen
 1. Halten Sie <AMS> 2 Sekunden lang gedrückt, um den AMS-Modus zu aktivieren.
 2. In diesem Modus beginnt das Radio sofort, die Radiosender automatisch zu scannen und die gefundenen Sender in einer separaten Senderliste zu speichern, bis der gesamte Frequenzbereich durchsucht oder alle Speicherorte voll sind. Dann hört der Scan automatisch auf.

- So können Sie die gespeicherten Sender in der Senderliste durchsehen:
 1. Halten Sie <MEM> gedrückt, um zur Senderliste der durch AMS gespeicherten Sender zu gelangen.
 2. Drücken Sie auf **▶▶** oder **◀◀**, um einen Sender auszuwählen.
 3. Drücken Sie auf < **Enter**>, um die Auswahl zu bestätigen und die neue Frequenz einzustellen.

- Aktivieren oder deaktivieren der Stereofunktion



Bei einem schwachen Sender mit Hintergrundgeräuschen kann die Klangqualität durch die Stereofunktion verbessert werden.

 1. Drücken Sie 2 Sekunden lang auf <INFO> um zum Modus 'UKW-Einstellung' zu gelangen.
 2. Drücken Sie auf **▶▶** oder **◀◀**, um 'Audioeinstellung' auszuwählen.
 3. Drücken Sie auf < **Enter**>, um die Auswahl zu bestätigen und zum Modus 'Audioeinstellung' zu gelangen.
 4. Drücken Sie auf **▶▶** oder **◀◀**, um die Einstellung auszuwählen.
 5. Drücken Sie auf < **Enter**>, um zu bestätigen und zum Modus 'UKW-Einstellungsmenü' zurückzukehren.

Senderinformationen ansehen







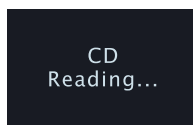



1. Drücken Sie auf < **Info**>, um die Informationen des Senders anzusehen.
2. Es gibt drei Wahlmöglichkeiten, und zwar:
 - ✓ Text des Senders
 - ✓ Programmtyp des Senders
 - ✓ RSSI des Senders

Musik von CD hören

Drücken Sie auf Power , um das Gerät einzuschalten; drücken Sie auf <Func>, um den Modus auf CD zu stellen oder drücken Sie auf die Taste , um die CD-Lade zu öffnen. Das Display zeigt folgendes an:









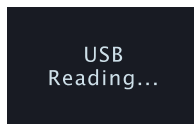

Eine CD|MP3-CD abspielen

1. Drücken Sie auf , um die CD-Lade zu öffnen und CD einzulegen; drücken Sie erneut auf , um die Tür der CD-Lade zu schließen. In diesem Moment erfasst das Gerät die Daten auf der CD und je nach Qualität der CD liest es 5-10 Sekunden lang.
2. Sobald die CD eingelesen und die Kompatibilität des Formats bestätigt wurde, beginnt das Gerät, die CD von Anfang an wiederzugeben, wenn keine Taste gedrückt wird.
3. Wenn Sie bei der Wiedergabe eine kurze Pause einlegen möchten, drücken Sie einmal auf Play|Pause ; durch erneutes Drücken wird die Wiedergabe fortgesetzt.
4. Drücken Sie auf "Play mode", um den Wiedergabemodus auszuwählen: "rep one", "rep all" oder "random"
5. Halten Sie  oder  gedrückt, um schnell vorzuspulen; durch einmaliges Drücken gelangen Sie zum nächsten Track.
6. Halten Sie  oder  gedrückt, um schnell zurückzuspulen; durch einmaliges Drücken gelangen Sie zum vorherigen Track.
7. Drücken Sie im Ordner auf  oder , um den Ordner für die erste Stelle der Programmliste auszuwählen.
8. Wiedergabe von vorher programmierter Musik (Pre-Program-Wiedergabe)
 - a. Drücken Sie einmal auf <MEM>, um aus dem Stopp-Modus in den Programmiermodus zu gelangen.
 - b. Drücken Sie auf  oder , um einen Track für die erste Stelle der Programmliste auszuwählen.
 - c. Drücken Sie erneut auf <MEM>, um den Track für die nächste Stelle auszusuchen. Bis zu 99.
 - d. Drücken Sie auf <Play>, um die Einstellungen zu bestätigen und die CD abzuspielen.
 - e. Drücken Sie zweimal auf <stop>, um die Wiedergabe des Programms abubrechen.

Musik von USB-Stick hören (max. 32GB)

Drücken Sie auf Power , um das Gerät einzuschalten; drücken Sie auf <Func>, um den Modus auf USB zu stellen; das Display zeigt folgendes an:



- a. Stecken Sie den USB-Stick in die USB-Buchse. Das Gerät liest.
 1. Das Gerät durchsucht den gesamten Stick; dann beginnt das Gerät mit der Wiedergabe von Anfang an, wenn keine Taste gedrückt wird.
 2. Drücken Sie auf Play|Pause , um die Wiedergabe starten oder zu pausieren.
 3. Drücken Sie auf "Play mode", um den Wiedergabemodus auszuwählen: "rep all", "rep fol" oder "random"
 4. Halten Sie  gedrückt, um schnell vorzuspulen; durch einmaliges Drücken gelangen Sie zum nächsten Track.
 5. Halten Sie  gedrückt, um schnell zurückzuspulen; durch einmaliges Drücken gelangen Sie zum vorherigen Track.
- b. Programmwiedergabe
 1. Drücken Sie einmal auf <MEM>, um aus dem Stopp-Modus in den Programmiermodus zu gelangen.
 2. Drücken Sie auf  oder , um einen Track für die erste Stelle der Programmliste auszuwählen.
 3. Drücken Sie auf Ordner  oder , um einen Ordner für die erste Stelle der Programmliste auszuwählen.
 4. Drücken Sie erneut auf <MEM>, um den Track für die nächste Stelle auszusuchen. Bis zu 64.
 5. Drücken Sie auf <->, um die Einstellungen zu bestätigen und die CD abzuspielen.
 6. Drücken Sie zweimal auf <stop>, um die Wiedergabe des Programms abubrechen.

Elektronische Lautstärkensteuerung

1. Drehen Sie den Lautstärkeregler nach rechts um die Lautstärke zu erhöhen oder nach links um die Lautstärke zu verringern.
2. Stellen Sie die Lautstärke auf ein angenehmes Niveau ein, es sollte nicht zu laut sein.

USB Ladefunktion

Wenn ein Mobiltelefon in die USB-Buchse eingesteckt ist, wird es automatisch geladen.

Auxiliary Input (Aux In)

Schließen Sie das Musikabspielgerät über ein 3.5 mm Klinkenstecker an die Aux In – Buchse an, wählen Sie mit der <Func> Taste die Aux In – Funktion und starten Sie die Wiedergabe.

Bluetooth®

1. Wählen Sie mit der <FUNC> Taste die Funktion Bluetooth®, starten Sie auf dem Smartphone oder Tablet die Suche nach „UR2195“ und verbinden Sie es. Wenn es verbunden ist zeigt das Display “Connected”.
2. Starten Sie auf dem Abspielgerät die Musikwiedergabe.
3. Drücken Sie < ⏮ > um einen Titel zu Wiederholen.
4. Drücken Sie < ⏭ > um den nächsten Titel zu spielen.
5. Drücken Sie < ^{AMS} ⏸ / 📞 > um die Wiedergabe zu Pausieren, drücken Sie < ^{AMS} ⏸ / 📞 > nochmals um die Wiedergabe wieder fortzusetzen.
6. Wenn während der BT Wiedergabe ein Anruf eingeht kann dieser mit der < ^{AMS} ⏸ / 📞 > Taste angenommen bzw. beendet werden. Zum Zurückweisen eines Anrufes drücken und halten Sie die < ^{AMS} ⏸ / 📞 > Taste.,
7. Drücken Sie während der BT Wiedergabe die <PAIR/■| Menu/Info > Taste um die Wiedergabe zu stoppen, drücken und halten Sie die <PAIR/■| Menu/Info > Taste um die Verbindung zu Trennen und um eine neue Suche einzuleiten.

Die Verwendung von AOT (Abschaltautomatik)

Mit dieser Funktion kann ein Timer eingestellt werden, der das Gerät automatisch abschaltet

1. Drücken Sie einmal auf <AOT>, um die AOT-Funktion zu aktivieren. Wenn das Gerät im Standby bleibt, wird das Gerät eingeschaltet; das Display zeigt folgendes an:

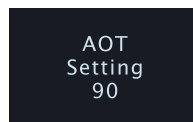

2. Jeder Tastendruck ändert die Zeit um 5 Minuten; der Timer geht von 90 bis AUS.
3. Drücken Sie andere Tasten, um die gewünschte Funktion auszuführen, während der AOT-Timer im Hintergrund läuft.
4. Wenn 15 Sekunde lang keine Taste gedrückt wurde, verlässt das System den Display-Modus des AOT-Timers, der Timer läuft jedoch im Hintergrund.
5. Wenn <AOT> gedrückt wird, zeigt das Display den aktuellen AOT-Wert an.
6. Um den AOT zu löschen, drücken Sie bitte mehrmals auf <AOT>, bis er sich abschaltet.

LED-Hintergrunddimmer

1. Drücken Sie in einem beliebigen Modus auf <Dimmer>, um 'Dimmer high' oder 'Dimmer low' auszuwählen; das Display zeigt folgendes an:

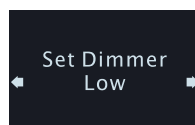









2. Bei 'Dimmer high' ist die Hintergrundbeleuchtung hell, bei 'Dimmer low', ist die Beleuchtung dunkler

Arbeitsplatzbeleuchtung:

Drücken Sie die <  > Taste um das Licht ein- oder wiederauszuschalten.

Fernbedienung:

Tasten-zeichen	Funktion
	Gerät Einschalten Ausschalten
EQ	Equalizer (Ohne Effekt Rock Klassik Jazz Pop)
VOL-	Lautstärke verringern
VOL+	Lautstärke erhöhen
Play mode	Wiedergabemodus auswählen: rep one / rep all / oder "random" für CD/USB
	Radiosender abwärts suchen und CD-/USB-Wiedergabe zurückspulen
 Enter	Wiedergabe & Pause von CD/USB in diesem Modus; Funktionseinstellung, Bestätigung der Eingabe
	Radiosender aufwärts suchen bzw. CD-/USB-Wiedergabe vorspulen, F
Func	DAB-, FM-, CD-, USB; AUX, BT - Auswahl
P- / Fol-	Festsender abwärts abrufen
 / Info	Moduseinstellung und Stopp der CD-/USB-Wiedergabe; drücken um Senderinformationen anzuzeigen drücken und halten um das Menü zu öffnen
P+ / Fol+	Festsender aufwärts abrufen
	Öffnet oder schließt die CD-Lade
DIM	Einstellung der Hintergrundbeleuchtung
MEM	Senderspeicher / Anzeigen der voreingestellten Sender (Presets)
AMS	AMS (Automatisches Speichersystem für Radiosender)
AL1	Alarm 1 ansehen
AL2	Alarm 2 ansehen
Timer	Timer-Funktion einstellen
	Lautsprecher stummschalten
	Gesprächsannahme / Gesprächsbeendigung
PAIR	BT Gerät trennen / neu suchen
	Drücken um Arbeitslicht ein oder auszuschalten
AOT	Einschlaf-timer



Technische Daten

Eingangsspannung: DC 5,5V, 2A
Stromverbrauch: 12W
Frequenzbereich des Radios: UKW: 87,5 ~ 108,0 MHz, 50kHz | Schritt
DAB Band III 174,928-239,2 MHz
Lagertemperatur: -10°bis +65°
Betriebstemperatur: 0° bis + 35°

Inverkehrbringer

Wörlein GmbH	Tel.:	+49 9103 71 67 - 0
Gewerbestr. 12	Fax.:	+49 9103 71 67 - 12
90556 Cadolzburg	Email.:	service@woerlein.com
GERMANY	Web:	www.woerlein.com

Technische Änderungen und Druckfehler vorbehalten

© Copyrights by Wörlein GmbH, 90556 Cadolzburg, Germany

Vervielfältigung oder Kopie dieser Anleitung nur mit ausdrücklicher Genehmigung durch Wörlein GmbH.





WARNING

DO NOT INGEST BATTERY, CHEMICAL BURN HAZARD

This product contains a coin/button cell battery. If the coin/button cell battery is swallowed, it can cause severe internal burns in just 2 hours and can lead to death.

Keep new and used batteries away from children. If the battery compartment does not close securely, stop using the product and keep it away from children.

If you think batteries might have been swallowed or placed inside any part of the body, seek immediate medical attention.



CAUTION - INVISIBLE LASER RADIATION WHEN OPENING THE COVER OR PRESSING THE SAFETY INTERLOCK. AVOID EXPOSURE TO THE LASER BEAM.

	WARNING Risk of electric shock Do not open!	
Caution: To reduce the risk of electric shock, do not remove the cover (or back). There are no user serviceable parts inside. Refer servicing to qualified service personnel.		



This symbol indicates the presence of dangerous voltage inside the enclosure, sufficient enough to cause electric shock.



This symbol indicates the presence of important operating and maintenance instructions for the device.

Safety, Environmental and Setup Instructions

- Use the device in dry indoor environments only.
- Protect the device from humidity.
- Do not open the device. **RISK OF ELECTRIC SHOCK!** Refer opening and servicing to qualified personnel.
- Connect this device to a properly installed and earthed wall outlet only. Make sure the mains voltage corresponds with the specifications on the rating plate.
- Make sure the mains cable stays dry during operation. Do not pinch or damage the mains cable in any way.
- Disconnect device warning: Main plug is used as the connection, so it should always remain ready operate.
- The mains plug is used as the disconnect device, the disconnect device shall remain readily operable.
- A damaged mains cable or plug must immediately be replaced by an authorized service center.
- In case of lightning, immediately disconnect the device from the mains supply.
- Children should be supervised by parents when using the device.
- Clean the device with a dry cloth only.
Do NOT use CLEANING AGENTS or ABRASIVE CLOTHS!
- Do not expose the device to direct sunlight or other heat sources.
- Install the device at a location with sufficient ventilation in order to prevent heat accumulation.
- Do not cover the ventilation openings!
- The ventilation should not be impeded by covering the ventilation openings with items, such as newspaper, table-cloths, curtains, etc.
- It shall be not be exposed to dripping or splashing and that no objects filled with liquids, such as vases, shall be placed on the apparatus.
- The unit should not be exposed to direct sunlight, very high or low temperature, moisture, vibrations or placed in dusty environment.
- Never attempt to insert wires, pins or other such objects into the vents or opening of the unit.
- Install the device at a safe and vibration-free location.
- No naked flame sources, such as lighted candles, should be placed on the apparatus.
- Install the device as far away as possible from computers and microwave units; otherwise radio reception may be disturbed.
- Do not open or repair the enclosure. It is not safe to do so and will void your warranty. Repairs only by authorized service/ customer center.
- The device is equipped with a "Class 1 Laser". Avoid exposure to the laser beam as this could cause eye injuries.
- Only use mercury and cadmium-free batteries.
- Batteries shall not be exposed to excessive heat such as sunshine, fire or the like.
- Used batteries are hazardous waste and NOT to be disposed of with the household waste!!! Return the batteries to your dealer or to collection points in your community.
- Keep batteries away from children. Children might swallow batteries. Contact a physician immediately if a battery was swallowed.
- Check your batteries regularly to avoid battery leakage.

	ENVIRONMENTAL PROTECTION	
Do not dispose of this product with the normal household waste at the end of its life cycle. Return it to a collection point for the recycling of electrical and electronic devices. This is indicated by the symbol on the product, user manual or packaging.		Used batteries are hazardous waste and NOT to be disposed of with the household waste! As a consumer you are legally obligated to return all batteries for environmentally responsible recycling – no matter whether or not the batteries contain harmful substances*).
The materials are reusable according to their markings. By reusing, recycling or other forms of utilization of old devices you make an important contribution to the protection of our environment. Please contact your local authorities for details about collection points.		Return batteries free of charge to public collection points in your community or to shops selling batteries of the respective kind. Only return fully discharged batteries. *) marked Cd = cadmium, Hg = mercury, Pb = lead

General Description

- DAB&FM Digital Tuning System (20DAB+20FM Preset Stations by manual)
- AMS function (Automatic Memory System) (30DAB+30FM Stored Stations)
- RDS feature provide radio station name display & automatic time up-date
- CD|MP3|WMA and USB playback function provided
- Precise crystal is used for system operation
- Real time clock display with day-flag
- 12|24 Hour clock display
- Built in calendar with auto leap year handling within 2000-2099
- 4 mode dual alarms can be set to daily, weekday, week-end and single day independently
- Alarm output can be set to CD, DAB, FM or Buzzer sound
- Automatic or Manual search and Up, Down features are provided
- Electronic Volume Control (32 level)
- Back light with high-low dimmer
- Automatic change to standby mode after 15 minutes if not any sources playing.
- 5 Preset EQ (Flat, Rock, Classic ,Jazz ,Pop)
- Radio Frequency range:
 - FM: 87.5 ~ 108.0 MHz , 50kHz | Step
 - DAB Band III 174.928-239.2 MHz
- CD playback function provided incl. below feature:
- CD Disc & MP3 Disc & WMA Disc
 - CD Disk
 - Programmable Memories: (Max. 32 tracks)
 - MP3 | WMA Disk
 - Programmable Memories: (Max. 99 tracks)
- 8cm&12cm CD-R, CD-RW, Unclosed, Multi-Session, Mix Mode (CDDA only)
- Play, Pause, Fast Forward and Fast Backward Playback
- Repeat one / Repeat all /Repeat Folder/Random Playback
- USB Mode
 - Programmable Memories: (Max. 99 tracks)
 - USB Charging
- AUX Mode
- Bluetooth® Mode
- LED light

Assembly Drawing

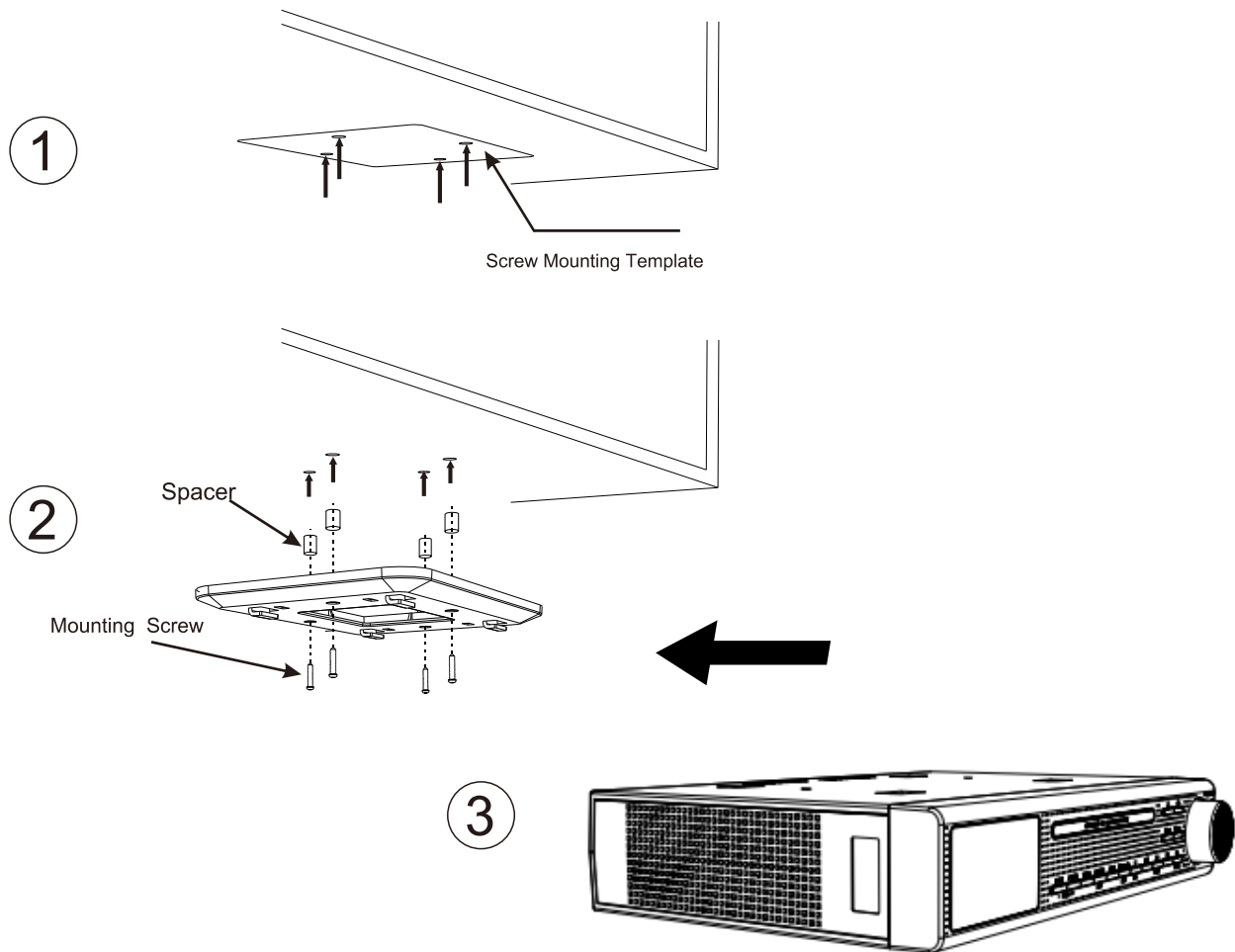







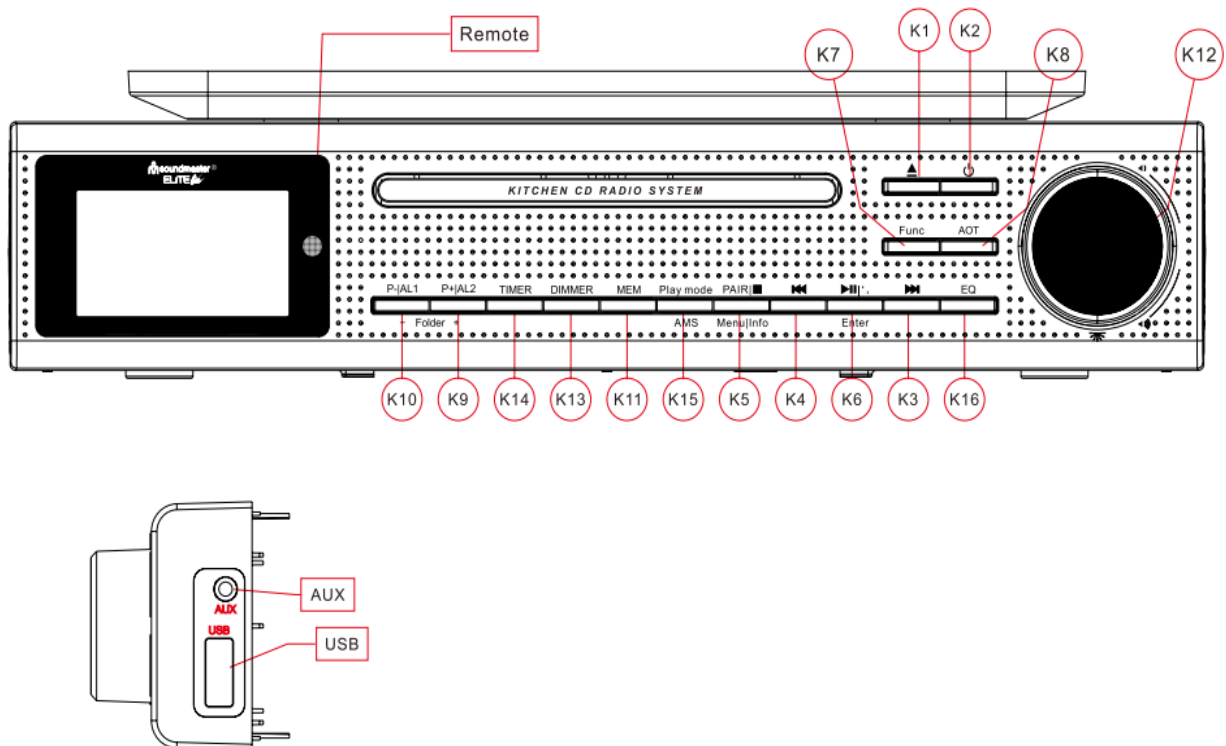

Install the unit as below 3 steps:

- 1、 Place the mounting/drill template under the cabinet with tape, so the unit will be located where you want to, and drill four holes with diameter 1/16 inch drill bit
- 2、 Fasten the screw as the above drawing with supplied
Spacer+ mounting bracket+ long screw
or mounting bracket + short screw
- 3、 Buckle the unit to the mounting bracket

Warning: To prevent damage, do not place any heating or cooking appliance beneath the unit, install the unit as far as possible from a source of noise such as fridge, microwave oven etc.

Key List



- K-1.  : Control of CD tray to open or close
- K-2.  : Device power On | Off
- K-3.  : Tune up Radio station and forward of CD playback at that mode
- K-4.  : Tune down Radio Station and backward of CD play back at that mode
- K-5. PAIR/  | Menu/Info : Pairing BT, Mode set and Stop of CD/USB playback , Set menu /press to show information of station
- K-6.  /Enter |  : Answer cellphone, Function Setup / Exit Setting, Enter or Confirm, Play & Pause of CD/USB/BT play back at that mode
- K-7. FUNC: DAB,FM ,CD, USB ,AUX, BT selector
- K-8. AOT: Automatic OFF Timer
- K-9. P+ | Folder+/AL2: Call back preset station for up / Review alarm at standby mode
- K-10. P- | Folder-/AL1: Call back preset station for down/ Review alarm at standby mode
- K-11. MEM: Station Memory entry/ Preset Station review
- K-12.  / VOL+/VOL-: LED light on/off/ Volume increase/ Volume decrease
- K-13. Dimmer: Display backup light level control
- K-14. Timer: Operate for timer function
- K-15. Play mode/AMS : Play mode, AMS (Auto Memory Setting for radio station)
- K-16. EQ: EQ (Flat | Rock | Classic | Jazz | Pop)

Getting start

Power Up

- When device connect to power and it's powered up first time, Automatic update function will start automatically and scrolling text "Update, Please Wait " is display on LCD, it may need few minutes depends signal strength and device working environment , when signal was received, the right time should be display on LCD accordingly. To terminate it, press any key during the period
- When the automatic system setting had been terminate by user or update un-succeed, the date and clock are defaulted to 01.01.2016 , 0:00
- The all alarms are defaulted to 0:00
- The unit is switched to clock auto-run mode
- Default back light automatically set to dim from 23:00 to 05:59 unless you set the auto dimmer to OFF

Setup Device

When Auto-Run Mode, Press <Info> once will entry to setting mode, the LCD display should be show as below:



Use <⏪> or <⏩> go to different mode sequentially as below

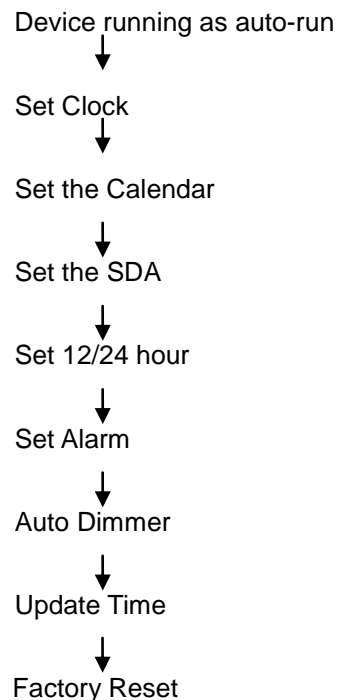

Set the clock

- Press <⏪> or <⏩> to select 'Set Clock' when set menu mode
- Press <Enter> to enter Set Clock and display will show as below

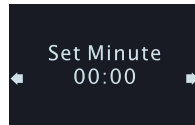

- Press <⏪> or <⏩> to set value of minutes.
- Press <Enter> to Confirm minute Set and enter set hour mode, display show as below

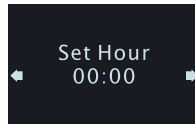

- Press <⏪> or <⏩> to set value of hours.
- Press <Enter> to Confirm hour value and return to set menu

Setup Calendar

- Press <⏪> or <⏩> to select 'Set Calendar' when set menu mode.
- Press <Enter> to setup value of calendar.

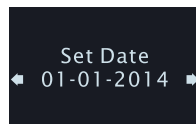

- Press <⏪> or <⏩> to set value of dates.
- Press <Enter> to Confirm date value and enter to month selection, display show as below.

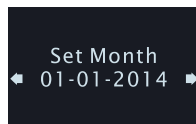

- Press <⏪> or <⏩> to select value of months.
- Press <Enter> to Confirm it and enter to setting up year value, display show as below

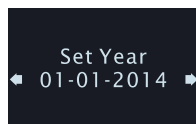

- Press <⏪> or <⏩> to select value of years, once it's meeting right value, press <Enter> confirm and return to setup Menu

Set the SDA

- Press <⏪> or <⏩> to set SDA when device stay on setting menu mode.
- Press <Enter> to enter set SDA timer
- There are total 10 SDA timers for select .



- Press <⏪> or <⏩> to select number of SDA.
- Press <Enter> to confirm selected timer and enter to set up it



- Press <⏪> or <⏩> to set value of date.
- Press <Enter> to confirm date and enter set month mode.



- Press <⏪> or <⏩> to set value of month.
- Press <Enter> to confirm month and enter set year mode.



- Press <⏪> or <⏩> to set value of year.
- Press <Enter> to confirm year and return to set menu.

Select Clock format which 12 or 24

- Press <⏪> or <⏩> to select 12/24 hour format when set menu mode, display show as below:

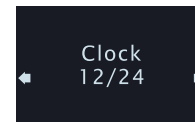

- Press <Enter> to enter set 12/24 hour format
- Press <⏪> or <⏩> to select 12 or24 hour format.
- Press <Enter> to confirm select and return to set menu.

Setup the alarm

- Press <⏪> or <⏩> to select 'Set Alarm' when stay on the setting menu display show as below :



- Press <Enter> to enter to be start setup alarm :
- Press <⏪> or <⏩> to select number of alarm.
- Press <Enter> to confirm selected number and enter to Minute of alarm selection, display show as below

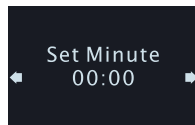

- Press <⏪> or <⏩> to setup value of minute for alarm.
- Press <Enter> to confirm minute and enter to hour of alarm selection, display show as below

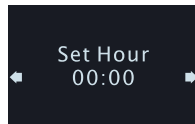

- Press <⏪> or <⏩> to set value of hour for alarm.
- Press <Enter> to confirm selected hour value and enter to select output of alarm active:

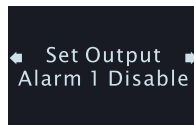

- there are five kinds of choices, it is respectively as table 1

Kinds	Means	Alarm duration time
Disable	Alarm is disable (default)	0
DAB	DAB sound for alarm active	60 minutes
FM	FM sound for alarm active	60 minutes
Buzzer	Buzzer sound for alarm active	10 minutes
CD	CD sound for alarm active	60 minutes

Table (1)

- Press <⏪> or <⏩> to select the kind of output, if choose CD output mode, you have to put the CD into the device, otherwise the alarm by Buzzer will take over.
- Press <Enter> to Confirm it and enter to days selection, display show as below

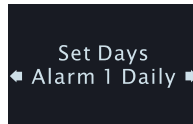

- There are ten kinds of choices, it is respectively as table 2

Kinds	Means
Daily	Alarm work in every day
Weekday	Alarm work in weekday
Weekend	Alarm work in weekend
Sun, Mon ... Sat	Alarm work in one day of week

Table 2

- Press <⏪> or <⏩> to select the kind alarm active arrangement
- Press <Enter> to Confirm the select and return to set menu.

Set Auto Dimmer

- Press <⏪> or <⏩> to select ' Auto Dimmer ' when stay on setup menu stage.
- Press <Enter> to enter set auto dimmer and the LCD display screen show as below

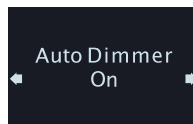

- Press <⏪> or <⏩> to select ON or OFF. Default is On
- Press <Enter> to confirm selection and return to set up menu.
- When you choose “On”, the default back light automatically set to dim from 23:00 to 05:59
- When you choose “Off”, the device won’t dim the back light automatically.

Set factory reset (Be careful to use this action)

When stay on setup menu and press <⏪> or <⏩> to select “Factory Reset”



- Make sure you want delete all setup and reset the device to factory default, Press <Enter> to done it.

Using Device

Once Automatic done or finish all setup, Device ready for use now.

Using Cooking Timer

- Press <Timer> once to entry the timer mode, Display show as below:



- Press <⏪> or <⏩> to choose the five value (00:10 or 00:15 or 00:30 or 00:40 or 1:00) , press <Timer> to start counting.
- Press <P +> or <P -> to choose the ten value (00:10 /00:15 / 00:30 / 00:40 / 1:00/01:10/01:20/01:30/01:40/02:00), Press <Enter> to confirm, press <Timer> to start counting.
- if you want to set any time you need, press<Timer>once, then press <Info> to set minute by <⏪> and <⏩>,then press <Enter> to set hour by <⏪> and <⏩>,then press <Enter> to confirm the set, press <Timer> to start counting.
- When the timer is running press <Timer> could be pause it or press <Timer> again to continue.
- Press and hold <Timer> for 2 seconds to terminate the timer and leave, when the timer is running.
- Beep sound alarm is selected,
 - a. Sound of beep toggles at the Speaker
 - b. The duration of alarm is 10 minutes
- Press any key to terminate the currently active alarm.

Listen the radio DAB

- Press <⏻> once to turn on the radio.
- Press <FUNC> to select device work mode to DAB

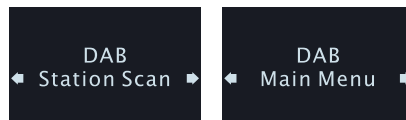

- Electronic Volume Control
 - a. Turn <VOL+> to increase speaker volume.
 - b. Turn <VOL-> to decrease speaker volume.



- How to listen DAB station
 - a. When device first to using DAB , Automatic Scan function will start automatically and "Scanning" on LCD as below :

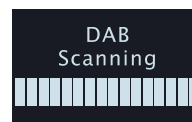

- b. Till the action finish ,Select DAB station
 - c. Press <◀◀> or <▶▶> once to select DAB station list.
 - d. Press <Enter> once to confirm and tune to the station.
 - e. Another way to search stations, In DAB mode: Press and hold <Info> until the display show “Station scan”, then press <Enter> to choose “Manual tune” from 174.928-239.200MHZ
- How to store station into preset station
 - a. When listen to DAB station, press <P+> or <P-> to change location.
 - b. Press and hold <Enter> to store value of station into current location.
 - Recall the preset station
 - a. Press <MEM> once to select location of preset, display show on below information

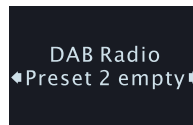

- b. Press <P+> or <P-> to change location.
 - c. Press <Enter> to confirm select and recall the frequency.
- How to using AMS
 - a. Press and hold <AMS> for 2 seconds to active AMS mode.
 - b. At the moment, the device will automatically scan the DAB station and store the station that had been scanned until scan up all the frequency or stored all the memory station, it will exit automatically.
 - Review AMS stored station
 - a. Press <◀◀> or <▶▶> to select station.
 - b. Press <Enter> to confirm select and recall the frequency
 - Review the information of station
 - a) Press <Info> to review information of station.
 - b) There are Seven kinds of choices, it is respectively:
 1. Station frequency and block number
 2. Data rate
 3. Station RSSI
 4. Signal error Rate
 5. DLS (Scrolling text)
 6. Program type
 7. Station name

How to Listen FM Radio

Press <⏻>key to turn device on, press <**Func**> select work mode to FM, Display should be show as below:



- How to search station
 1. When the radio is ON, press <⏪> once to change the receiving frequency up by 1 step
 2. Press <⏩> once to change the receiving frequency down by 1 step.
 3. Press and hold <⏪> to search the next radio station automatically by moving the receiving frequency up.
 4. Press and hold <⏩> to search the next radio station automatically by moving the receiving frequency down.

- How to store station into preset location
 1. Press <**MEM**> once to select location of preset station.
 2. Press <**P+**> or <**P-**> to change location.
 3. Press and hold < **Enter** > to store value of station into the current location.

- Recall the presented station
 1. Press <**MEM**> once to select location of preset.
 2. Press <**P+**> or <**P-**> to change location.
 3. Press <**Enter**> to confirm select and recall the frequency.

- How to use AMS (Automatic Memory Setup)
 1. Press and hold <**AMS**> for 2 seconds to active AMS mode.
 2. In this mode, the radio will automatically scan the radio station and store the station that had been scanned until scan up all the frequency or stored all the memory station, it will exit automatically.

- Review AMS stored station:
 1. Press and hold <**MEM**> to enter FM station list.
 2. Press <⏪> or <⏩> to select station.
 3. Press <**Enter**> to confirm select and recall the frequency



- How to enable or disable stereo feature

If received a weak station that may cause background noise, user can be stereo feature to improve sound quality.







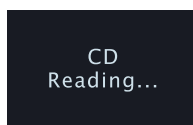

 1. Press <**Info**> for 2 seconds to 'FM set menu' mode.
 2. Press <⏪> or <⏩> to select 'Audio setting'.
 3. Press <**Enter**> Confirm select and enter 'Audio setting' set mode.
 4. Press <⏪> or <⏩> to select set.
 5. Press <**Enter**> Confirm and return to 'FM set menu' mode.

- Review information of station
 1. Press <**Info**> to review information of station.
 2. There are three kinds of choices, it is respectively:
 - ✓ Station text
 - ✓ Station Program type
 - ✓ Station RSSI

Listen Music from CD

Press <>key to tune device on , press <**Func**> select work mode to CD or press <>key to open CD tray, Display should be show as below:



- How to play a CD|MP3 CD
 1. Press <> to open tray of CD and put CD media to tray, press <> key again to close door of CD tray, at the moment , device will catch data from CD and “Reading, ... “ for about 5-10 seconds, it will depends CD quality .
 2. Once the CD read and confirm it’s workable format, device will play from beginning of play list if not any key press.
 3. When need to pause for the moment under playing, press “” once, press once again will play again.
 4. Press “Play mode” to select play back mode as “rep one”, “rep all” or “random”
 5. Press and hold “” to fast speed forward, press once to next track
 6. Press and hold “” to Fast speed rewind, press once back to previously track.
 7. Press <**Folder+**> or <**Folder-**> to select folder for first of program list.
 8. Let device play under Pre-Program selected music (Pre-Program play)
 - a. Press <**MEM**> once to program mode when stop mode.
 - b. Press < > or < > to select track for first of program list.
 - c. Press <**MEM**> again to select track for next. Up to 99
 - d. Press < > to confirm the setting and play.
 - e. Press <  > twice to cancel program play

Listen music from a USB

Press <⏻>key to turn device on , press <Func> select work mode to USB work mode, Display should be show as below:

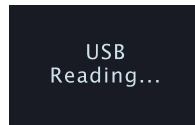

- a. Insert USB-Disk into UBS jack, device will reading.
 1. The device seek complete, device will play from beginning of play list if not any key press.
 2. Press “▶▶” to play or Pause under music play back
 3. Press “Play mode” to select play back mode as Rep one ,rep all, rep fol, random
 4. Press and hold “▶▶▶” to fast speed forward, press once to next track
 5. Press and hold “◀◀◀” to fast speed rewind, press once back to previously track.
- b. Program play
 1. Press <MEM> once to program mode when stop mode.
 2. Press <◀◀◀> or <▶▶▶> to select track for first of program list.
 3. Press <Folder+> or <Folder-> to select folder for first of program list.
 4. Press <MEM> again to select track for next. Up to 64
 5. Press <▶▶> to confirm the setting and play.
 6. Press <■> twice to cancel program play
- c. Electronic Volume Control
 1. Turn <VOL+> to increase speaker volume
 2. Turn <VOL-> to decrease speaker volume.
 3. Adjust Volume control sound output to a comfortable level , don't make it too loud

USB charging function

When a smartphone or tablet is connected to USB socket, it will be automatically charged.

Aux mode

The music resource connect device with AUX cable, press <FUNC> change to AUX.

Bluetooth® mode

1. Press<FUNC> to select the mode to be Bluetooth® mode, display show “Pairing...” then search for UR2195, if connecting successfully, the display will show “Connected” .
2. Choose the music you want to play.
3. Press <◀◀> to play last music
4. Press <▶▶> to play next music
5. Press<▶▶> to pause, press <▶▶> again to continue playing
6. If your cellphone is connected with the device, when receiving call in Bluetooth mode you can press <☎> once to answer/end the call, and press and hold <☎> to reject the call,
7. In BT mode, press <PAIR/■.| Menu/Info > once to stop of BT playback, press and hold <PAIR/■.| Menu/Info > to disconnect paired device and pairing new device.

Using AOT (Automatic OFF Timer)

The function let user setup a onetime timer to let device automatic power off

1. Press <**AOT**> once to active AOT function, if device stay on the standby, will turn on the device.
the display will show as below:

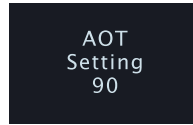

2. Press the key every time will change each 5 minutes, value of timer since 90 to OFF.
3. Press other key to start its corresponding function with the AOT timer is run at background
4. When no key has been pressed for 15 seconds, the system exit AOT timer display mode, but the AOT timer is run at background
5. Once <**AOT**> was press, The current AOT value should show on display.
6. If want to cancel the AOT, press <**AOT**> several times until it to OFF.

LED Back Light Dimmer

1. At the any mode, press <**Dimmer**> to select dimmer high or dimmer low., the display will show as below:

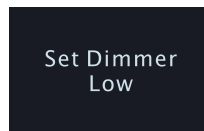

2. Select dimmer high with high level back light; select dimmer low with low level back light.

LED light

Press <  > to turn on or turn off the light on the bottom of the unit

Remote control:

Key Mark	Function
	Device power On Off
EQ	EQ(Flat Rock Classic Jazz Pop)
VOL-	Volume decrease
VOL+	Volume increase
Play mode	Select play mode of rep one/rep all/random for CD/USB
	Tune down Radio Station and backward of CD/USB play back at that mode
Enter	Play & Pause of CD/USB play back at that mode, Function Setup Exit Setting, Enter or Confirm
	Tune up Radio station and forward of CD/USB playback at that mode
Func	DAB、 FM 、 CD、 USB、 AUX、 BT selector
P - / Fol-	Call back preset station for down
/Info	Mode set and Stop of CD/USB playback , press to show information of station
P + / Fol+	Call back preset station for up
	Control of CD tray to open or close
DIM	Display backup light level control
MEM	Station Memory entry/ Preset Station review
AMS	AMS(Auto Memory Setting for radio station)
AL1	Review Alarm1
AL2	Review Alarm2
Timer	Operate for timer function
	Turn off the sound
	Pick up /end the call
PAIR	Pairing Bluetooth device
	Turn on/off LED light
AOT	Automatic OFF Timer



Technical Data

Input voltage, current: DC5.5V,2A
 Power consumption: 12W
 Radio Frequency range: FM: 87.5 ~ 108.0 MHz , 50kHz | Step
 DAB Band III 174.928-239.2 MHz
 Store temperature: -10°to +65°
 Operating temperature: 0°to +45°

Specifications are subject to change without further notice.
 Copyright by Wörlein GmbH





AVERTISSEMENT

N'INGÉREZ PAS LA PILE : RISQUE DE BRÛLURES CHIMIQUES

Ce produit contient une pile bouton/en forme de pièce. Si la pile bouton/en forme de pièce est avalée, elle peut causer des brûlures internes graves en seulement 2 heures et peut conduire à la mort.

Gardez les piles neuves et usagées hors de portée des enfants. Si le compartiment à piles ne se ferme pas correctement, arrêtez d'utiliser le produit et gardez-le hors de portée des enfants.

Si vous pensez que les piles peuvent avoir été avalées ou placées dans une partie du corps quelconque, consultez immédiatement un médecin.

CLASS 1 LASER PRODUCT
KLASSE 1 LASER PRODUKT
LUOKAN 1 LASER LAITE
KLASS 1 LASER APPARAT
PRODUCTO LASER CLASE 1

ATTENTION – RADIATION LASER INVISIBLE LORSQUE VOUS OUVREZ LE COUVERCLE OU APPUYEZ SUR L'ENCLENCHEMENT DE SECURITE. EVITEZ TOUTE EXPOSITION AU RAYON LASER

	ATTENTION Risque d'électrocution Ne pas ouvrir!	
Attention!: Pour réduire le risque d'électrocution, ne retirez pas le couvercle (ou l'arrière). L'utilisateur ne peut entretenir aucune pièce à l'intérieur. Confiez l'entretien à un personnel qualifié.		



Ce symbole indique la présence d'une tension dangereuse à l'intérieur de l'appareil, qui est suffisante pour provoquer un choc électrique.



Ce symbole indique la présence de consignes importantes de fonctionnement et d'entretien de pour l'appareil.

Consignes de sécurité, d'environnement et d'installation

- N'utilisez l'appareil qu'à l'intérieur dans un lieu sec
- Protégez l'appareil contre l'humidité
- N'ouvrez pas l'appareil **RISQUE D'ELECTROCUTION !** Faites effectuer l'ouverture et l'entretien par un personnel qualifié
- Ne connectez cet appareil qu'à une prise murale correctement installée et reliée à la terre Assurez-vous que la tension principale corresponde aux recommandations de la plaque d'indice
- Assurez-vous que le câble d'alimentation reste au sec pendant le fonctionnement. Ne pincez pas le câble et ne l'endommagez d'aucune façon
- Un câble de réseau ou une prise abimés doivent être immédiatement remplacés par un centre agréé.
- En cas de tonnerre, débranchez immédiatement l'appareil de l'alimentation.
- Les enfants doivent être surveillés par leurs parents lorsqu'ils utilisent l'appareil.
- Ne nettoyez l'appareil qu'avec un tissu sec.
N'utilisez PAS de PRODUITS DETERGENTS ou de CHIFFONS ABRASIFS !
- N'exposez pas l'appareil à la lumière directe du soleil ou toute autre source de chaleur
- Installez l'appareil dans un emplacement suffisamment ventilé pour éviter une accumulation de chaleur.
- Ne recouvrez pas les grilles d'aération !
- Installez l'appareil dans un emplacement sécurisé et sans vibrations.
- Ne pas installer l'appareil à proximité d'ordinateurs et fours à micro-ondes; sinon la réception de radio pourrait être perturbée.
- Ne pas ouvrir ou réparer l'appareil. Cela est dangereux et annulerait la garantie. La réparation doit être uniquement effectuée que par un centre de réparations / service agréé.
- L'appareil est équipé d'un « Laser Classe 1 ». Evitez toute exposition au rayon laser car cela pourrait blesser les yeux.
- N'utilisez que des piles au mercure et sans cadmium.
- Les piles usagées sont des déchets dangereux et ne doivent PAS être jetées avec les ordures ménagères !!! Ramenez les piles à votre point de vente ou aux points de collecte de votre ville.
- Eloignez les piles des enfants. Les enfants pourraient avaler les piles. En cas d'ingestion d'une pile, contactez immédiatement un médecin.
- Vérifiez régulièrement vos piles pour éviter les fuites.



PROTECTION DE L'ENVIRONNEMENT

Ne jetez pas ce produit avec les ordures ménagères lorsqu'il est usagé. Retournez-le à un point de collecte pour le recyclage des appareils électriques et électroniques. Cette recommandation est indiquée par le symbole sur le produit, le mode d'emploi ou l'emballage.

Les composants sont réutilisables en fonction de leur marquage. En réutilisant, recyclant ou employant autrement les vieux appareils, vous contribuerez de façon significative à la protection de notre environnement

Veillez contacter vos collectivités locales pour vous renseigner sur les points de collecte.

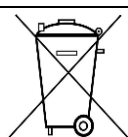

Les piles usages sont des déchets dangereux et ne doivent PAS être jetées avec les ordures ménagères ! La loi impose aux consommateurs de disposer de **toutes les piles** pour un recyclage écologique – et ce que les piles soient de contenance dangereuse ou pas*).

Disposer gratuitement des piles dans les points de collecte de votre communauté ou auprès des magasins détaillant les piles de même catégories.

Ne disposez que de piles entièrement vides.

*) marquée Cd = cadmium, Hg = mercure, Pb = plomb

Description générale

- Système de Syntonisation Numérique DAB/FM (Stations pré-réglées manuellement 20 DAB + 20 FM)
- Fonction AMS (Système de Mémorisation Automatique) (Stations Pré-réglées 30 DAB + 30 FM)
- La caractéristique RDS (RT) présente l'affichage du nom de la station de radio & la mise à jour automatique de l'heure
- Equipé de la fonction de lecture de CD|MP3|WMA et USB
- Un 'cristal précis' est utilisé pour le fonctionnement du système
- Affichage de l'heure en temps réel avec indicateur journalier
- Affichage de l'heure 12/24 heures
- Calendrier intégré automatiquement compatible avec les années bicentiles entre 2000 et 2099.
- 4 modes d'alarmes duo peuvent être réglés individuellement sur quotidien, sur un jour de la semaine, sur la fin de semaine et sur journalier
- L'alarme du réveil peut être réglée sur CD, DAB, FM ou le son du ronfleur.
- Equipé de fonctions Haut/Bas de recherches Automatiques ou Manuelles
- Commande électronique du volume (32 niveaux)
- Rétro-éclairage avec variateur haut-bas
- Changement automatique sur mode 'Veille' après 15 minutes lors de non lecture de sources.
- 5 EQ Pré-réglés (Plat, Rock, Classique, Jazz, Pop)
- Portée de fréquence radio :
 - FM : 87.5 ~ 108.0 MHz, 50 kHz | Etape
 - Bande DAB III 174.928-239.2 MHz
- Fonction de lecture CD incluse y compris la fonction suivante :
- Disque CD & Disque MP3 & Disque WMA
 - Disque CD
 - Mémoires Programmables : (32 titres Max)
 - Disques MP3 | WMA
 - Mémoires Programmables : 99 titres Max)
- CD-R, CD-RW 8 cm & 12 cm, Ouvert, Multisessions, Mode Mixte (uniquement CDDA)
- Lecture, Pause, Lecture Avance et Retour rapide
- Lecture pour Répéter un/Tout répéter/Répéter Dossier/Aléatoire
- Mode USB
 - Mémoires Programmables : (99 titres Max)
- Mode auxiliaire
- Mode Bluetooth®
- Voyant LED



Schéma de montage

Installez l'appareil telles les 3 étapes suivantes :

- 1) Posez la plaque de fixation/percée sous le meuble avec du ruban adhésif afin de placer l'appareil à l'endroit désiré
- 2) Vissez la vis tel le schéma ci-dessus avec la Cale + le support de fixation + la longue vis ou le support de fixation + la petite vis
- 3) Fixez l'appareil au support de fixation

Avertissement : Afin d'éviter des dommages, ne pas poser des appareils de chauffage ou de cuisson sous l'appareil, installez-le aussi loin que possible d'une source bruyante tel un frigidaire, un four micro-onde, etc.

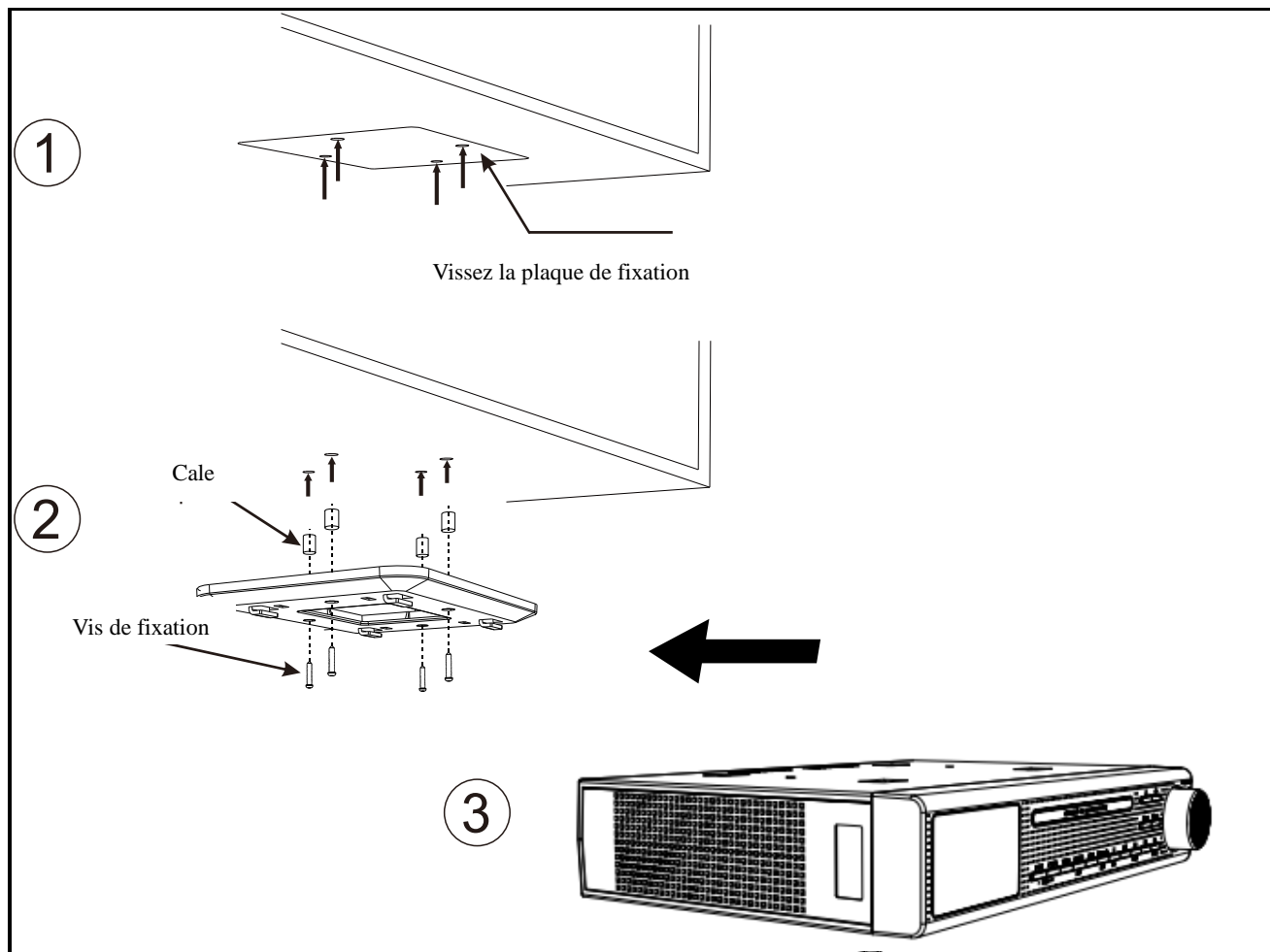
Liste des Touches

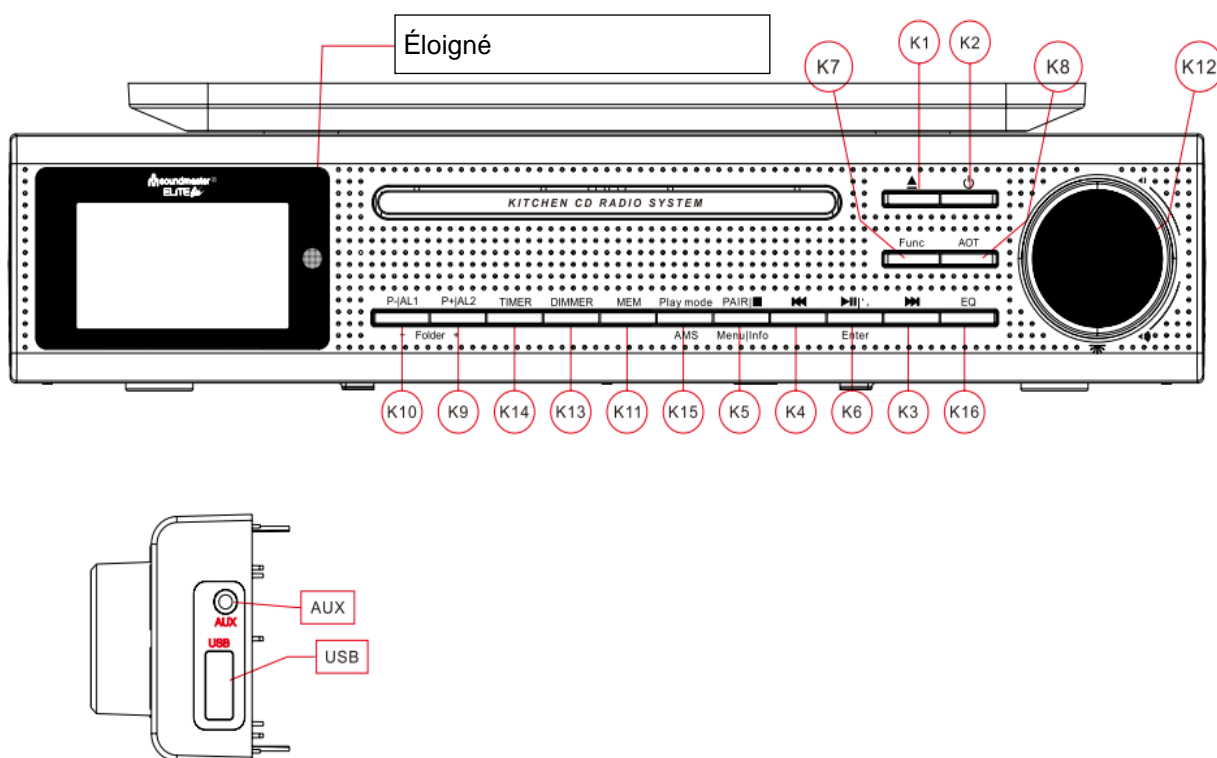

- | | | |
|-------|--------------------|--|
| K-1. | | Commande d'ouverture/fermeture du plateau CD |
| K-2. | | Marche/Arrêt |
| K-3. | | Syntonisation ascendante/avance de lecture (en mode CD) |
| K-4. | | Syntonisation descendante/recul de lecture (en mode CD) |
| K-5. | PAIR/■ Menu/Info | Couplage Bluetooth/Sélection de mode/Arrêt de lecture (en mode CD/USB)/Réglage de menu/Appuyer pour afficher les informations sur la station radio |
| K-6. | /Enter | Décrocher appel/Réglage de fonction/Quitter réglage/Entrer ou confirmer/ Lecture et pause de lecture (en mode CD/USB/Bluetooth) |
| K-7. | FUNC: | Commutateur DAB/FM/CD/USB/Auxiliaire/Bluetooth |
| K-8. | AOT: | Minuteur d'arrêt automatique |
| K-9. | P+ Folder+/AL2: | Rappel ascendant des stations mémorisées/Affichage d'alarme (en mode veille) |
| K-10. | P- Folder-/AL1: | Rappel descendant des stations mémorisées/Affichage d'alarme (en mode veille) |
| K-11. | MEM: | Entrer numéro de station/Affichage de station mémorisée |
| K-12. | /VOL+/VOL-: | Voyant LED Marche/arrêt//Augmenter volume/Réduire volume |
| K-13. | Dimmer: | Commande de niveau de rétroéclairage |
| K-14. | Timer: | Réglage du minuteur |
| K-15. | Play mode/AMS: | Mode Lecture/AMS (mémorisation automatique de stations radio) |
| K-16. | EQ: | Égaliseur (Plat Rock Classique Jazz Pop) |

Pour commencer



Allumer

- Lorsque l'appareil est branché à l'alimentation  et allumé pour la première fois, la fonction de mise à jour automatique commencera automatiquement et le texte défilant 'Mise à jour, Patientez' s'affichera sur l'écran LCD, cela peut prendre quelques minutes selon la puissance du signal et de l'environnement du fonctionnement de l'appareil, lorsque le signal est capté, l'heure exacte devrait s'afficher conformément sur l'écran LCD. Pour l'arrêter, appuyez sur une touche durant ce moment
- Lorsque le réglage automatique du système a été arrêté par l'utilisateur, ou que la mise à jour ait échoué, la date et l'heure seront par défaut sur 01.01.2016, 0:00.
- Les alarmes sont sur 0:00 par défaut.
- L'appareil est mis sur le mode de réglage automatique de l'heure
- Le rétro-éclairage est automatiquement réglé par défaut pour varier de 23h00 à 05h59

Réglage de l'Appareil

Lorsque sur le Mode de réglage automatique, appuyez une fois sur  pour accéder au mode de réglage, l'écran du LCD devrait afficher ce qui est indiqué ci-dessous :



Utilisez  ou  pour accéder en séquence aux divers modes suivants

Appareil réglé sur réglage automatique

Réglage de l'heure



Réglage du calendrier



Réglage du SDA (Alerte de Date)



Réglage du mode d'heure 12/24



Réglage d'alarme



Rétro éclairage automatique



Mise à jour de l'heure

Réinitialisation d'usine

Réglage de l'heure

- Appuyez sur **▶▶** ou **◀◀** pour sélectionner 'Réglage d'heure' sur le mode du menu de réglages
- Appuyez sur **<Enter>** pour accéder au 'Réglage de l'heure' et l'écran affichera ce qui suit

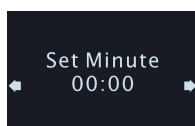

- Appuyez sur **▶▶** ou **◀◀** pour régler les minutes.
- Appuyez sur **<Enter>** pour Valider le réglage des minutes et accéder au mode de réglage d'heure, l'écran affichera ce qui suit

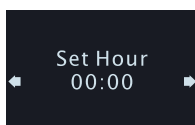

- Appuyez sur **▶▶** ou **◀◀** pour régler les heures.
- Appuyez sur **<Enter>** pour valider l'heure et revenir au menu de réglages

Réglage du calendrier

- Appuyez sur **▶▶** ou **◀◀** pour sélectionner 'Réglage du calendrier' sur le mode du menu de réglages.
- Appuyez sur **<Enter>** pour régler le calendrier.

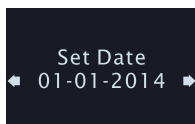

- Appuyez sur **▶▶** ou **◀◀** pour régler les dates.
- Appuyez sur **<Enter>** pour Valider les dates et accéder à la sélection du mois, l'écran affichera ce qui suit.

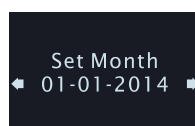

- Appuyez sur **▶▶** ou **◀◀** pour sélectionner les mois.
- Appuyez sur **<Enter>** pour le Valider et accéder au réglage de l'année, l'écran affichera ce qui suit.

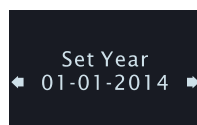

- Appuyez sur **▶▶** ou **◀◀** pour sélectionner l'année, lorsque la valeur exacte est obtenue, appuyez sur **<Enter>** pour valider et revenir au Menu de réglages

Réglage du SDA (Compteur de jours)

- Appuyez sur **▶▶** ou **◀◀** pour régler le SDA lorsque l'appareil reste sur le mode du menu de réglages.
- Appuyez sur **<Enter>** pour accéder au réglage de programmation du SDA
- Un total de 10 programmations SDA est au choix.



- Appuyez sur **▶▶** ou **◀◀** pour sélectionner le nombre de SDA.
- Appuyez sur **<Enter>** pour valider la programmation sélectionnée et y accéder pour la régler



- Appuyez sur **▶▶** ou **◀◀** pour régler les dates.
- Appuyez sur **<Enter>** pour valider la date et accéder au mode de réglage du mois.



- Appuyez sur **▶▶** ou **◀◀** pour régler les dates.
- Appuyez sur **<Enter>** pour valider le mois et accéder au mode de réglage de l'année.



- Appuyez sur **▶▶** ou **◀◀** pour régler l'année.
- Appuyez sur **<Enter>** pour valider l'année et revenir au menu de réglage

Réglage du format d'heures soit 12 ou 24

- Appuyez sur **▶▶** ou **◀◀** pour sélectionner le format d'heure de 12/24 heures lorsqu'en mode du menu de réglage, l'écran affichera ce qui suit :

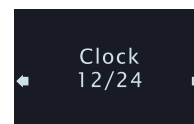

- Appuyez sur **<Enter>** pour accéder au réglage du format d'heure de 12/24
- Appuyez sur **▶▶** ou **◀◀** pour sélectionner le format de 12 ou 24 heures.
- Appuyez sur **<Enter>** pour valider et revenir au menu de réglage

Réglage de l'alarme

- Appuyez sur ►► ou ◀◀ pour sélectionner 'Réglage d'Alarme' en restant sur l'écran du menu de réglage, indiquera ce qui suit :

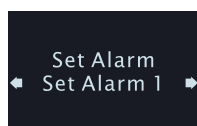

- Appuyez sur <Enter> pour accéder au réglage de l'alarme :
- Appuyez sur ►► ou ◀◀ pour sélectionner la valeur d'alarme.
- Appuyez sur <Enter> pour valider la valeur sélectionnée et accéder à la sélection des minutes de l'alarme, l'écran affichera ce qui suit

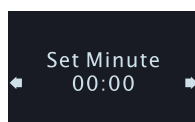

- Appuyez sur ►► ou ◀◀ pour régler les minutes de l'alarme.
- Appuyez sur <Enter> pour valider les minutes et accéder à la sélection de l'heure d'alarme, l'écran affichera ce qui suit

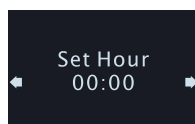

- Appuyez sur ►► ou ◀◀ pour régler l'heure d'alarme.
- Appuyez sur <Enter> pour valider la valeur d'heure sélectionnée et accéder à l'activation du déclenchement de l'alarme :

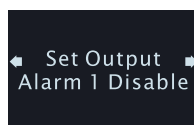

- Cinq types de choix sont disponibles, conformément au tableau 1

Types	Signification	Durée de l'alarme
Désactiver	L'alarme est désactivée (par défaut)	0
DAB	Activation de l'alarme sur DAB	60 minutes
FM	Activation de l'alarme sur FM	60 minutes
Vibreur	Activation de l'alarme sur Vibreur	10 minutes
CD	Activation de l'alarme sur CD	60 minutes

Tableau (1)

- Appuyez sur ►► ou ◀◀ pour sélectionner le type de source, si le mode de déclenchement est sur CD, il vous faudra insérer un CD dans l'appareil, autrement l'alarme par Vibreur sera activée
- Appuyez sur <Enter> pour le Valider et accéder à la sélection des jours, l'écran affichera ce qui suit.

- Dix types de choix sont disponibles, conformément au tableau 2

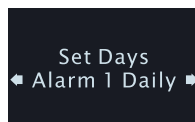

Types	Signification
Quotidien	L'alarme se déclenche chaque jour
Jour de la semaine	L'alarme se déclenche les jours de la semaine
Fin de semaine	L'alarme se déclenche les jours de fin de semaine
Dim, Lun...Sam	L'alarme se déclenche un jour particulier de la semaine

Tableau (2)

- Appuyez sur **▶▶** ou **◀◀** pour sélectionner le type de réglage d'activation de l'alarme
- Appuyez sur **<Enter>** pour valider et revenir au menu de réglage

Réglage du variateur automatique

- Appuyez sur **▶▶** ou **◀◀** pour sélectionner 'Réglage variateur' lorsqu'à l'étape du menu de réglages.
- Appuyez sur **<Enter>** pour accéder au réglage du variateur automatique et l'écran LCD affichera ce qui suit

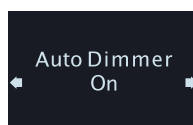

- Appuyez sur **▶▶** ou **◀◀** pour sélection MARCHÉ ou ARRÊT. 'Marché' est par défaut
- Appuyez sur **<Enter>** pour valider la sélection et revenir au menu de réglage
- Le rétro-éclairage est automatiquement réglé par défaut sur variateur de 23h00 à 05h59, lorsque 'Marché' est sélectionné
- Lorsque 'Arrêt' est sélectionné, l'appareil n'assombriera pas automatiquement le rétro-éclairage.

Réglage sur la réinitialisation d'usine (Prudence à l'utilisation de cette action)

Restez sur le menu de réglages et appuyez sur **▶▶** ou **◀◀** pour sélectionner la 'Réinitialisation d'usine'.



- Vérifiez que tous les réglages doivent être supprimés et que l'appareil soit remis à la réinitialisation par défaut d'usinage, appuyez sur **<Enter>** pour le faire.

Utilisation de l'appareil

Lorsque tous les réglages ou automatiques sont terminés, l'Appareil est maintenant prêt à l'utilisation.

Utilisation de la minuterie de cuisson

- Appuyez une fois sur <Timer> pour accéder au mode de minuterie, l'écran affichera ce qui suit :

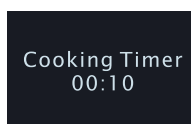

- Appuyez sur ►► ou ◀◀ pour sélectionner les cinq valeurs (00:10 ou 00:15 ou 00:30 ou 00:40 ou 1:00), appuyez sur <Timer> pour commencer le compteur.
- Appuyez sur <preset +> ou <preset -> pour sélectionner les dix valeurs (00:10 / 00:20 / 00:30 / 00:40 / 1:00 / 01:10 / 01:20 / 01:30 / 01:40 / 02:00) , appuyez sur <Enter>, appuyez sur <Timer> pour commencer le compteur.
- Si vous désirez régler l'heure nécessaire, appuyez une fois sur <timer>, puis appuyez sur ■ pour régler les minutes avec ►► et ◀◀ puis appuyez sur <Enter> pour régler l'heure avec ►► et ◀◀ puis appuyez sur <enter> pour valider la sélection, appuyez sur <Timer> pour enclencher le compteur.
- Durant le fonctionnement de la minuterie, appuyez sur <Timer> pour la mettre en pause ou appuyez à nouveau <Timer> pour continuer.
- Maintenez <Timer> enfoncé pendant 2 secondes lorsqu'il est activé pour l'arrêter et lâchez-le.
- Si le bip sonore d'alarme est sélectionné.
 - a. Le bip sonore est entendu du haut-parleur
 - b. La durée de l'alarme est de 10 minutes
- Appuyez sur une touche pour arrêter l'alarme actuellement activée.

Ecouter la radio DAB

- Appuyez une fois sur <Power> pour allumer la radio.
- Appuyez sur <FUNC> pour sélectionner le mode de fonctionnement de l'appareil sur DAB

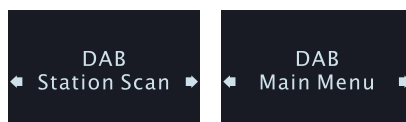

- Commande électronique du volume
 - a. Tournez la molette <VOL+> pour augmenter le volume des haut-parleurs.
 - b. Tournez la molette <VOL-> pour réduire le volume des haut-parleurs.



- Comment écouter une station DAB
 - a. Lorsque l'appareil est utilisé pour la première fois sur DAB, la fonction de Recherche automatique commencera automatiquement et 'Balayage' à l'écran comme ci-dessous :

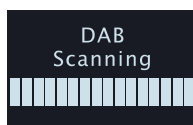

- b. Lorsque l'opération est terminée, sélectionnez la station DAB
 - c. Appuyez une fois sur ►► ou ◀◀ pour sélectionner la liste de station DAB.
 - d. Appuyez une fois sur < **Enter** > pour valider et syntoniser la station.
 - e. Sauvegardez la station sur préréglage
 - f. Appuyez une fois sur < P+|AL2> pour sélectionner la localisation du mode de préréglage.
 - g. Appuyez sur <P-|AL1> ou < P+|AL2> pour changer de localisation.
 - h. Maintenez < **Enter** > enfoncé pour sauvegarder la valeur de la station sur la localisation actuelle.
- Rappel du préréglage
 - a. Appuyez une fois sur < P+|AL2> pour sélectionner la localisation du mode de préréglage, l'écran affichera les informations suivantes

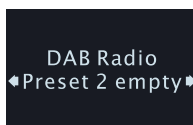

- b. Appuyez sur <P-|AL1> ou < P+|AL2> pour changer de localisation.
 - c. Appuyez sur <**Enter**> pour valider la sélection et rappeler la fréquence.
- Vérifiez les informations de la station
 - a. Appuyez sur ■ pour vérifier les informations de la station.
 - b. Sept types de choix sont disponibles, ils sont respectivement :
 1. Fréquence de la station et numéro de bloc
 2. Débit
 3. Station RSSI
 4. Taux d'erreur du signal
 5. Affichage DLS (Texte défilant)
 6. Type de programme
 7. Nom de la Station

Ecouter la Radio FM

Appuyez sur la touche <Power> pour allumer l'appareil, appuyez sur <Func> pour sélectionner le mode de fonctionnement sur FM, l'écran devrait afficher ce qui suit :

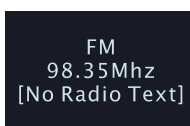

- Rechercher une station
 1. Appuyez une fois sur **▶▶** pour modifier la fréquence reçue d'une bande vers le haut, lorsque la radio est allumée (On).
 2. Appuyez une fois sur **◀◀** pour modifier la fréquence reçue d'une bande vers le bas.
 3. Maintenez **▶▶** enfoncé pour rechercher la station de radio suivante en déplaçant la bande de fréquence vers le haut.
 4. Maintenez **◀◀** enfoncé pour rechercher la station de radio suivante en déplaçant la bande de fréquence vers le bas.

- Comment sauvegarder la station sur une localisation pré réglée
 1. Appuyez une fois sur < P+|AL2> pour sélectionnez la localisation du mode de pré réglage.
 2. Appuyez sur < P-|AL1> ou < P+|AL2> pour changer de localisation.
 3. Maintenez < enter > enfoncé pour sauvegarder la valeur de la station sur la localisation actuelle.

- Rappel de la station pré réglée
 1. Appuyez une fois sur < P+|AL2> pour sélectionner la localisation du pré réglage.
 2. Appuyez sur < P-|AL1> ou < P+|AL2> pour changer de localisation.
 3. Appuyez sur <Enter> pour valider la sélection et rappeler la fréquence.

- Comment régler une station par AMS (Réglage automatique de Mémoire)
 1. Tenez <AMS> enfoncé pendant 2 secondes pour activer le mode AMS.
 2. Sur ce mode, la radio balaiera automatiquement les stations de la radio et sauvegardera celles qui ont été balayées jusqu'à ce que toutes les fréquences ou les stations mémorisées soient balayées; elle quittera automatiquement ce mode.

- Comment vérifier la station sauvegardée :
 1. Maintenez < MEM> enfoncé pour accéder à la liste du mode de sauvegarde AMS.
 2. Appuyez sur **▶▶** ou **◀◀** pour sélectionner la station.
 3. Appuyez sur <Enter> pour valider la sélection et accéder à une nouvelle fréquence.

Comment activer ou désactiver la fonction stéréo

Si la réception d'une station est faible provoquant un bruit de fond, l'utilisateur peut utiliser la fonction stéréo pour améliorer la qualité du son.

1. Appuyez sur ■ pendant 2 seconde pour le mode 'Menu de réglage FM'.
2. Appuyez sur ►► ou ◀◀ pour sélectionner 'Réglage Audio'.
3. Appuyez sur <Enter> pour valider la sélection et accéder au mode de réglage 'Réglage Audio'.
4. Appuyez sur ►► ou ◀◀ pour sélectionner le réglage.
5. Appuyez sur <enter> pour valider et revenir au mode du 'Menu de réglage FM'.

Vérifiez les informations de la station

1. Appuyez sur ■ pour vérifier les informations de la station.
2. Trois types de choix sont disponibles, ils sont respectivement :
 - ✓ Texte de Station
 - ✓ Type de Programme de station
 - ✓ Station RSSI

Ecouter la musique du CD

Appuyez sur la touche <Power> pour allumer l'appareil, appuyez sur <Func> pour

sélectionner le mode de fonctionnement sur CD ou appuyez sur la touche ▲ pour ouvrir le tiroir du CD, l'écran devrait afficher ce qui suit :

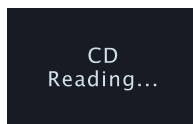

Comment lire un CD|CD MP3

1. Appuyez sur ▲ pour ouvrir le tiroir du CD et insérez le disque CD dans le tiroir, appuyez à nouveau sur la touche ▲ pour fermer le tiroir du CD, maintenant l'appareil capturera les données du CD et 'Lecture...' pendant environ 5 à 10 secondes, cela dépendra de la qualité du CD
2. Après la lecture du CD et confirmation que le format est légitime, l'appareil lira depuis le début de la liste si aucune touche n'est appuyée.
3. Lorsqu'il est nécessaire de pauser un moment durant la lecture, appuyez une fois sur ►||, appuyez à nouveau pour la lecture.
4. Appuyez sur 'Play Mode' pour sélectionner le mode de lecture comme 'Rép un', 'Tout répéter' ou 'Aléatoire'
5. Maintenez 'HAUT | AV' enfoncé pour avancer rapidement, appuyez une fois pour la piste suivante
6. Maintenez 'Bas | RET' enfoncé pour le retour à vitesse rapide, appuyez une fois pour revenir à la piste précédente.
7. Appuyez sur Dossier ►► ou ◀◀ pour sélectionner le dossier pour la première piste de la liste programmée.

8. Laissez l'appareil lire dans la musique sélectionnée de Pré-Programme (Lecture Préprogrammée)
 - a. Appuyez une fois sur <MEM> pour le mode de programmation en mode arrêt.
 - b. Appuyez sur ►► ou ◀◀ pour sélectionner la première piste de la liste programmée.
 - c. Appuyez à nouveau sur <MEM> pour sélectionner la piste suivante. Maximum 99
 - d. Appuyez sur <Play> pour valider le réglage et la lecture.
 - e. Appuyez deux fois sur <Stop> pour annuler la lecture du programme

Ecouter la musique d'une USB

Appuyez sur la touche <Power> pour allumer l'appareil, appuyez sur <Func> pour sélectionner le mode de fonctionnement sur USB, l'écran devrait afficher ce qui suit :

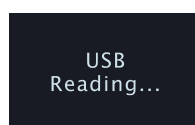

- a. Insérez la clé USB dans la prise USB, l'appareil le lira.
 1. La recherche du dispositif terminé, l'appareil lira depuis le début de la liste de lecture si aucune touche n'est appuyée.
 2. Appuyez sur ►► pour lire ou pauser durant la lecture de la musique
 3. Appuyez sur 'Play mode' pour sélectionner le mode de lecture sur 'Rép un', 'Tout répéter' 'Répéter Dossier' ou 'Aléatoire'
 4. Maintenez 'HAUT | AV' enfoncé pour avancer rapidement, appuyez une fois pour la piste suivante
 5. Maintenez 'Bas | RET' enfoncé pour le retour à vitesse rapide, appuyez une fois pour revenir à la piste précédente.
- b. Lecture de programmation
 1. Appuyez une fois sur <MEM> pour le mode de programmation en mode arrêt.
 2. Appuyez sur ►► ou ◀◀ pour sélectionner la première piste de la liste programmée.
 3. Appuyez sur Dossier ►► ou ◀◀ pour sélectionner le dossier pour la première piste de la liste programmée.
 4. Appuyez à nouveau sur <MEM> pour sélectionner la piste suivante. Maximum 64
 5. Appuyez sur <Play> pour valider le réglage et la lecture.
 6. Appuyez deux fois sur <Stop> pour annuler la lecture du programme

Commande électronique du volume

1. Tournez la molette <VOL+> pour augmenter le volume des haut-parleurs
2. Tournez la molette <VOL-> pour réduire le volume des haut-parleurs.
3. Réglez la commande du débit sonore du volume à un niveau adéquat, ne le mettez pas trop élevé.

Fonction De Charge USB

Lorsque vous branchez un smartphone ou une tablette dans le port USB, la charge démarre automatiquement.

Mode auxiliaire

Branchez le support musical à l'appareil via le câble auxiliaire, appuyez sur <FUNC> et sélectionnez AUX.

Mode Bluetooth®

1. Appuyez sur <FUNC> et sélectionnez le mode Bluetooth® ; l'écran affiche « Pairing... » et l'appareil recherche le nom de périphérique UR2195. « Connected » s'affiche une fois la connexion réalisée avec succès.
2. Sélectionnez la chanson que vous souhaitez écouter.
3. Appuyez sur <⏮> pour lire la chanson précédente
4. Appuyez sur <⏭> pour lire la chanson suivante
5. Appuyez sur <⏸> pour faire une pause de lecture ; appuyez de nouveau sur <⏸> pour reprendre la lecture
6. Votre portable couplé à l'appareil, lorsque vous recevez un appel sous quelque mode que soit, appuyez une fois sur <☎> pour décrocher/raccrocher, ou maintenez enfoncée la touche <☎> pour rejeter l'appel,
7. En mode Bluetooth, appuyez une fois sur <PAIR/■ | Menu/Info> pour arrêter la lecture Bluetooth ; maintenez enfoncée la touche <PAIR/■ | Menu/Info> pour déconnecter un périphérique préalablement couplé et en coupler un nouveau.

Utilisation AOT (Arrêt Automatique de la Programmation)

La fonction permet l'utilisateur de régler une programmation unique pour que l'appareil s'éteigne automatiquement

1. Appuyez une fois sur la fonction <AOT> pour activer la fonction 'AOT', si l'appareil reste sur veille, il s'allumera, l'appareil affichera ce qui suit :



AOT
Setting
90

2. Un changement de 5 minutes s'effectuera chaque fois que la touche est appuyée, la durée de la programmation sera de 90 à ARRÊT.
3. Appuyez sur une autre touche pour enclencher la fonction pertinente avec la programmation AOT qui fonctionnera à l'arrière plan.
4. Lorsqu'aucune touche n'est appuyée pendant 15 secondes, le système quittera le mode d'affichage de programmation 'AOT', mais la programmation 'AOT' fonctionnera à l'arrière plan.
5. Après avoir appuyé sur <AOT>, la valeur actuelle de l'"AOT" devrait s'afficher à l'écran
6. Pour annuler 'AOT', appuyez plusieurs fois sur <AOT> jusqu'à ce qu'elle soit arrêtée.

Variateur LED du rétro-éclairage

1. Quelque soit le mode, appuyez sur <Dimmer> pendant 2 secondes pour sélectionner variateur haut ou variateur bas, l'écran affichera ce qui suit.



2. Sélectionnez 'variateur élevé' pour le rétro-éclairage élevé, sélectionnez 'variateur bas' pour le rétro-éclairage faible.

Voyant LED

Appuyez sur <  > pour activer ou désactiver le voyant au bas de l'appareil

Informations techniques









Tension d'entrée :	CC 5.5V, 2A
Consommation d'énergie :	12W
Portée de fréquence radio :	FM : 87.5 ~ 108.0 MHz, 50kHz Etape Bande DAB III 174.928-239.2 MHz
Température de rangement :	-10° à +65°
Température Opérationnelle :	0° à +45°

Les caractéristiques peuvent être modifiées sans préavis.

Tous droits réservés à Wörlein GmbH



Télécommande :

Touche	Fonction
	Marche/Arrêt
EQ	Égaliseur (Plat Rock Classique Jazz Pop)
VOL-	Réduire le volume
VOL+	Augmenter le volume
Play mode	Sélectionner la lecture répétée d'une piste/de toutes les pistes/aléatoire en mode CD/USB
	Syntonisation descendante/Recul de lecture (en mode CD/USB)
 Enter	Lecture et Pause de lecture (en mode CD/USB) Réglage de fonction/Quitter réglage/Entrer ou confirmer
	Syntonisation ascendante/avance de lecture (en mode CD/USB)
Func	Commutateur DAB/FM/CD/USB/Auxiliaire/Bluetooth
P -/Fol-	Rappel descendant des stations mémorisées
 /Info	Sélection de mode/Arrêt de lecture CD/USB/Appuyer pour afficher les informations sur la station radio
P +/Fol+	Rappel ascendant des stations mémorisées
	Commande d'ouverture/fermeture du plateau CD
DIM	Commande de niveau de rétroéclairage
MEM	Entrer numéro de station/Affichage de station mémorisée
AMS	AMS (mémorisation automatique de stations radio)
AL1	Afficher Alarme 1
AL2	Afficher Alarme 2
Timer	Réglage du minuteur
	Couper le son
	Décrocher/raccrocher appel
PAIR	Couplage Bluetooth
	Voyant LED Marche/arrêt
AOT	Minuteur d'arrêt automatique





WAARSCHUWING

BATTERIJ NIET DOORSLIKKEN, RISICO OP CHEMISCHE BRANDWONDEN



Dit product bevat een knoopcelbatterij. Als deze knoopcelbatterij wordt ingeslikt, kan dit in slechts 2 uur tot ernstige brandwonden leiden en zelfs fataal aflopen.

Houd nieuwe en gebruikte batterijen uit de buurt van kinderen. Als de batterijhouder niet goed kan worden gesloten, stop het product te gebruiken en houd het uit de buurt van kinderen.

Als u denkt dat batterijen zijn ingeslikt of in een willekeurig lichaamsdeel terecht zijn gekomen, raadpleeg onmiddellijk uw arts.

CLASS 1 LASER PRODUCT
KLASSE 1 LASER PRODUKT
LUOKAN 1 LASER LAITE
KLASS 1 LASER APPARAT
PRODUCTO LASER CLASE 1

WAARSCHUWING - ONZICHTBARE LASERSTRALING WANNEER DE BEHUIZING GEOPEND WORDT OF DE INTERNE BEVEILIGING UITGESCHAKELD. VERMIJD BLOOTSTELLING AAN DE LASERSTRAAL.

	WAARSCHUWING Risiko voor een elektrische schok Niet openen!	
<p>Waarschuwing: Verwijder de behuizing (of achterzijde) niet, om het risico op elektrische schokken te verkleinen. Geen voor de gebruiker te onderhouden onderdelen binnenin het apparaat. Laat reparatie over aan gekwalificeerd onderhoudspersoneel.</p>		



Dit symbool wijst op de aanwezigheid van een gevaarlijke spanning binnenin de behuizing, die groot genoeg is om elektrische schokken te veroorzaken



Dit symbool wijst de gebruiker op de aanwezigheid van belangrijke gebruiks- en onderhoudsinstructies voor het apparaat.

Veiligheids-, milieu- en instellingsaanwijzingen

- Gebruik het apparaat alleen binnenshuis in een droge omgeving.
- Bescherm het apparaat tegen vocht.
- Open het apparaat niet. **ELECTRISCHE SCHOKGEVAAR!** Laat opening en reparatie over aan gekwalificeerd onderhoudspersoneel.
- Sluit dit apparaat alleen aan op een goed geïnstalleerd en geaard stopcontact. Zorg ervoor dat de netspanning overeenkomt met het de specificaties op het etiket.
- Zorg ervoor dat het electriciteitssnoer droog blijft tijdens gebruik. Zorg ervoor dat het electriciteitssnoer niet afgeknepen of op een andere manier beschadigd wordt.
- Beschadigde snoeren of stekkers moeten meteen vervangen worden door geautoriseerd onderhoudspersoneel.
- In geval van bliksem moet de stekker onmiddellijk uit het stopcontact getrokken worden.
- Wanneer kinderen het apparaat gebruiken, moeten de ouders toezicht houden.
- Reinig het apparaat alleen met een droge doek.
- Gebruik GEEN SCHOONMAAKMIDDELEN of SCHUURSPONSJES!
- Stel het apparaat niet bloot aan direct zonlicht of andere hittebronnen.
- Installeer het apparaat op een plaats met voldoende ventilatie, om oververhitting te voorkomen.
- Dek de ventilatieopeningen niet af!
- Installeer het apparaat op een veilige en vibratie-vrije plaats.
- Installeer het apparaat zo ver mogelijk uit de buurt van computers en magnetrons; anders kan de radio-ontvangst gestoord worden.
- Open de behuizing niet en probeer het apparaat niet te repareren. Dit is gevaarlijk en doet uw garantie vervallen. Reparaties mogen alleen uitgevoerd worden door geautoriseerd onderhoudspersoneel.
- Dit apparaat is uitgerust met een "Klasse 1 Laser". Vermijd blootstelling aan de laserstraal; dit kan verwondingen aan de ogen veroorzaken.
- Gebruik alleen kwik- en cadmium-vrije batterijen.
- Gebruikte batterijen zijn gevaarlijk afval en mogen NIET weggegooid worden bij het huishoudelijk afval!!! Breng de batterijen terug naar uw handelaar of naar inzamelingspunten in uw gemeente.
- Houd batterijen buiten bereik van kinderen. Kinderen kunnen batterijen per ongeluk inslikken. Raadpleeg onmiddellijk een dokter wanneer een kind een batterij ingeslikt heeft.
- Controleer uw batterijen regelmatig om batterijlekkage te voorkomen.

	MILIEUBESCHERMING	
<p>Gooi dit product niet weg bij het huishoudafval aan het einde van de levensduur ervan. Breng het product terug naar een inzamelingspunt voor hergebruik van elektrische en elektronische apparatuur. Dit wordt aangegeven door dit symbool op het product, in de gebruiksaanwijzing of op de verpakking.</p> <p>De materialen zijn herbruikbaar volgens de markeringen. Door materiaal te recyclen of oude apparaten op een andere manier te hergebruiken draagt u bij aan het bescherming van ons milieu. Neem a.u.b. contact op met uw gemeente voor informatie over inzamelingspunten.</p>	<p>Gebruikte batterijen zijn gevaarlijk afval en mogen NIET weggegooid worden bij het huishoudelijk afval!!! Als consument bent u wettelijk verplicht alle batterijen terug te brengen voor milieuvriendelijk hergebruik - of de batterijen gevaarlijke stoffen*) bevatten of niet.</p> <p>U kunt batterijen gratis terugbrengen naar openbare inzamelingspunten in uw gemeente of bij winkels die de betreffende soort batterijen verkopen. Alleen volledig lege batterijen.</p>	<p>*) met de markering Cd = cadmium, Hg = kwik, Pb = lood</p>

Algemene Beschrijving

- DAB/FM Digitaal Radiosysteem (20DAB+20VM handmatige voorkeuzezenders)
- AMS functie (Automatisch Geheugen Systeem) (30DAB+30FM Voorkeuzezenders)
- RDS optie geeft de naam van de radiozender weer & stelt automatisch de tijd in
- Ondersteunt CD|MP3|WMA en USB afspeelfunctie
- Het systeem gebruikt een precisiekristal
- Continue tijdweergave met dagindicatie
- 12|24 Uurs klokweergave
- Ingebouwde kalender met automatische schrikkeljaardetectie tussen 2000-2099
- 4 mode dubbele alarmen kunnen onafhankelijk worden ingesteld op dagelijks, weekdays, weekends en enkele dagen
- Alarmgeluid kan worden ingesteld op CD, DAB, FM of Zoemer
- Automatisch of Handmatig zoeken en Omhoog, Omlaag worden ondersteund
- Elektronische Geluidsregeling (32 niveaus)
- Achtergrondverlichting met hoog-laag dimmer
- Schakelt automatisch naar standby-mode als er 15 minuten vanaf geen enkele bron iets wordt afgespeeld.
- 5 Vooringestelde EQ (Vlak, Rock, Klassiek, Jazz, Pop)
- Radio frequentiebereik:
 - FM: 87,5 ~ 108,0 MHz , 50 kHz | Stap
 - DAB Band III 174,928-239,2 MHz
- Afspelen van CDs ondersteund incl. de onderstaande mogelijkheden:
- Audio CD & MP3 Schijf & WMA Schijf
 - Audio CD
 - Programmeerbare Geheugenplaatsen:(Max. 32 nummers)
 - MP3 | WMA Schijf
 - Geheugenplaatsen: Max. 99 nummers)
- 8cm&12cm CD-R, CD-RW, Niet-gesloten, Multi-Sessie, Mix Mode (alleen CDDA)
- Afspelen, Pauze, Snel Vooruit en Snel Terugspoelen
- Herhaal een / Herhaal alles /Herhaal Map/Willekeurig Afspelen
- USB Mode
 - Geheugenplaatsen: (Max. 99 nummers)
- AUX-modus
- Bluetooth®-modus
- LED-lampje

Montagetekening

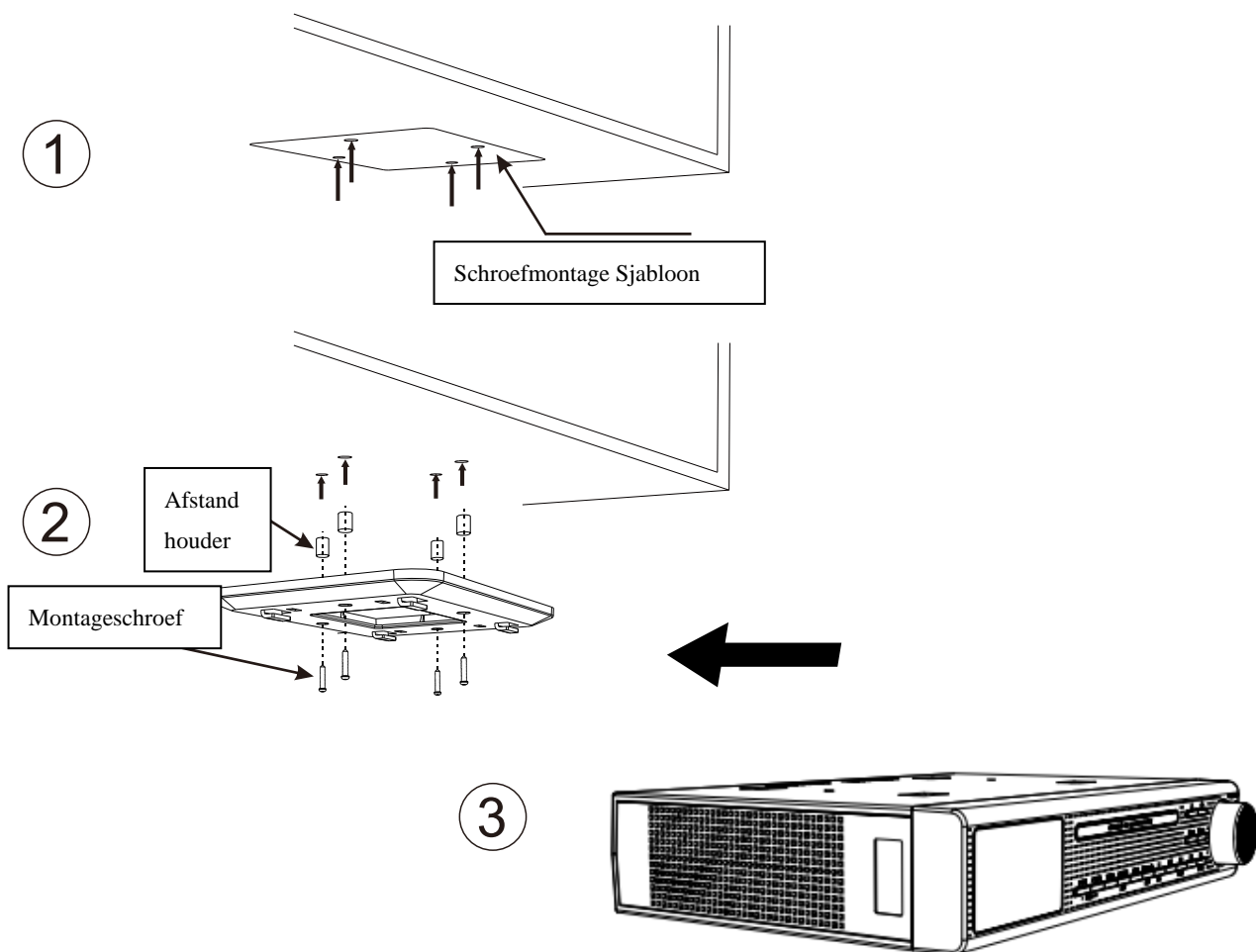

Installeer het apparaat volgens de onderstaande 3 stappen:

- 1) Plak het montage/schroefsjabloon onder het kastje met plakband, op de plaats waar u het apparaat wilt neerhangen
- 2) Draai de schroeven vast zoals hierboven: lange schroef met de meegeleverde afstandhouder + montagesteun of korte schroef + montagesteun
- 3) Klik het apparaat vast in de montagesteun

Waarschuwing: Om schade te voorkomen dient u geen verwarmings- of kookapparatuur onder het apparaat te zetten, plaats het apparaat zover als mogelijk van geluidsbronnen zoals een koelkast, magnetron, etc.

Toetsenoverzicht

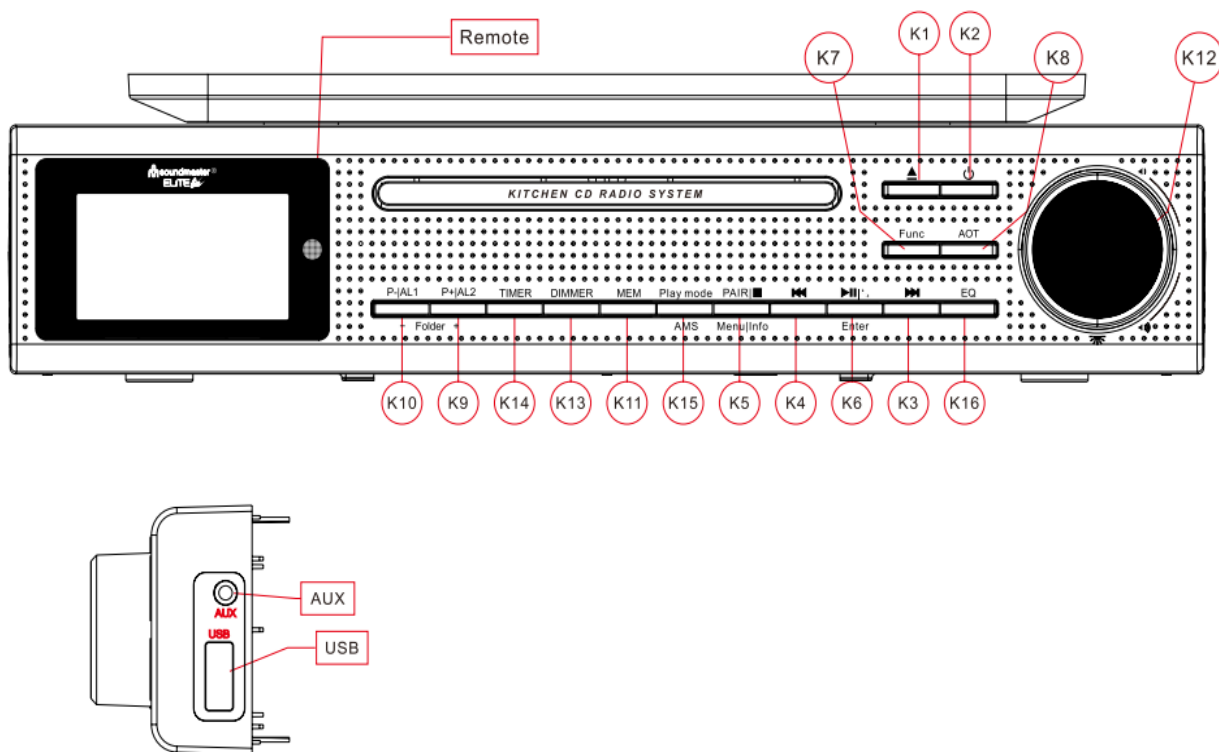

- | | | |
|-------|--------------------|--|
| K-1. | ▲: | Bediening om de CD-lade te openen of te sluiten |
| K-2. | ⏻: | Apparaat Aan Uit |
| K-3. | ▶▶: | Radiozenders naar boven afstemmen en het afspelen van de CD vooruitspoelen |
| K-4. | ◀◀: | Radiozenders naar onderen afstemmen en het afspelen van de CD terugspoelen |
| K-5. | PAIR/■ Menu/Info | Bluetooth koppelen, Modus instellen en CD/USB stoppen, Menu instellen/zenderinformatie weergeven |
| K-6. | ☎ /Enter ▶▶: | Telefoon opnemen, Instellen/Afsluiten Functie, Invoeren of Bevestigen, Afspelen & Pauzeren van CD/USB/BT |
| K-7. | FUNC: | DAB, FM, CD, USB, AUX, BT selectieknop |
| K-8. | AOT: | Automatische uitschakeltimer |
| K-9. | P+ Folder+/AL2: | Vooraf ingestelde zender naar onder terugroepen/Alarm herzien in stand-by-modus |
| K-10. | P- Folder-/AL1: | Vooraf ingestelde zender naar boven terugroepen/Alarm herzien in stand-by-modus |
| K-11. | MEM: | Zendergeheugen inzien/Vooraf ingestelde zender herzien |
| K-12. | ☀ /VOL+/VOL-: | LED-lampje aan/uit/ /Volume verhogen/Volume verlagen |
| K-13. | Dimmer: | Bediening lichtniveau achtergrondverlichting |
| K-14. | Timer: | Bediening voor timerfunctie |
| K-15. | Play mode/AMS: | Afspeelmodus, AMS (Automatische Geheugeninstelling voor radiozender) |
| K-16. | EQ: | EQ (Flat Rock Classic Jazz Pop) |

Beginnen

Inschakelen:

- Als het apparaat op de stroom is aangesloten en voor het eerst wordt ingeschakeld, dan start vanzelf de Automatische update functie en de tekst "Update, Wachten a.u.b." rolt over het LCD scherm, het kan een paar minuten duren afhankelijk van de signaalsterkte en de omgeving. Als het signaal ontvangen is, wordt de juiste tijd op het LCD scherm weergegeven. Om te beëindigen drukt u op een willekeurige toets
- Als de automatische update is onderbroken door de gebruiker, of niet succesvol is geweest, dan worden klok en tijd standaard op 01.01.2016, 0:00 gezet
- Alle alarmen worden standaard op 0:00 gezet
- Het apparaat wordt in klok auto-run mode gezet
- De achtergrondverlichting wordt standaard gedimd van 23:00 tot 05:59 uur

Apparaat Instellen

Als Auto-run mode actief is, Druk dan eenmaal op <INFO> om de instelmode te starten, op het LCD scherm staat nu:

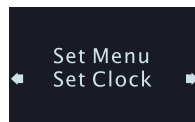

Gebruik ►► of ◀◀ om één voor één de volgende modes weer te geven

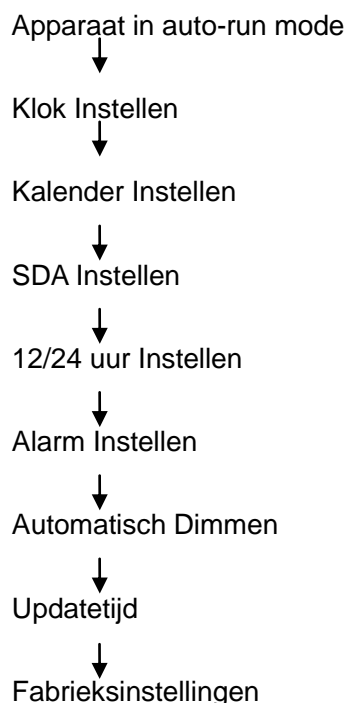

De klok instellen

- Druk op ►► of ◀◀ en selecteer 'Klok Instellen' uit het menu
- Druk op <Enter> om Klok Instellen te kiezen, het scherm geeft het onderstaande weer

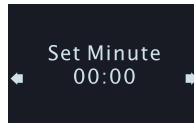

- Druk op ►► of ◀◀ om de minuten in te stellen.
- Druk op <Enter> om de minuten te Bevestigen en daarna de uren in de stellen, het scherm geeft het onderstaande weer

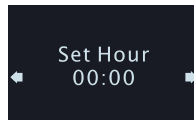

- Druk op ►► of ◀◀ om de uren in te stellen.
- Druk op <Enter> om de uren te Bevestigen en naar het menu terug te keren

Kalender Instellen

- Druk op ►► of ◀◀ en selecteer 'Kalender Instellen' uit het menu
- Druk op <Enter> om de datum in te stellen.

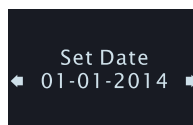

- Druk op ►► of ◀◀ om de dag in te stellen.
- Druk op <Enter> om de dag te Bevestigen en daarna de maand in de stellen, het scherm geeft het onderstaande weer.

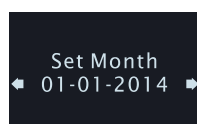

- Druk op ►► of ◀◀ om de maand in te stellen.
- Druk op <Enter> om te Bevestigen en daarna het jaar in de stellen, het scherm geeft het onderstaande weer.

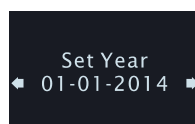

- Druk op ►► of ◀◀ om het jaar te kiezen, als het de juiste waarde heeft, druk dan op <Enter> en keer terug naar het Menu.

SDA Instellen

- Druk op **▶▶** of **◀◀** om SDA (Speciale Datum Melding) in te stellen als het apparaat in menu mode staat.
- Druk op **<Enter>** om de SDA timer in te voeren.
- U kunt een keuze maken uit 10 SDA timers.



- Druk op **▶▶** of **◀◀** om het nummer van de SDA te kiezen.
- Druk op **<Enter>** om de gekozen timer te bevestigen en deze in te stellen.



- Druk op **▶▶** of **◀◀** om de dag van de maand in te stellen.
- Druk op **<Enter>** om de dag te Bevestigen en daarna de maand in de stellen.



- Druk op **▶▶** of **◀◀** om de maand in te stellen.
- Druk op **<Enter>** om de maand te Bevestigen en daarna het jaar in de stellen.



- Druk op **▶▶** of **◀◀** om het jaar in te stellen.
- Druk op **<Enter>** om het jaar te Bevestigen en naar het menu terug te keren.

Selecteer de Klokweergave uit 12 of 24 uren

- Druk op **▶▶** of **◀◀** om 12/24 uren formaat te kiezen uit het menu, op het scherm is het volgende zichtbaar:

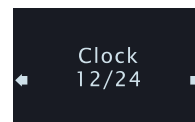

- Druk op **<Enter>** om 12/24 uren formaat in te stellen.
- Druk op **▶▶** of **◀◀** om 12 of 24 uren formaat te selecteren.
- Druk op **<Enter>** om de selectie te Bevestigen en naar het menu terug te keren.

Instellen van het alarm

- Druk op ►► of ◀◀ en kies 'Alarm Instellen' uit het menu, op het scherm is het volgende zichtbaar:

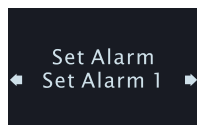

- Druk op <Enter> om het alarm in te stellen:
- Druk op ►► of ◀◀ om het nummer van het alarm te kiezen.
- Druk op <Enter> om het nummer te bevestigen en daarna de minuten van het alarm te selecteren, het scherm geeft het onderstaande weer

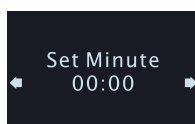

- Druk op ►► of ◀◀ om de minuten voor het alarm in te stellen.
- Druk op <Enter> om de minuten te bevestigen en daarna de uren van het alarm te selecteren, het scherm geeft het onderstaande weer

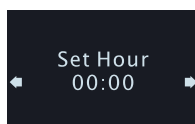

- Druk op ►► of ◀◀ om de uren van het alarm in te stellen..
- Druk op <Enter> om de gekozen uren te bevestigen en vervolgens het soort alarm te kiezen:

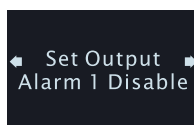

- u kunt kiezen uit vijf soorten, volgens de onderstaande tabel 1

Soort	Betekenis	Alarmtijd
Uitschakelen	Alarm is uitgeschakeld (standaard)	0
DAB	DAB alarmsignaal actief	60 minuten
FM	FM alarmsignaal actief	60 minuten
Zoemer	Zoemer alarmsignaal actief	10 minuten
CD	CD alarmsignaal actief	60 minuten

Tabel (1)

- Druk op ►► of ◀◀ om het soort alarmsignaal te kiezen, als u kiest voor CD dan dient u wel een CD te plaatsen, anders wordt het Zoemersignaal gebruikt.
- Druk op <Enter> om te Bevestigen en de dagen te selecteren, het scherm geeft het onderstaande weer

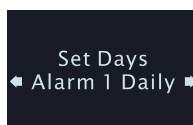

- U kunt kiezen uit tien opties, volgens de onderstaande tabel 2

Soort	Betekenis
Dagelijks	Het alarm werkt iedere dag
Weekdagen	Het alarm werkt op doordeweekse dagen
Weekend	Het alarm werkt in het weekend
Zon, Maa ... Zat	Het alarm werkt één dag van de week

Tabel 2

- Druk op ►► of ◀◀ om de frequentie van het alarm te kiezen
 - Druk op <Enter> om te Bevestigen en terug te keren naar het menu.

Automatisch Dimmen Instellen

- Druk op ►► of ◀◀ om 'Automatisch Dimmen' te kiezen vanuit het menu.
- Druk op <Enter> om automatisch dimmen te kiezen, het LCD scherm geeft het onderstaande weer

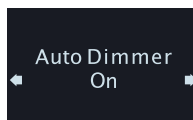

- Druk op ►► of ◀◀ om AAN of UIT te kiezen. Standaard is Aan
- Druk op <Enter> om de selectie te Bevestigen en naar het menu terug te keren.
- Als u kiest voor Aan, dan wordt de achtergrondverlichting standaard gedimd van 23:00 tot 05:59 uur
- Als u Uit selecteert schakelt het apparaat de achtergrondverlichting niet automatisch uit.

Fabrieksinstellingen terugzetten (Pas op met deze handeling)

Druk in het instellingenmenu op ►► of ◀◀ en kies "Fabrieksinstellingen"



- Als u zeker weet dat u alle instellingen wilt wissen en terug wilt keren naar de fabrieksinstellingen, druk dan op <Enter>.

Gebruik van het Apparaat

Zodra u alle instellingen heeft ingesteld is het Apparaat klaar voor gebruik.

Gebruik van de Kooktimer

- Druk eenmaal op <Timer> om de timermode te starten, op het Scherm wordt het volgende getoond:



- Druk op ►► of ◀◀ om uit vijf waarden te kiezen (00:10 of 00:15 of 00:30 of 00:40 of 1:00) , Druk op <Timer> om te beginnen met aftellen.
- druk op <preset +> of <preset -> om te kiezen uit tien waarden (00:10 /00:20 / 00:30 / 00:40 / 1:00/01:10/01:20/01:30/01:40/02:00), druk of <Enter>, druk op <Timer> om te beginnen met aftellen.
- als u een bepaalde tijd wilt ingeven, druk dan eenmaal op <timer> en druk dan op <Info> en stel de minuten in met ►► en ◀◀ druk dan op <Enter> om de uren in te stellen met ►► en ◀◀ druk dan op <enter> om de tijd te bevestigen,, druk op <Timer> om met aftellen te beginnen.
- Als de timer loopt, dan kunt u op <Timer> drukken om te pauzeren en opnieuw op <Timer> om te hervatten.
- Druk als de timer loopt op <Timer> en houd 2 seconden vast om de timer te beëindigen, en te verlaten.
- Het alarm piept als het afgaat,
 - a. Het piepgeluid klinkt uit de Luidspreker
 - b. De duur van het alarm is 10 minuten
- Druk op een willekeurige toets om het actieve alarm te stoppen.

Luisteren naar DAB radio

- Druk eenmaal op  om de radio in te schakelen.
- Druk op <FUNC> om de DAB mode te selecteren

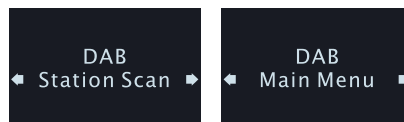

- Elektronische Geluidsregeling
 - a. Draai aan <VOL+> om het luidsprekervolume te verhogen.
 - b. Draai aan <VOL-> om het luidsprekervolume te verlagen.



- Hoe te luisteren naar een DAB zender
 - a. Als DAB op het apparaat voor het eerst gebruikt wordt, dan start de Automatische Scanfunctie vanzelf, en "Scanning" wordt op het LCD als volgt weergegeven:

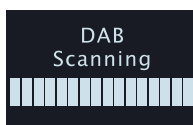

- b. Als het scannen klaar is, selecteer dan een DAB zender
 - c. Druk eenmaal op **▶▶** of **◀◀** om de DAB zenderlijst te selecteren.
 - d. Druk eenmaal op **< Enter >** om te bevestigen en af te stemmen op de zender.
 - e. Zender als voorkeuze opslaan
 - f. Druk eenmaal op **< P+|AL2 >** om de geheugenplaats te selecteren.
 - g. Druk op **< P-|AL1 >** of **< P+|AL2 >** om het nummer te wijzigen.
 - h. Druk op **< Enter >** en houd vast om de zender op de huidige plaats op te slaan.
- Voorkeuzezender opvragen
 - a. Druk eenmaal op **< P+|AL2 >** om de voorkeuzezender te selecteren, op het scherm wordt de onderstaande informatie getoond

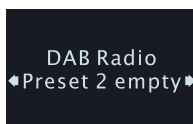





- b. Druk op **< P-|AL1 >** of **< P+|AL2 >** om het nummer te wijzigen.
 - c. Druk op **<Enter>** om te bevestigen en de opgeslagen frequentie op te vragen.
- Informatie over de zender weergeven
 - a. Druk op **<info>** om informatie over de zender weer te geven.
 - b. U kunt kiezen uit Zeven opties, deze zijn:
 1. Zenderfrequentie en bloknummer
 2. Bitrate
 3. Zender RSSI
 4. Signaal foutratio
 5. DLS Scherm (Scrollende tekst)
 6. Programmatype
 7. Zendernaam

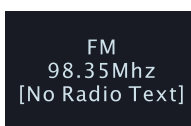



Hoe te luisteren naar de FM Radio

Druk op de  toets om het apparaat in te schakelen, druk op <Func> en kies voor FM, op het scherm wordt het volgende getoond:



- Het zoeken van een zender
 1. Als de radio AAN staat, druk dan eenmaal op <UP> om de frequentie een stapje te verhogen
 2. Druk eenmaal op  om de frequentie een stapje te verlagen.
 3. Druk op  en houd vast om automatisch naar de volgende zender te zoeken, door de frequentie te verhogen.
 4. Druk op  en houd vast om automatisch naar de volgende zender te zoeken, door de frequentie te verlagen.
- Zender als voorkeuze opslaan
 1. Druk eenmaal op < P+|AL2> om de geheugenplaats te selecteren..
 2. Druk op < P-|AL1> of < P+|AL2> om het nummer te wijzigen.
 3. Druk op < enter > en houd vast om de zender op de huidige plaats op te slaan.
- Opvragen van een voorkeuzezender
 1. Druk eenmaal op < P+|AL2> om de geheugenplaats te selecteren.
 2. Druk op < P-|AL1> of < P+|AL2> om het nummer te wijzigen.
 3. Druk op <Enter> om te Bevestigen en de frequentie op te vragen.
- Het instellen van zenders middels AMS (Automatisch Geheugen Instellen)
 1. Druk <AMS> in en houd 2 seconden vast om de AMS functie te starten.
 2. Vanaf dit moment gaat de radio automatisch radiozenders scannen en opslaan totdat de hele frequentieband is afgescand, of alle geheugenplaatsen bezet zijn, het proces stopt automatisch.
- Opvragen van een voorkeuzezender:
 1. Druk op < MEM> en houd vast om de AMS lijst op te vragen.
 2. Druk op  of  om een zender te kiezen.
 3. Druk op <Enter> om te bevestigen en op de frequentie af te stemmen
- Het in- of uitschakelen van de stereofunctie

Als u op een zwakke zender afstemt kan dit achtergrondruis veroorzaken, de gebruiker kan stereo ontvangst uitschakelen voor een betere geluidskwaliteit.

 1. Druk 2 seconden op <INFO> en kies 'FM instellen'.
 2. Druk op  of  om 'Geluidsinstellingen' te kiezen.
 3. Druk op <Enter> om te Bevestigen en de 'Geluidsinstellingen' te openen.
 4. Druk op  of  om het in te stellen.
 5. Druk op <Enter> om te Bevestigen en naar het 'FM instellen' menu terug te keren.

Informatie over de zender weergeven.

1. Druk op <info> om informatie over de zender weer te geven.
2. U heeft keuze uit drie opties, dit zijn:
 - ✓ Zendertekst
 - ✓ Zender programmatype
 - ✓ Zender RSSI







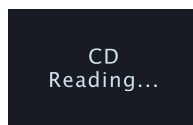



Naar muziek vanaf CD luisteren

Druk op de  toets om het apparaat in te schakelen, druk op <Func> en kies voor CD, of

druk op  om de CD lade te openen, op het scherm wordt het volgende getoond:











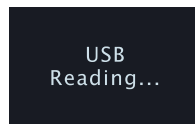

Een Audio|MP3 CD afspelen

1. Druk op  om de CD lade te openen, en doe er een CD in, druk opnieuw op de  toets om de lade te sluiten. Op dat moment begint het apparaat de CD te lezen en "Reading, ..." wordt 5-10 seconden zichtbaar, dit hangt af van de kwaliteit van de CD.
2. Zodra de CD gelezen is en in een werkbaar formaat is, begint het apparaat de CD vanaf het begin af te spelen, als er geen toets wordt ingedrukt.
3. Als u tijdens het afspelen wilt pauzeren drukt u eenmaal op "Play|Pause", opnieuw drukken hervat het afspelen.
4. Druk op  en kies de afspeelmode uit "rep one", "rep all" of "random"
5. Druk op  en houd vast om snel vooruit te spoelen, druk eenmaal voor het volgende nummer
6. Druk op  en houd vast om snel terug te spoelen, druk eenmaal voor het vorige nummer.
7. Druk map  of  om de map te kiezen voor de programmalijs.
8. Een voorgeprogrammeerde muziekljst afspelen met het apparaat (Programma afspelen)
 - a. Druk eenmaal op <MEM> in stopmode, om de programmamode te starten.
 - b. Druk  of  om het in te programmeren nummer te selecteren.
 - c. Druk opnieuw op <MEM> om het volgende nummer te kiezen. Tot 99
 - d. Druk op  om te bevestigen en af te spelen.
 - e. Druk tweemaal op  om het afspelen van het programma te stoppen

Naar muziek vanaf USB luisteren

Druk op de  toets om het apparaat in te schakelen, druk op <Func> en kies voor USB, op het scherm wordt het volgende getoond:











- a. Steek een USB-stick in de USB-aansluiting, het wordt vervolgens gelezen.
 1. Zodra de USB-stick gelezen is, begint het apparaat vanaf het begin af te spelen, als er geen toets wordt ingedrukt.
 2. Druk op  op af te spelen, of te pauzeren tijdens het afspelen
 3. Druk op  om de afspeelmode te kiezen uit Rep one, rep all, rep fol, random
 4. Druk op  en houd vast om snel vooruit te spoelen, druk eenmaal voor het volgende nummer
 5. Druk op  en houd vast om snel terug te spoelen, druk eenmaal voor het vorige nummer.
- b. Programma afspelen
 1. Druk eenmaal op <MEM> in stopmode, om de programmamode te starten.
 2. Druk  of  om het in te programmeren nummer te selecteren.
 3. Druk map  of  om de map te kiezen voor de programmalijst.
 4. Druk opnieuw op <MEM> om het volgende nummer te kiezen. Tot 64
 5. Druk op <Play> om te bevestigen en af te spelen.
 6. Druk tweemaal op  om het afspelen van het programma te stoppen

Elektronische Geluidsregeling

1. Draai aan <VOL+> om het luidsprekervolume te verhogen
2. Draai aan <VOL-> om het luidsprekervolume te verlagen.
3. Stel het geluidsvolume in op een comfortabel niveau, zet het niet te hard

Bluetooth®-modus

1. Druk op <FUNC> om Bluetooth®-modus te selecteren. Het scherm zal "Pairing..." weergeven en naar UR2195 zoeken. Bij een geslaagde verbinding, zal het scherm "Connected" weergeven.
2. Kies de muziek die u wilt afspelen.
3. Druk op <  > om het huidige nummer opnieuw af te spelen
4. Druk op <  > om het volgende nummer af te spelen
5. Druk op <  > om te pauzeren. Druk er opnieuw op <  > om het afspelen voort te zetten
6. Als uw mobiele telefoon aangesloten is op het apparaat, kunt u in iedere modus gesprekken ontvangen/beëindigen door één keer op <  > te drukken of <  > ingedrukt houden om de oproep te negeren,
7. Druk in BT-modus één keer op <PAIR/ | Menu/Info> om het afspelen via BT te stoppen. Houd <PAIR/ | Menu/Info> ingedrukt om de verbinding met het gekoppelde apparaat te verbreken en een nieuw apparaat te koppelen.

USB OPLAADFUNCTIE

Wanneer een smartphone of tablet is aangesloten op de USB-aansluiting, wordt deze automatisch opgeladen.

AUX-modus

Verbind de muziekbron met het apparaat door middel van de AUX-kabel en druk op **<FUNC>** om in AUX te zetten.

Gebruik van AOT (Automatisch Uitschakelen)

Met deze functie kunt u een eenmalige timer instellen om het apparaat automatisch te laten uitschakelen

1. Druk eenmaal op **<AOT>** om de AOT-functie te activeren, als het apparaat in standby staat gaat het aan, op het scherm wordt het volgende weergegeven:

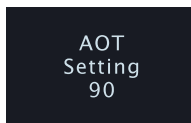

2. Iedere druk op de toets verandert de tijd met 5 minuten, van 90 minuten tot UIT.
3. Druk een andere toets om de gekozen AOT uitschakeltijd te accepteren en op de achtergrond te laten lopen.
4. Als er 15 seconden lang geen toets wordt ingedrukt, dan wordt de AOT mode gestopt, en draait de AOT timer niet op de achtergrond
5. Zodra **<AOT>** wordt ingedrukt wordt de huidige AOT waarde op het scherm getoond.
6. Als u AOT wilt stoppen, druk dan verschillende malen op **<AOT>** totdat deze UIT staat.

LED Achtergrond Dimmer

1. Druk in iedere willekeurige mode 2 seconden op **<Dimmer>** om dimmer hoog of dimmer laag te kiezen, op het scherm wordt het volgende weergegeven:

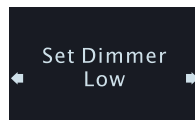

2. Kiest u voor dimmer hoog, dat is de achtergrondverlichting fel, kiest u voor dimmer laag, dan is het licht minder fel

LED-lampje

Druk op **<  >** om het lampje onderaan het apparaat aan of uit te zetten

Technische Gegevens









Inputvoltage:	DC 5,5V,2A
Stroomverbruik:	12W
Radio frequentiebereik:	FM: 87,5 ~ 108,0 MHz , 50kHz Stap DAB Band III 174,928-239,2 MHz
Winkeltemperatuur:	-10°tot +65°
Gebruikstemperatuur:	0°tot +45°

Specificaties zijn onderhevig aan wijzigingen zonder voorafgaande berichtgeving.

Copyright door Wörlein GmbH



Afstandsbediening:

Hoofdmarkering	Functie
	Apparaat Aan Uit
EQ	EQ (Plat Rock Klassiek Jazz Pop)
VOL-	Volume verhogen
VOL+	Volume verlagen
Play mode	Selecteer afspeelmodus van één herh/alles herh/willekeurig voor CD/USB
	Radiozenders naar onderen afstemmen en het afspelen van de CD/USB terugspoelen
 Enter	Afspelen & Pauzeren van CD/USB, Instellen/Afsluiten Functie, Invoeren of Bevestigen
	Radiozenders naar boven afstemmen en het afspelen van de CD/USB vooruitspoelen
Func	DAB, FM, CD, USB, AUX, BT selectieknop
P -/Fol-	Vooraf ingestelde zender naar onder terugroepen
 /Info	Modus instellen en CD/USB stoppen, Zenderinformatie weergeven
P +/Fol+	Vooraf ingestelde zender naar boven terugroepen
	Bediening om de CD-lade te openen of te sluiten
DIM	Bediening lichtniveau achtergrondverlichting
MEM	Zendergeheugen inzien/Vooraf ingestelde zender herzien
AMS	AMS (Automatische Geheugeninstelling voor radiozender)
AL1	Alarm1 herzien
AL2	Alarm2 herzien
Timer	Bediening voor timerfunctie
	Het geluid uitzetten
	Een gesprek ontvangen/beëindigen
PAIR	Bluetooth-apparaat koppelen
	LED-lampje aan-/uitzetten
AOT	Automatische uitschakeltimer





AVVERTENZA

NON INGERIRE LA BATTERIA, RISCHIO DI USTIONI DA SOSTANZE CHIMICHE

Il presente prodotto contiene una batteria a bottone. In caso di ingestione della batteria a bottone, diverse ustioni da sostanze chimiche piuttosto gravi potrebbero verificarsi in sole 2 ore con il rischio di decesso.

Tenere lontane dalla portata dei bambini le batterie usate e nuove. Se il vano batteria non si chiude correttamente, non utilizzare più il prodotto tenendolo lontano dalla portata dei bambini.

In caso di ingestione o posizionamento della batteria a bottone all'interno di una qualsiasi parte del corpo, rivolgersi immediatamente a un medico.



ATTENZIONE – IL DISPOSITIVO PUÒ EMETTERE RADIAZIONI LASER INVISIBILI, IN CASO DI APERTURA DEL COPERCHIO O RIMOZIONE DEL BLOCCO DI PROTEZIONE. EVITARE L'ESPOSIZIONE ALLE EMISSIONI LASER.

	ATTENZIONE Rischio di scosse elettriche Non aprire il dispositivo!	
Cautela: Per ridurre il rischio di scosse elettriche, non rimuovere la copertura (o il retro). Il prodotto non contiene componenti riparabili. Affidare le riparazioni esclusivamente a personale qualificato.		



Tale simbolo indica la presenza all'interno dell'apparecchio di componenti che generano tensione elettrica a livelli pericolosi, capaci di produrre scosse elettriche.



Tale simbolo indica la presenza di importanti istruzioni di utilizzo e manutenzione del prodotto.

Istruzioni di sicurezza, configurazione e ambienti di utilizzo

- Usare il dispositivo esclusivamente al chiuso, in ambienti asciutti.
- Proteggere il dispositivo dall'umidità.
- Non aprire l'unità. **RISCHIO DI SCOSSE ELETTRICHE!** Affidare l'apertura dell'apparecchio e le riparazioni esclusivamente a personale qualificato.
- Collegare il presente dispositivo esclusivamente ad una presa a muro ben installata e dotata di messa a terra. Accertarsi che la tensione di alimentazione corrisponda a quella nominale riportata sulla targa del prodotto.
- Tenere il cavo di alimentazione lontano da fonti di umidità durante il funzionamento. Non ostruire o danneggiare il cavo di alimentazione in alcun modo.
- Avvisi per la disconnessione del dispositivo: La spina di alimentazione serve per la connessione del dispositivo alla rete elettrica, quindi tenerla sempre in posizione facilmente accessibile.
- La spina di alimentazione serve per la disconnessione del dispositivo dalla rete elettrica, quindi tenerla sempre in posizione facilmente accessibile.
- Se il cavo o la spina di alimentazione sono danneggiati in qualunque modo, farli sostituire immediatamente presso un centro di assistenza autorizzato.
- In caso di temporali, disconnettere immediatamente il dispositivo dalla rete elettrica.
- Il dispositivo può essere utilizzato dai bambini, solo sotto il controllo dei genitori.
- Per la pulizia dell'apparecchio, servirsi esclusivamente di un panno asciutto.

NON USARE DETERGENTI o PANNI ABRASIVI!

- Non esporre l'apparecchio direttamente alla luce solare né ad altre fonti di calore.
- Installare il dispositivo in un ambiente dotato di sufficiente ventilazione, per evitare problemi di surriscaldamento.
- Non ostruire le aperture di ventilazione!
- La libera circolazione dell'aria potrebbe essere ostacolata, ostruendo le feritoie di ventilazione con oggetti, quali giornali, tovaglie o tende ecc.
- Tenere l'apparecchio lontano da schizzi o zampilli, evitando di appoggiare sopra di esso oggetti contenenti liquidi, ad esempio tazze.
- L'unità non deve essere esposta direttamente alla luce solare o altre fonti di calore, né conservata in ambienti eccessivamente freddi, umidi, polverosi o soggetti ad urti e vibrazioni.
- Non tentare di applicare cavi, spine o altri oggetti all'unità, né tentare di aprirla.
- Installare il dispositivo in una posizione sicura e non soggetta a vibrazioni.
- Non appoggiare sul dispositivo fonti di fiamme libere, ad esempio candele accese.
- Installare l'apparecchio lontano da computer o unità a microonde, che potrebbero causare interferenze alla ricezione radio.
- Non tentare di aprire o riparare l'unità. Tale operazione espone l'utente a rischio di lesioni e rende nulla la garanzia del prodotto. Per le riparazioni affidarsi esclusivamente a personale / centri di assistenza autorizzati.
- Il dispositivo è dotato di una fonte di emissioni laser di Classe 1. Evitare di esporsi direttamente all'emissione dei fasci laser, che potrebbero causare danni agli occhi.
- Usare esclusivamente batterie prive di mercurio e cadmio.
- Le batterie non devono essere esposte direttamente a fonti di calore, quali luce solare, fiamme libere o simili.
- Le batterie usate sono rifiuti pericolosi e NON devono essere smaltite assieme agli altri rifiuti domestici!!! Portare invece le batterie vecchie al proprio rivenditore o in appositi centri di raccolta locali.
- Tenere le batterie fuori della portata dei bambini. I bambini potrebbero infatti correre il rischio di ingerirle. Consultare immediatamente un medico in caso di ingestione di batterie.
- Controllare regolarmente che le batterie del proprio apparecchio non abbiano perditte.



PROTEZIONE AMBIENTALE

Non smaltire il presente prodotto tra i normali rifiuti domestici al termine del suo ciclo di vita. Portarlo invece ad un centro specializzato nel riciclo di materiale elettrico e dispositivi elettronici. Quest'obbligo è indicato dal simbolo di riciclo presente sul prodotto, sul manuale di istruzioni o

sulla confezione.

I materiali sono riutilizzabili in base alle indicazioni su di essi riportate. Riutilizzando, riciclando o comunque trovando altri usi ai dispositivi usati, si dà un grande contributo alla protezione ambientale. Contattare i propri enti locali responsabili della questione per ulteriori informazioni sui punti di raccolta.



Le batterie usate sono rifiuti pericolosi e NON devono essere smaltite assieme agli altri rifiuti domestici! Infatti, ogni consumatore è **obbligato a norma di legge** a restituire **tutte le batterie** ai centri di riciclaggio ecosostenibile – indipendentemente dalla presenza nelle batterie di sostanze più o meno dannose*).

Le batterie usate possono essere consegnate in maniera completamente gratuita ai centri di raccolta pubblica o al proprio rivenditore.

Riportare le batterie solo quando esse sono completamente scariche.

***) indicate dai simboli Cd = cadmio, Hg = mercurio, Pb = piombo**

Descrizione generale

- Sistema radiofonico digitale DAB e FM (numero di stazioni radio in preselezione: 20 DAB + 20 FM)
- Funzione AMS, Automatic Memory System (numero di stazioni in memoria: 30 DAB + 30 FM)
- Grazie all'RDS, viene visualizzato il nome della stazione radio in ascolto mentre l'ora viene aggiornata automaticamente
- Riproduzione di CD|MP3|WMA e USB
- Per il funzionamento del sistema è utilizzato il cristallo di quarzo
- Visualizzazione dell'ora e del giorno della settimana
- visualizzare l'ora nei formati 12/24 ore
- Calendario integrato con aggiornamento automatico (anni: 2000-2099)
- 2 sveglie con 4 modalità disponibili di attivazione: ogni giorno, feriali, festivi e giorno specifico
- Come uscita audio per la sveglia è possibile scegliere tra CD, DAB, FM o cicalino
- Sono disponibili la ricerca automatica o manuale e la ricerca in avanti o indietro
- Controllo elettronico del volume (32 livelli)
- Retroilluminazione con regolatore di intensità di luce (luce forte o tenue)
- Passaggio automatico alla modalità standby dopo 15 minuti di inattività.
- 5 equalizzatori in preselezione (flat, rock, classica, jazz, pop)
- Gamma di frequenze radio:
 - FM: 87,5 ~ 108,0 MHz, 50kHz | Passo
 - DAB in banda III 174.928-239.2 MHz
- Riproduzione CD e più specificatamente:
- CD audio; lettura di file MP3 e WMA
 - CD audio
 - Memorie programmabili: (Max. 32 brani)
 - CD MP3 | WMA
 - Memorie programmabili: (Max. 99 brani)
- CD-R e CD-RW da 8 cm e 12 cm; aperto, multisessione, modalità mix (solo CD audio)
- Riproduci, Pausa, Avanti veloce e Indietro veloce
- Ripeti uno/Ripeti tutti/Ripeti Cartella/Riproduzione Casuale
- Modalità USB
 - Memorie programmabili: (Max. 99 brani)
 - Ricarica tramite USB
- Modalità AUX
- Modalità Bluetooth®
- Luce LED

Schema di montaggio

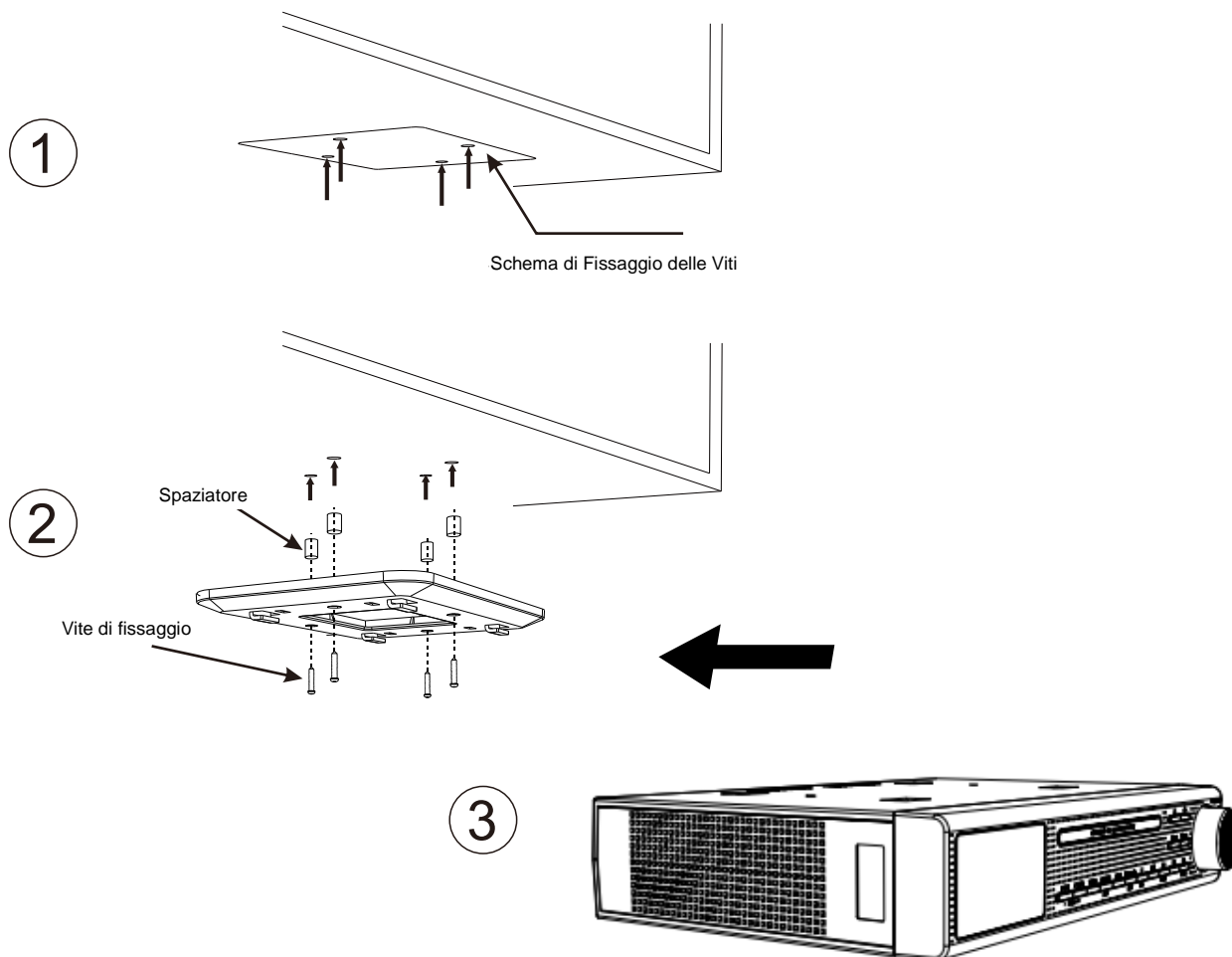

Installare l'unità procedendo attraverso le seguenti 3 fasi:

1. Una volta scelto il luogo ideale di installazione del sistema, posizionare lo schema di fissaggio sotto il mobile con il nastro adesivo e fare 4 fori con la punta del trapano da 1/16 pollici
2. Fissare le viti come illustrato nel disegno sopraindicato facendo uso del materiale fornito in dotazione (spaziatore, staffa di montaggio, viti lunghe, viti corte).
3. Bloccare l'unità alla staffa di montaggio

Attenzione! Per evitare ogni genere di danneggiamento non posizionare mai nessun tipo di dispositivo per riscaldamento o raffreddamento dell'ambiente sotto l'unità. Quest'ultima va installata il più lontano possibile dalle fonti di rumore come il frigorifero, il forno a microonde, ecc.

Descrizione dei tasti

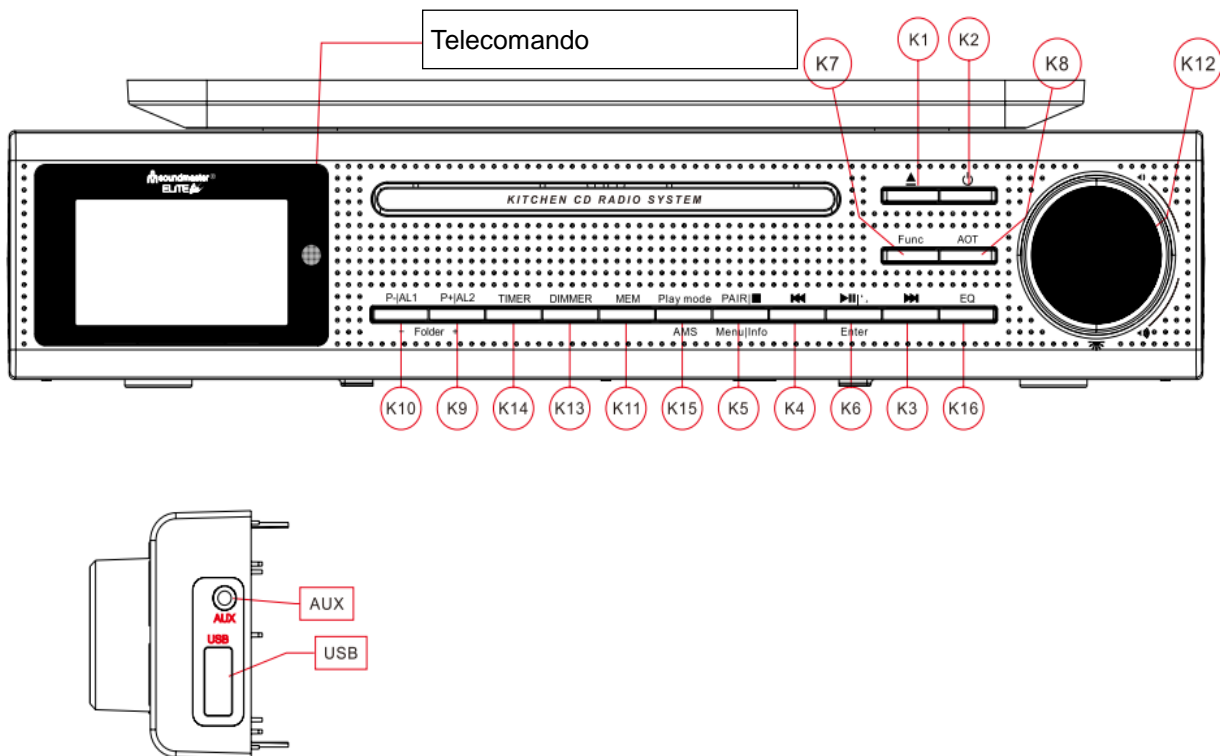

- K-1. ▲ : Apertura e chiusura del vassoio per CD
- K-2. ⏻ : Accensione/spengimento del dispositivo
- K-3. ⏭ : Avanti: sintonizzarsi sulla stazione radio successiva; riprodurre la traccia successiva del CD
- K-4. ⏮ : Indietro: sintonizzarsi sulla stazione radio precedente; riprodurre la traccia precedente del CD
- K-5. PAIR/■ | Menu/Info : Accoppiamento Bluetooth®, Scegli Modalità e Arresto della riproduzione di CD/USB, Menu, tasto per visualizzare le informazioni della stazione in ascolto
- K-6. 📞 /Enter | ⏪ : Rispondi al cellulare, Funzione Setup/Esci Impostazioni, Invio o Conferma, Riproduci e Pausa della riproduzione di CD/USB/Bluetooth®
- K-7. FUNC: Selettore DAB, FM, CD, USB, AUX, Bluetooth®
- K-8. AOT: Timer automatico OFF
- K-9. P+ | Folder+/AL2: Richiama stazione in preselezione avanti/Controlla sveglia in modalità standby
- K-10. P- | Folder-/AL1: Richiama stazione in preselezione indietro/Controlla sveglia in modalità standby
- K-11. MEM: Entra in Memoria Stazioni /Controlla stazioni in preselezione
- K-12. 🌟 /VOL+/VOL-: Accensione/spengimento luce LED/Alza volume/Abbassa volume
- K-13. Dimmer: Controllo del livello di luce della retroilluminazione del display
- K-14. Timer: Funzione timer
- K-15. Play mode/AMS: Riproduci, AMS (scansione e memorizzazione automatica delle stazioni radio)
- K-16. EQ: Equalizzatore (Flat | Rock | Classica | Jazz | Pop)

Guida introduttiva

Accensione

- Quando il dispositivo viene acceso e, dunque, collegato all'alimentazione per la prima volta, è avviata automaticamente la funzione di aggiornamento automatico. Verrà visualizzato sul display il testo "Update, Please Wait" in scorrimento. L'aggiornamento può richiedere qualche minuto a seconda della potenza del segnale e dell'ambiente di lavoro del dispositivo; una volta ricevuto il segnale, sarà comunque visualizzato sul display l'esatto tempo necessario per l'operazione. Per concludere l'aggiornamento, premere un qualsiasi tasto.
- Quando l'aggiornamento automatico viene interrotto dall'utente oppure viene riscontrato un errore nell'aggiornamento, sono visualizzate la data e l'ora predefinite 01.01.2016, 0:00
- Tutte le sveglie passano all'impostazione predefinita 0:00
- L'unità passa alla modalità di esecuzione automatica dell'ora
- La retroilluminazione diventa tenue dalle ore 23:00 alle ore 05:59 a meno che non venga disattivato il dimmer automatico (impostazione predefinita)

Installazione del dispositivo

In modalità Esecuzione Automatica premere una volta <Info> per entrare in impostazioni; sul display LCD verrà visualizzato quanto segue:



Utilizzare <◀▶> o <▶▶> per passare in sequenza a una diversa modalità come segue:

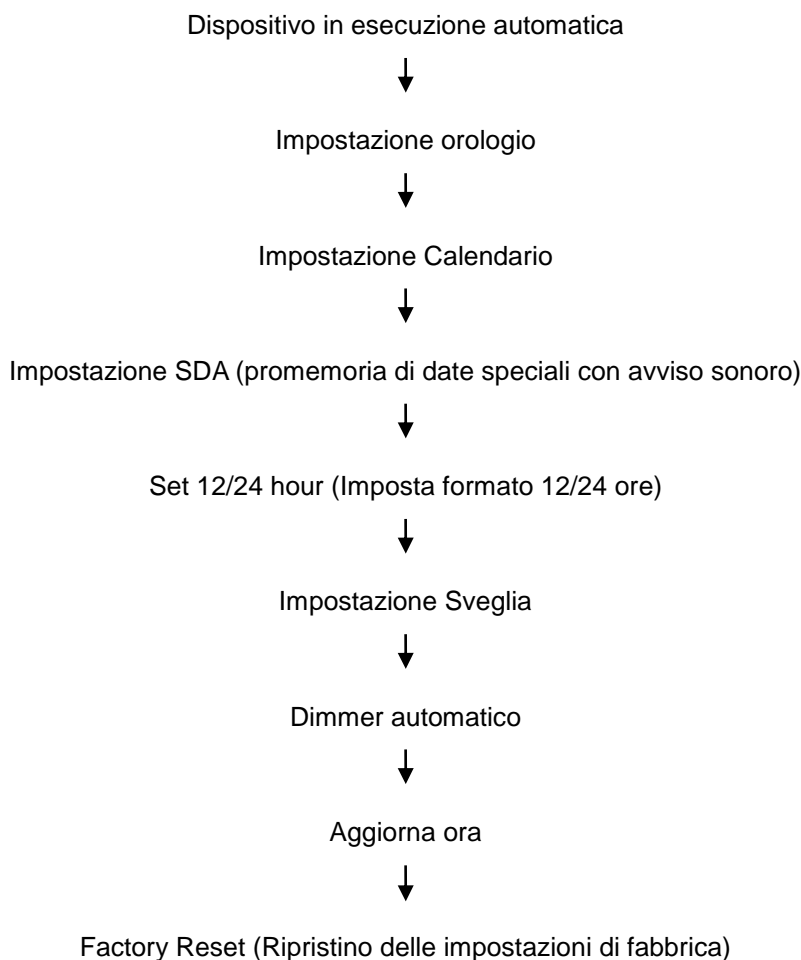

Impostare l'ora

- Premere <⏪> o <⏩> per selezionare "Set Clock" una volta entrati nel menu.
- Premere <Enter> per impostare l'ora esatta; verrà visualizzato sul display quanto segue:

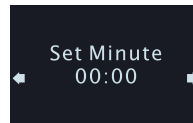

- Premere <⏪> o <⏩> per impostare i minuti.
- Premere <Enter> per confermare i minuti e impostare l'ora; verrà visualizzato sul display quanto segue:

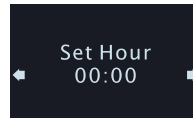

- Premere <⏪> o <⏩> per impostare l'ora.
- Premere <Enter> per confermare e ritornare al precedente menu.

Impostare il calendario

- Premere <⏪> o <⏩> per selezionare "Set Calendar" una volta nel menu.
- Premere <Enter> per impostare il calendario.

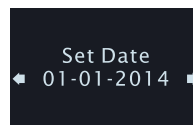

- Premere <⏪> o <⏩> per impostare la date.
- Premere <Enter> per confermare la data e passare alla selezione del mese; verrà visualizzato sul display quanto segue:

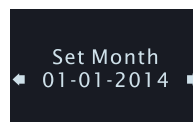

- Premere <⏪> o <⏩> per selezionare il mese.
- Premere <Enter> per confermare e passare all'impostazione dell'anno; verrà visualizzato sul display quanto segue:

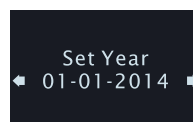

- Premere <⏪> o <⏩> per selezionare l'anno; per confermare premere <Enter> ritornando così al menu precedente.

Impostazione SDA (promemoria di date speciali con avviso sonoro)

- Premere <⏪> o <⏩> per impostare il timer SDA quando il dispositivo si trova nel menu impostazioni.
- Premere <Enter> per impostare il timer SDA
- Sono disponibili 10 timer SDA.



- Premere <⏪> o <⏩> per selezionare il numero di SDA.
- Premere <Enter> per confermare il timer selezionato e passare al set up.



- Premere <⏪> o <⏩> per impostare la data.
- Premere <Enter> per confermare la data e passare al mese.



- Premere <⏪> o <⏩> per impostare il mese.
- Premere <Enter> per confermare il mese e passare all'anno.



- Premere <⏪> o <⏩> per impostare l'anno.
- Premere <Enter> per confermare l'anno e ritornare al menu precedente.

Selezionare il formato ora (12 o 24 ore)

- Premere <⏪> o <⏩> per selezionare il formato 12 o 24 ore in modalità menu; verrà visualizzato sul display quanto segue:

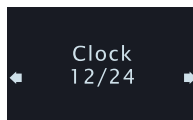

- Premere <Enter> per impostare il formato 12 ore o 24 ore.
- Premere <⏪> o <⏩> per selezionare il formato 12 ore o 24 ore.
- Premere <Enter> per confermare la selezione e ritornare al menu.

Impostare la sveglia

- Premere <⏮> o <⏭> per selezionare "Set Alarm" nel menu; verrà visualizzato sul display quanto segue:

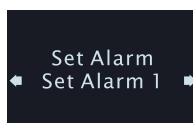

- Premere <Enter> per impostare la sveglia.
- Premere <⏮> o <⏭> per selezionare il numero della sveglia.
- Premere <Enter> per confermare il numero selezionato ed entrare in Minuti per selezionare i minuti desiderati; verrà visualizzato sul display quanto segue:

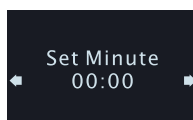

- Premere <⏮> o <⏭> per impostare i minuti della sveglia.
- Premere <Enter> per confermare i minuti e entrare in Ora per selezionare l'ora desiderata della sveglia; verrà visualizzato sul display quanto segue:

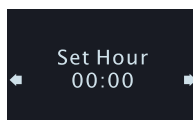

- Premere <⏮> o <⏭> per impostare l'ora della sveglia.
- Premere <Enter> per confermare l'ora selezionata e entrare per scegliere la sorgente della sveglia attivata:

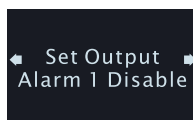

- è possibile scegliere tra 5 modalità come indicato nella tabella 1

Tipologie	Strumenti	Tempo di durata della sveglia
Disattivata	La sveglia è disattivata (impostazione predefinita)	0
DAB	DAB per sveglia	60 minuti
FM	FM per sveglia	60 minuti
Cicalino	Cicalino per sveglia	10 minuti
CD	CD per sveglia	60 minuti

Tabella 1

- Premere <⏮> o <⏭> per selezionare il tipo di sorgente. In caso di selezione del CD, inserire nel vassoio il CD preferito; in assenza del CD, la sorgente sonora predefinita è il cicalino.

- Premere <Enter> per confermare e passare alla selezione dei giorni; verrà visualizzato sul display quanto segue:

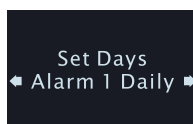

- È possibile scegliere tra dieci modalità come indicato nella Tabella 2

Tipologie	Strumenti
Ogni giorno	La sveglia è attiva ogni giorno
Feriali	La sveglia è attiva nei giorni feriali
Fine settimana/Festivi	La sveglia è attiva nei fine settimana/festivi
Lun, Mart, Merc, Giov, Ven, Sab, Dom	La sveglia è attiva solo un giorno alla settimana

Tabella 2

- Premere <◀◀> o <▶▶> per selezionare il tipo di sveglia da attivare
- Premere <Enter> per confermare la selezione e ritornare al menu.

Impostare il livello automatico di intensità luminosa

- Premere <◀◀> o <▶▶> per selezionare “Auto Dimmer” nel menu.
- Premere <Enter> per entrare nell’impostazione correlata; verrà visualizzato sul display quanto segue:

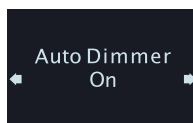

- Premere <◀◀> o <▶▶> per selezionare ON oppure OFF. Il livello automatico di intensità luminosa è attivo come impostazione predefinita.
- Premere <Enter> per confermare la selezione e ritornare al menu.
- Se si sceglie “On”, la retroilluminazione predefinita diventerà tenue automaticamente dalle ore 23:00 alle ore 05:59
- Se si sceglie “Off”, la retroilluminazione del dispositivo non subirà alcun cambiamento.

Ripristinare le impostazioni di fabbrica del dispositivo (prestare la massima attenzione nell’uso di questa funzione)

Nel menu premere <◀◀> o <▶▶> per selezionare “Factory Reset”



- Assicurarsi di volere cancellare tutte le impostazioni eseguite per ripristinare le impostazioni di fabbrica. Premere <Enter> per eseguire tale funzione.

Utilizzo del dispositivo

Conclusa l'installazione automatica o manuale, il dispositivo è pronto per l'uso.

Utilizzo del Timer

- Premere una volta <Timer> per entrare nella corrispondente modalità; verrà visualizzato sul display quanto segue:

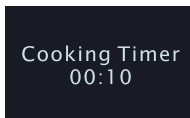

- Premere <◀◀> o <▶▶> per scegliere il tempo desiderato tra 00:10, 00:15, 00:30, 00:40, 1:00. Premere <Timer> per avviare il conto alla rovescia.
- Premere <P+> o <P-> per scegliere tra 00:10/00:20/00:30/00:40/1:00/01:10/01:20/01:30/01:40/02:00. Premere <Enter> per confermare; dunque, premere <Timer> per avviare la funzione.
- Per personalizzare il tempo, premere una volta <Timer>; dunque, premere <Info> per impostare i minuti tramite <◀◀> e <▶▶>. Premere <Enter> per impostare l'ora tramite <◀◀> e <▶▶>. Infine, premere <Enter> per confermare l'impostazione e <Timer> per avviare la funzione.
- Quando il timer è attivo, è possibile metterlo in pausa premendo <Timer>; per farlo ripartire premere nuovamente <Timer>.
- Premere e lasciare premuto <Timer> per 2 secondi per disattivare il timer.
- È selezionato un avviso sonoro:
 - a. L'altoparlante emette un avviso sonoro
 - b. La durata dell'avviso è di 10 minuti
- Premere un tasto qualsiasi per fermare l'avviso sonoro in esecuzione.

Ascoltare la radio DAB

- Premere <⏻> una volta per accendere la radio.
- Premere <FUNC> per selezionare la modalità di lavoro del dispositivo e, più specificatamente, DAB.

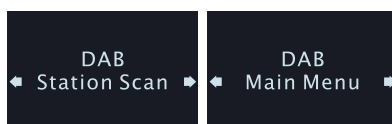

- Controllo elettronico del volume
 - a. Girare <VOL+> per alzare il volume dell'altoparlante.
 - b. Girare <VOL-> per abbassare il volume dell'altoparlante.



- Come ascoltare una stazione DAB
 - a. Quando si ascolta una stazione radio DAB per la prima volta, viene avviata automaticamente una scansione; sul display LCD comparirà “Scanning” come di seguito indicato:

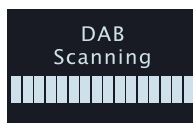

- b. Conclusa l'operazione, selezionare una stazione DAB.
 - c. Premere una volta <◀◀> o <▶▶> per selezionare una stazione radio DAB dall'elenco in preselezione.
 - d. Premere una volta <Enter> per confermare e sintonizzarsi sulla stazione radio.
 - e. Un altro modo per ricercare le stazioni in modalità DAB è il seguente: premere e lasciare premuto <Info> fino a quando verrà visualizzato sul display “Station scan”; premere, dunque, <Enter> per scegliere “Manual tune” (sintonizzazione compresa tra 174.928-239.200MHZ).
- Come salvare una stazione nell'elenco di preselezione
 - a. Quando si è in ascolto di una stazione DAB, premere <P+> o <P-> per cambiare la posizione.
 - b. Premere e lasciare premuto <Enter> per salvare la stazione nella posizione scelta.
 - Richiamare la stazione nell'elenco di preselezione
 - a. Premere una volta <MEM> per selezionare la posizione della radio nell'elenco di preselezione; sul display verranno visualizzate le seguenti informazioni:

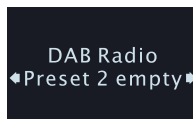

- b. Premere <P+> o <P-> per cambiare la posizione.
 - c. Premere <Enter> per confermare la selezione e richiamare la frequenza.
- Come utilizzare AMS
 - a. Premere e lasciare premuto <AMS> per 2 secondi per attivare la modalità AMS.
 - b. Il dispositivo farà la scansione automatica delle stazioni DAB salvandole fino a quando avrà concluso la scansione di tutta la frequenza od occupato la memoria di preselezione. Dunque, uscirà automaticamente dalla funzione.
 - Controllare le stazioni salvate automaticamente
 - a. Premere <◀◀> o <▶▶> per selezionare la stazione.
 - b. Premere <Enter> per confermare la selezione e richiamare la frequenza.
 - Controllare le informazioni della stazione
 - a) Premere <Info> per visualizzare le informazioni della stazione.
 - b) Sono disponibili sette tipologie di informazioni e più precisamente:
 1. Frequenza della stazione e numero del blocco
 2. Data rate (velocità di trasferimento dati)
 3. Stazione RSSI
 4. Signal error rate (Errore segnale)
 5. DLS (testo a scorrimento)
 6. Tipo di programma
 7. Nome della stazione

Come ascoltare una radio FM

Premere il tasto <⏻> per accendere il dispositivo. Premere, dunque, <Func> per selezionare la modalità di lavoro. Sul display verrà visualizzato quanto segue:



FM
98.35 Mhz
[No Radio Text]

- Come ricercare le stazioni
 1. Accesa la radio, premere una volta <⏪> per andare avanti nella frequenza di 1 passo.
 2. Premere una volta <⏩> per andare indietro nella frequenza di 1 passo.
 3. Premere e lasciare premuto <⏪> per ricevere la prima stazione radio disponibile automaticamente andando avanti nella frequenza.
 4. Premere e lasciare premuto <⏩> per ricevere la prima stazione radio disponibile automaticamente andando indietro nella frequenza.
- Come memorizzare una stazione in una posizione preselezionata
 1. Premere una volta <MEM> per selezionare la posizione della stazione nell'elenco di preselezione.
 2. Premere <P+> o <P-> per cambiare la posizione.
 3. Premere e lasciare premuto <Enter> per salvare la stazione nella posizione desiderata.
- Richiamare la stazione memorizzata
 1. Premere una volta <MEM> per selezionare la posizione della stazione radio nell'elenco di preselezione.
 2. Premere <P+> o <P-> per cambiare la posizione.
 3. Premere <Enter> per confermare la selezione e richiamare la frequenza.
- Come utilizzare AMS (Automatic Memory Setup)
 1. Premere e lasciare premuto <AMS> per 2 secondi per attivare la modalità AMS.
 2. Il dispositivo farà la scansione automatica delle stazioni salvandole fino a quando avrà concluso la scansione di tutta la frequenza od occupato la memoria di preselezione. Dunque, uscirà automaticamente dalla funzione.
- Controllare una stazione AMS in memoria:
 1. Premere e lasciare premuto <MEM> per entrare nell'elenco delle stazioni FM.
 2. Premere <⏪> o <⏩> per selezionare la stazione.
 3. Premere <Enter> per confermare la selezione e richiamare la frequenza.
- Come abilitare o disabilitare la modalità stereo

Se si riceve un segnale debole, si potrebbe percepire un rumore di sottofondo. Per migliorare la qualità dell'ascolto si consiglia vivamente di passare alla modalità stereo.

 1. Premere e lasciare premuto <Info> per 2 secondi per passare a "FM set menu".
 2. Premere <⏪> o <⏩> per selezionare "Audio setting".
 3. Premere <Enter> per confermare la selezione ed entrare in modalità "Audio setting".
 4. Premere <⏪> o <⏩> per selezionare l'impostazione.
 5. Premere <Enter> per confermare e ritornare alla modalità "FM set menu".

- Controllare le informazioni di una stazione
 1. Premere <Info> per visualizzare le informazioni della stazione.
 2. Si può scegliere tra tre funzioni e più specificatamente:
 - ✓ Testo della stazione
 - ✓ Tipo di programma della stazione
 - ✓ Stazione RSSI

Ascoltare musica da CD

Premere il tasto <⏻> per accendere il dispositivo. Premere <Func> per selezionare la modalità di lavoro CD oppure premere il tasto <▲> per aprire il vassoio del CD. Sul display verrà visualizzato quanto segue:

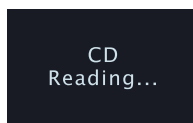

- Come riprodurre un CD| CD con file in MP3
 1. Premere <▲> per aprire il vassoio del CD e inserire il supporto. Premere nuovamente il tasto <▲> per chiudere lo sportellino del vassoio. Il dispositivo passerà alla lettura dei dati salvati sul CD; verrà visualizzato “Reading, ...” per circa 5-10 secondi a seconda della qualità del CD.
 2. Eseguita la lettura dei dati e confermata la rispettiva leggibilità del formato, il dispositivo eseguirà i brani a partire dalla prima traccia in elenco qualora non venga premuto alcun tasto.
 3. Se durante l’esecuzione si vuole mettere in pausa la riproduzione, premere una volta “▶||” per riprendere nuovamente la riproduzione premendo lo stesso tasto una volta.
 4. Premere “Play mode” per selezionare la modalità di riproduzione tra “Rip uno”, “Rip tutti” o “Casuale”.
 5. Premere e lasciare premuto “▶▶▶” per portare avanti rapidamente l’esecuzione di un brano; premere una volta per passare al brano successivo
 6. Premere e lasciare premuto “◀◀◀” per portare indietro rapidamente l’esecuzione di un brano; premere una volta per ritornare al brano precedente.
 7. Premere <Folder+> o <Folder-> per selezionare la cartella da riprodurre per prima nella programmazione di ascolto.
 8. La riproduzione dei brani avviene secondo la funzione di musica selezionata e preprogrammata (riproduzione in preprogrammazione)
 - a. Premere una volta <MEM> per programmare la modalità.
 - b. Premere <◀◀◀> o <▶▶▶> per selezionare il brano da riprodurre per primo nella programmazione di ascolto.
 - c. Premere nuovamente <MEM> per selezionare il brano da riprodurre successivamente. Fino a 99
 - d. Premere <▶||> per confermare l’impostazione e la riproduzione.
 - e. Premere due volte <■> per cancellare la riproduzione in programma

Ascoltare musica da USB

Premere il tasto <⏻> per accendere il dispositivo. Premere <Func> per selezionare la modalità di lavoro USB; sul display verrà visualizzato quanto segue:

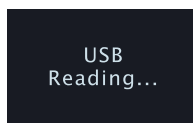

- a. Inserire il supporto con USB nella rispettiva porta. Il dispositivo passerà alla lettura dei dati in esso contenuti.
 1. Completata la lettura, il dispositivo riprodurrà il primo brano in elenco se non viene premuto alcun tasto.
 2. Premere “▶||” per la riproduzione o per mettere in pausa
 3. Premere “Play mode” per selezionare la modalità di riproduzione tra “Rip uno”, “Rip tutti” o “Casuale”
 4. Premere e lasciare premuto “▶▶” per portare avanti rapidamente l’esecuzione di un brano; premere una volta per passare al brano successivo
 5. Premere e lasciare premuto “◀◀” per portare indietro rapidamente l’esecuzione di un brano; premere una volta per ritornare al brano precedente.
- b. Riproduzione del programma
 1. Premere una volta <MEM> per programmare la modalità.
 2. Premere <◀◀> o <▶▶> per selezionare il brano da riprodurre per primo nella programmazione di ascolto.
 3. Premere <Folder+> o <Folder-> per selezionare la cartella da riprodurre per prima nella programmazione di ascolto.
 4. Premere nuovamente <MEM> per selezionare il brano da riprodurre successivamente. Fino a 64
 5. Premere <▶||> per confermare l’impostazione e la riproduzione.
 6. Premere due volte <■> per cancellare la riproduzione in programma
- c. Controllo elettronico del volume
 1. Girare <VOL+> per alzare il volume dell’altoparlante.
 2. Girare <VOL-> per abbassare il volume dell’altoparlante.
 3. Regolare il volume raggiungendo un livello confortevole. Evitare un volume audio troppo alto.

Funzione Di Ricarica USB

Quando uno smartphone o un tablet è collegato alla porta USB, tale dispositivo verrà automaticamente ricaricato.

Modalità Aux

Collegare il dispositivo con il cavo AUX; dunque, premere <FUNC> per passare alla funzione correlata.

Modalità Bluetooth®

1. Premere **<FUNC>** per selezionare la modalità Bluetooth®; sul display verrà visualizzato "Pairing...". Cercare, dunque, UR2195: se la connessione avviene con successo, sul display verrà visualizzato "Connected".
2. Scegliere la musica che si desidera ascoltare.
3. Premere **<⏮ >** per riprodurre l'ultima traccia.
4. Premere **<⏭ >** per riprodurre la traccia successiva.
5. Premere **<⏸ >** per mettere in pausa la riproduzione; premere nuovamente **<⏭ >** per riprendere l'esecuzione.
6. Se il cellulare è collegato al dispositivo, nel ricevere una telefonata è possibile premere **<☎ >** una volta per rispondere alla chiamata o per chiuderla. Premere e lasciare premuto **<☎ >** per rifiutare una chiamata.
7. In modalità Bluetooth® premere una volta **<PAIR/■ | Menu/Info>** per fermare la riproduzione; premere e lasciare premuto **<PAIR/■ | Menu/Info>** per scollegare il dispositivo accoppiato e accoppiarne un altro.

Utilizzare AOT (Automatic OFF Timer)

L'utente può utilizzare questa funzione per impostare un timer in un momento specifico disattivandone la funzione automatica.

1. Premere una volta **<AOT>** per attivare la funzione AOT. Il dispositivo riprende la sua attività quando viene selezionata questa funzione. Sul display verrà visualizzato quanto segue:

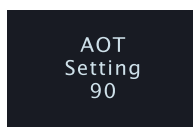

2. Premere il tasto per selezionare il tempo desiderato (premendo il tasto si avvanza di 5 minuti da 90 a OFF).
3. Premere un altro tasto per avviare la corrispondente funzione mentre la funzione timer AOT è attiva.
4. Se entro 15 secondi non viene premuto alcun tasto, il sistema esce dalla modalità di visualizzazione del timer AOT che così rimane attivata.
5. Premuto una volta **<AOT>**, comparirà il valore correlato sul display.
6. Se si desidera cancellare AOT, premere più volte **<AOT>** fino alla visualizzazione di OFF.

Regolatore dell'intensità di luce della retroilluminazione a LED

1. In una modalità qualsiasi premere **<Dimmer>** per selezionare l'intensità desiderata tra bassa o alta; sul display verrà visualizzato quanto segue:

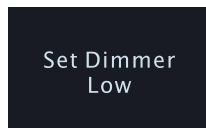









2. Se si desidera una retroilluminazione del display molto intensa selezionare 'dimmer high'; diversamente selezionare 'dimmer low'.

Luce LED

Premere **<☀ >** per accendere o spegnere la luce in basso all'unità.

Telecomando:

Simbolo sul tasto	Funzione
	Accensione/spegnimento del dispositivo
EQ	Equalizzatore (Flat Rock Classica Jazz Pop)
VOL-	Abbassare il volume
VOL+	Alzare il volume
Play mode	Selezionare la modalità di riproduzione tra "Rip uno", "Rip tutti", "Casuale" per CD/USB.
	Andare indietro nella frequenza radio e indietro di un brano nella riproduzione di CD/USB
 Enter	Riprodurre e mettere in pausa l'esecuzione di CD/USB nella modalità preselezionata; Funzione Setup Uscire Impostazioni, Entrare o Confermare
	Andare avanti nella frequenza radio e avanti di un brano nella riproduzione di CD/USB
Func	Selettore DAB, FM, CD, USB, AUX, Bluetooth®
P -/Fol-	Richiamare le stazioni nell'elenco di preselezione andando indietro
 /Info	Impostare la modalità e fermare la riproduzione di CD/USB. Premere per visualizzare le informazioni della stazione radio.
P +/Fol+	Richiamare le stazioni in preselezione andando avanti
	Apertura e chiusura del vassoio per CD
DIM	Controllo del livello di luce della retroilluminazione del display
MEM	Entra in Memoria Stazioni /Controlla stazioni in preselezione
AMS	AMS (Auto Memory Setting, impostazione automatica della memoria per stazioni radio)
AL1	Controllare Sveglia 1
AL2	Controllare Sveglia 2
Timer	Funzione timer
	Silenziare il dispositivo
	Prendere o chiudere una chiamata
PAIR	Accoppiamento dispositivo con Bluetooth
	Accendere/spegnere luce a LED
AOT	Timer automatico OFF



Dati tecnici

Voltaggio ingresso, corrente:	CC 5,5V, 2A
Consumo:	12W
Gamma di frequenze radio:	FM: 87,5 ~ 108,0 MHz, 50kHz Passo DAB in banda III 174.928-239.2 MHz
Temperatura per la conservazione del dispositivo:	Da - 10°C a + 65°C
Temperatura di funzionamento:	Da 0°C a + 45°C

Le caratteristiche tecniche sono soggette a modifica senza preavviso.

Tutti i diritti riservati da Wörlein GmbH





ADVARSEL

IKKE SVELG BATTERIET - FARE FOR KJEMISK BRANNSKADE

Dette produktet inneholder mynt-/knappcellebatteri. Hvis mynt-/knappcellebatteriet svelges, kan det føre til alvorlige brannskader på kun 2 timer, og kan føre til død.

Oppbevar nye og brukte batterier utilgjengelig for barn. Hvis batterirommet ikke kan lukkes skikkelig, må du frastå fra å bruke produktet og holde det utilgjengelig for barn.

Hvis du har mistanke om at et batteri har blitt svelget eller ført inn i noen del av kroppen, må du oppsøke medisinsk hjelp umiddelbart.



FORSIKTIG! DET OPPSTÅR USYNLIG LASERSTRÅLING NÅR DEKSLET ÅPNES ELLER SIKKERHETSFORRIGLINGEN TRYKKES. UNNGÅ EKSPONERING FOR LASERSTRÅLEN.



Dette symbolet indikerer tilstedeværelse av farlig spenning i huset, tilstrekkelig til å forårsake elektrisk støt.



Dette symbolet indikerer viktige drifts- og vedlikeholdsinstruksjoner for enheten.

Sikkerhets-, miljø- og oppsettsinstruksjoner

- Bruk enheten kun i tørre innendørsmiljøer.
- Beskytt enheten mot fuktighet.
- Ikke åpne enheten. **FARE FOR ELEKTRISK STØT!** Overlat åpning og service til kvalifisert personell.
- Kun koble denne enheten til en riktig installert og jordet stikkontakt. Kontroller at nettspenningen stemmer med spesifikasjonene på typeskiltet.
- Kontroller at nettkabelen holder seg tørr under drift. Ikke klemme eller skade strømkabelen på noen måte.
- Advarsel om frakobling av enheten: Hovedpluggen brukes som tilkobling og må derfor alltid være driftsklar.
- Støpselet brukes til frakobling og må derfor være lett tilgjengelig.
- En skadet strømkabel eller støpsel må straks byttes av et autorisert servicesenter.
- I tilfelle av lyn må du umiddelbart koble apparatet fra strømmettet.
- Barn bør være under oppsyn av foreldre når de bruker enheten.
- Kun rengjøre enheten med en tørr klut.

IKKE bruk RENGJØRINGSMIDLER eller SLIPENDE KLUTER!

- Ikke utsett enheten for direkte sollys eller andre varmekilder.
- Installer enheten på et sted med god ventilasjon for å hindre varmeopphoping.
- Ikke dekk til ventilasjonsåpningene!
- Ventilasjonen må ikke hindres ved å dekke til ventilasjonsåpninger med gjenstander som aviser, duker, gardiner osv.
- Enheten må ikke utsettes for drypp eller sprut, og ingen gjenstander fylt med væske, som vaser, må plasseres på den.
- Enheten bør ikke utsettes for direkte sollys, svært høye eller lave temperaturer, fuktighet, vibrasjoner eller støvete omgivelser.
- Aldri forsøk å sette inn ledninger, stifter eller andre slike gjenstander i hullene eller åpningene på enheten.
- Installer enheten på et sikkert og vibrasjonsfritt sted.
- Ingen åpen flamme, som tente stearinlys, bør settes på apparatet.
- Installer enheten så langt unna som mulig fra datamaskiner og enheter som utstråler mikrobølger, ellers kan radiomottak bli forstyrret.
- Ikke åpne eller reparere huset. Det er utrygt å gjøre det og garantien vil bli ugyldig. Reparasjoner må bare utføres av autorisert servicepersonell/kundesenter.
- Enheten er utstyrt med en Klasse 1 laser. Unngå eksponering for laserstrålen da det kan forårsake øyeskader.
- Bare bruk kvikksølv- og kadmiumfrie batterier.
- Batteriene må ikke utsettes for sterk varme, som sol, ild eller lignende.
- Brukte batterier er farlig avfall og må IKKE kastes sammen med husholdningsavfallet! Returner batterier til forhandleren eller innsamlingspunkter i ditt lokalsamfunn.
- Hold batteriene unna barn. Barn kan svelge batterier. Kontakt lege umiddelbart hvis et batteri svelges.
- Sjekk batteriene regelmessig for å unngå batterilekkasje.



MILJØBESKYTTELSE

Ikke kast dette produktet sammen med vanlig husholdningsavfall ved slutten av dets livssyklus. Returner det til et innsamlingspunkt for resirkulering av elektrisk og elektronisk utstyr. Dette indikeres på produktsymbolet, i bruksanvisningen eller på emballasjen.

Materialene kan gjenvinnnes i henhold til deres merking. Ved gjenbruk, resirkulering eller andre former for utnyttelse av gamle enheter, gjør du et viktig bidrag til miljøvern.

Ta kontakt med lokale myndigheter for informasjon om innsamlingspunkter.



Brukte batterier er farlig avfall og må IKKE kastes sammen med husholdningsavfallet! Som forbruker er du **juridisk forpliktet** til å returnere **alle batterier** for miljøvennlig resirkulering – uansett hvorvidt batteriene inneholder skadelige stoffer*).

Returner batterier gratis til offentlige innsamlingspunkter i ditt lokalsamfunn eller til butikker som selger batterier av de respektive slag.

Bare returner helt utladede batterier.

***) Merket Cd = kadmium, Hg = kvikksølv, Pb = bly**

Generell beskrivelse

- DAB/FM Digital Tuning System (20 DAB + 20 FM manuelt forhåndsinnstilte stasjoner)
- AMS-funksjon (Automatisk Memory System) (30 DAB + 30 FM forhåndsinnstilte stasjoner)
- RDS-funksjon gir radiostasjonsnavn på display og automatisk tidsoppdatering
- CD|MP3|WMA og USB avspillingsfunksjon inkludert
- Presis krystall brukt til systemdrift
- Viser sanntidsklokke med dag-flagg
- 12|24 timer klokke-display
- Innebygget kalender med automatisk håndtering av skuddår 2000-2099
- 4 modus dobbeltalarmer kan stilles til daglig, ukentlig, helg og enkeltdag uavhengig
- Alarmutgang kan settes til CD-, DAB-, FM- eller buzzerlyd
- Automatisk eller manuelt søk og opp-, nedfunksjon er inkludert
- Elektronisk volumkontroll (32 nivåer)
- Bakgrunnslys med høy-lav dimmer
- Skifter automatisk til standby-modus etter 15 minutter hvis ingen kilder spiller.
- 5 Forhåndsinnstill EQ (Flat, Rock, Klassisk, Jazz, Pop)
- Radiofrekvensområde:
 - FM: 87,5 ~ 108,0 MHz, 50 kHz|Trinn
 - DAB-bånd III 174,928 til 239,2 MHz
- Avspillingsfunksjon CD inkl. funksjon nedenfor:
- CD-plate & MP3-plate & WMA-plate
 - CD-plate
 - Programmerbare minner: (Maks. 32 spor)
 - MP3-|WMA-plater
 - Forhåndsminner: Maks. 99 spor)
- 8 cm & 12 cm CD-R, CD-RW, åpen, multisjesjon, miksmodus (kun CDDA)
- Play, pause, hurtig forover og hurtig bakover avspilling
- Gjenta en/Gjenta alle/Gjenta mappe/Tilfeldig avspilling
- USB-modus
 - Programmerbare minner: (Maks. 99 spor)
- AUX-modus
- Bluetooth®-modus
- LED-lampe

Montasjetegning

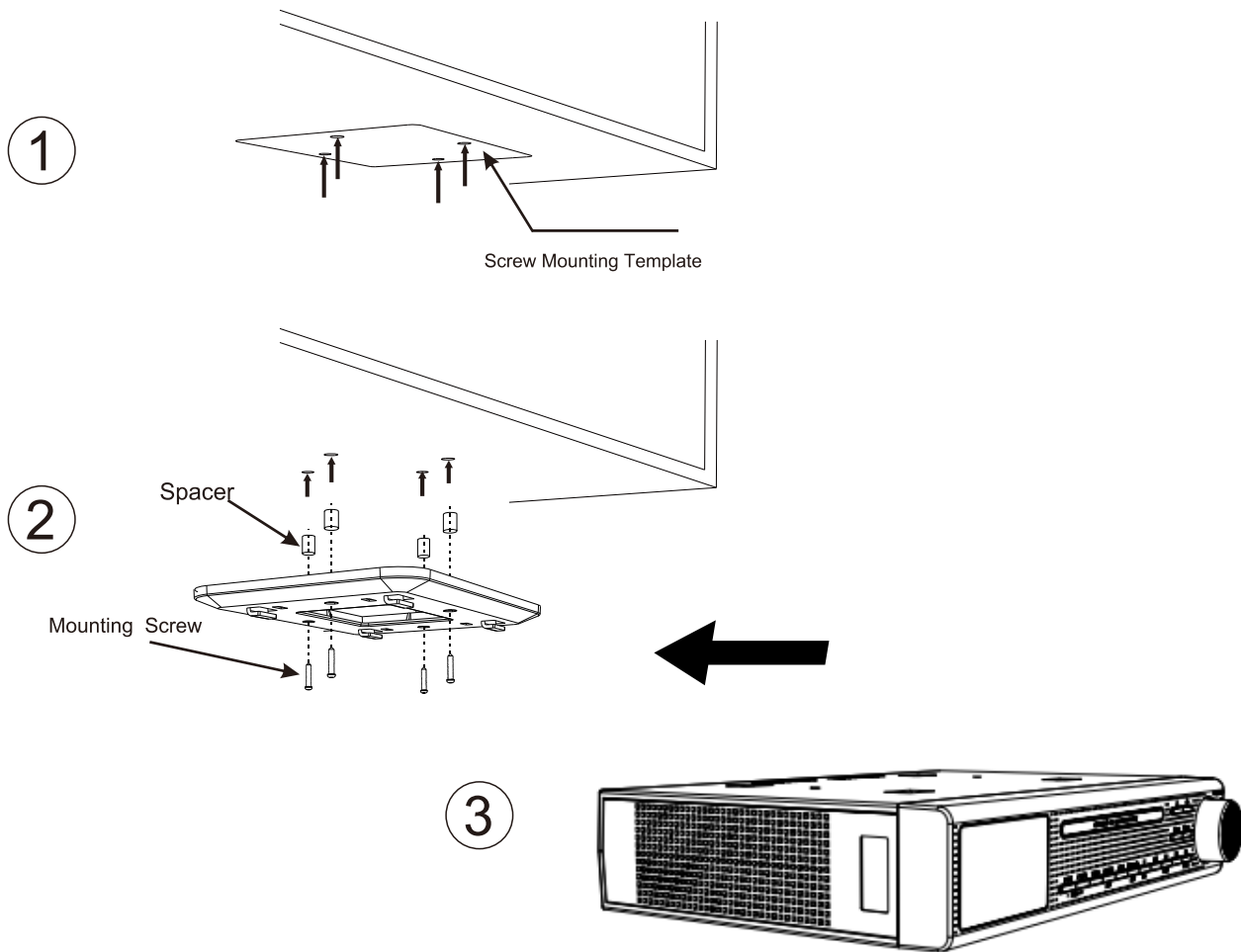

Installer enheten som nedenfor tre trinn:

- 1) Plasser monterings-/bormalen under skapet med tape så enheten blir plassert der du ønsker
- 2) Fest skruen som på tegningen ovenfor med medfølgende Spacer + monteringsbrakett + lang skrue eller monteringsbrakett + kort skrue
- 3) Spenn fast enheten til monteringsbraketten

Advarsel: For å unngå skade ikke plasser varme- eller matlagingsapparater under enheten, installer enheten så langt som mulig fra støykilder som kjøleskap, mikrobølgeovn etc.

Taster

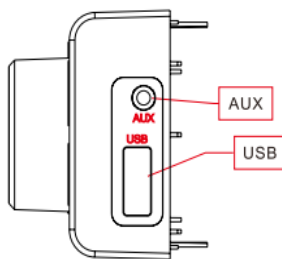
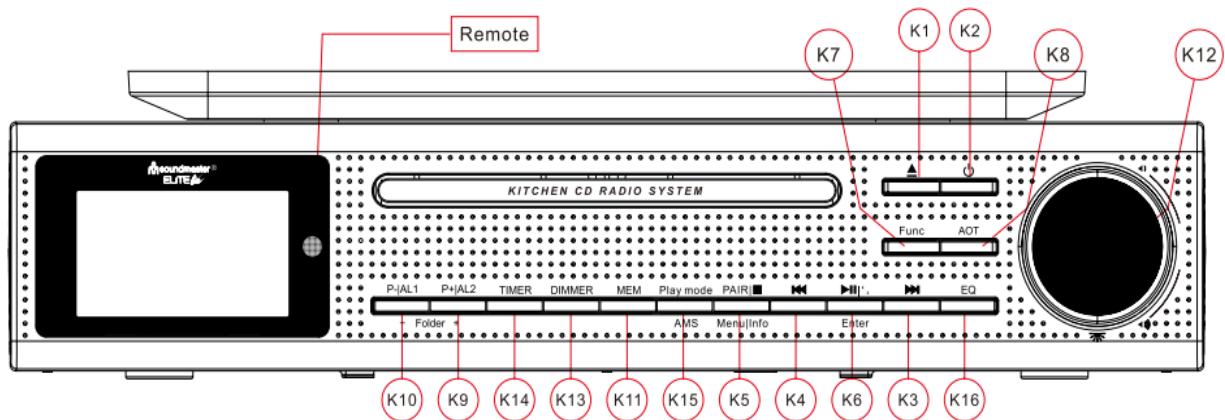

- K-1. ▲: Kontroll for å åpne/lukke CD-skuff
- K-2. ⏻: Av/på-knapp for enheten
- K-3. ⏭: Still inn radiostasjoner oppover og spill av CD i denne modusen
- K-4. ⏮: Still inn radiostasjoner nedover og spill av CD i denne modusen
- K-5. PAIR/■ | Menu/Info Pare BT, modusvalg og Stopp CD/USB-avspilling. Trykk for å vise informasjon om stasjonen
- K-6. 📞 /Enter | ⏸: Besvare mobilanrop, funksjonsinnstillinger/avslutt-innstilling, Enter eller bekreft, spill av og pause CD/USB/BT-avspilling i denne modusen
- K-7. FUNC: DAB-, FM-, CD-, USB-, AUX-, BT-velger
- K-8. AOT: Automatisk AV-timer
- K-9. P+ | Folder+/AL2: Tilbake til forhåndsinnstilt stasjon for opp/Se alarm i standby-modus
- K-10. P- | Folder-/AL1: Tilbake til forhåndsinnstilt stasjon for ned/Se alarm i standby-modus
- K-11. MEM: Kanalregistrering/se forhåndsinnstilte stasjoner
- K-12. 🌟 /VOL+/VOL-: LED-lampe på/av/volum opp/volum ned
- K-13. Dimmer: Vis lysnivåkontroll
- K-14. Timer: Bruk for timerfunksjon
- K-15. Play mode/AMS: Avspillingsmodus, AMS (automatisk minnesystem for radiostasjoner)
- K-16. EQ: EQ (Flat | Rock | Classic | Jazz | Pop)

Komme i gang

Slå på

- Når enheten er koblet til strøm og slås på for første gang, startes automatisk oppdatering og rulleteksten «Update, Please Wait» vises på LCD-skjermen. Enheten vil bruke noen minutter avhengig av signalstyrke og arbeidsmiljø. Når signal er mottatt, vil korrekt tid vises på LCD-skjerm. For å avbryte, trykk en tast.
- Når automatisk systeminnstilling blir avbrutt av bruker eller oppdatering ikke lykkes, vises dato og klokke som standard 01.01.2016, 0:00
- Alle alarmer settes som standard til 0:00
- Enheten setter klokke i autokjør-modus
- Standard bakgrunnslys satt til automatisk dim 23.00-05.59

Oppsett enhet

I modus Auto-Run, trykk <INFO> en gang går til innstillingsmodus, LCD-displayet skal vise som nedenfor:



Bruk ►► eller ◀◀ for å gå til annen modussekvens som nedenfor

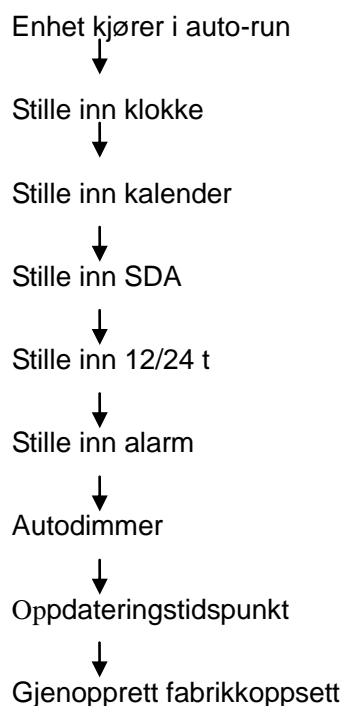

Stille klokken

- Trykk **▶▶** eller **◀◀** for å velge «Stille inn klokke» i innstillingsmenymodus
- Trykk **<Enter>** for å gå til stille inn klokke og displayet viser som nedenfor

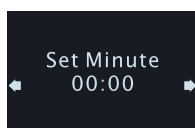

- Trykk **▶▶** eller **◀◀** for å stille inn minutter.
- Trykk **<Enter>** for å bekrefte minuttinnstilling og gå til modus timeinnstilling, displayet viser som nedenfor

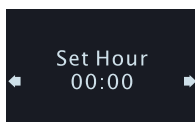

- Trykk **▶▶** eller **◀◀** for å stille inn timer.
- Trykk **<Enter>** for å bekrefte timeverdien og gå tilbake til innstillingsmeny

Oppsett kalender

- Trykk **▶▶** eller **◀◀** for å velge «Stille inn kalender» i innstillingsmenymodus.
- Trykk **<Enter>** for oppsettverdi kalender.

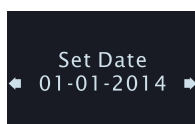

- Trykk **▶▶** eller **◀◀** for å stille datoer.
- Trykk **<Enter>** for å bekrefte datoverdier og gå til valg av måned, displayet viser som nedenfor.

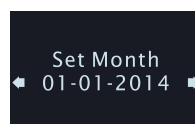

- Trykk **▶▶** eller **◀◀** for å velge måned.
- Trykk **<Enter>** for å bekrefte den og gå til valg av år, displayet viser som nedenfor.

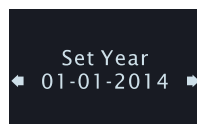

- Trykk **▶▶** eller **◀◀** for å velge år, når riktig år er markert, velg **<Enter>** for å bekrefte og gå tilbake til oppsettmeny.

Stille inn SDA

- Trykk **▶▶** eller **◀◀** for å stille SDA når enheten står i modus innstillingsmeny.
- Trykk **<Enter>** for å angi satt SDA-timer
- Det er totalt 10 SDA-timere som kan velges.



- Trykk **▶▶** eller **◀◀** for å velge nummer for SDA.
- Trykk **<Enter>** for å bekrefte valgt timer enter for å sette den opp



- Trykk **▶▶** eller **◀◀** for å stille dato.
- Trykk **<Enter>** for å bekrefte dato og gå til månedsinnstillingsmodus.



- Trykk **▶▶** eller **◀◀** for å stille inn måned.
- Trykk **<Enter>** for å bekrefte dato og gå til årsinnstillingsmodus.



- Trykk **▶▶** eller **◀◀** for å stille år.
- Trykk **<Enter>** for å bekrefte år og gå tilbake til innstillingsmeny.

Velg klokkeformat 12 eller 24

- Trykk **▶▶** eller **◀◀** for å velge 12/24 timer format i innstillingsmenymodus, displayet viser som nedenfor:

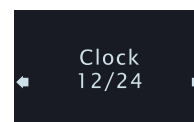

- Trykk **<Enter>** for å gå til still inn 12/24 timer format
- Trykk **▶▶** eller **◀◀** for å velge 12 eller 24 timer format.
- Trykk **<Enter>** for å bekrefte valg og gå tilbake til innstillingsmeny.

Stille inn alarm

- Trykk **▶▶** eller **◀◀** for å velge «Set Alarm» i innstillingsmeny, displayet viser som nedenfor:

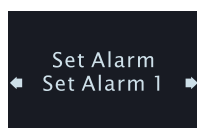

- Trykk **<Enter>** for å starte alarmoppsett:
- Trykk **▶▶** or **◀◀** for å velge alarmnummer.
- Trykk **<Enter>** for å bekrefte valgt nummer og gå til valg av minutt for alarm, displayet viser som nedenfor

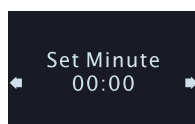

- Trykk **▶▶** eller **◀◀** for å stille inn minutt for alarm.
- Trykk **<Enter>** for å bekrefte minutt og gå til valg av time for alarm, displayet viser som nedenfor

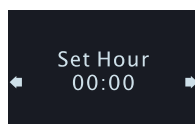

- Trykk **▶▶** eller **◀◀** for å stille inn time for alarm.
- Trykk **<Enter>** for å bekrefte valgt time og gå til valg av utgang for aktiv alarm:



- Det er ti typer valg, de er henholdsvis som tabell 1

Typer	Betyr	Alarmvarighet tid
Deaktiver	Alarm er deaktivert (standard)	0
DAB	DAB-lyd for alarm aktiv	60 minutter
FM	FM-lyd for alarm aktiv	60 minutter
Buzzer	Buzzer-lyd for alarm aktiv	10 minutter
CD	CD-lyd for alarm aktiv	60 minutter

Tabell (1)

- Trykk **▶▶** eller **◀◀** for å velge type utgang, hvis modus CD-utgang velges, må man sette inn en CD i enheten ellers vil Buzzer-alarmen ta over
- Trykk **<Enter>** for å bekrefte og gå til valg av dager, displayet viser som nedenfor

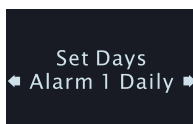

- Det er ti typer valg, de er henholdsvis som tabell 2

Typer	Betyr
Daglig	Alarm alle dager
Ukedag	Alarm hverdager
Helg	Alarm helg
Sø, Ma ... Lø	Alarm én dag i uken

Tabell 2

- Trykk **▶▶** eller **◀◀** for å velge type aktiv alarm
- Trykk **<enter>** for å bekrefte og gå tilbake til innstillingsmeny.

Stille Auto Dimmer

- Trykk **▶▶** eller **◀◀** for å velge «Auto Dimmer» når du er i innstillingsmenyen.
- Trykk **<Enter>** for å sette autodimner og LCD-displayet viser som nedenfor

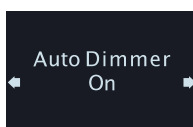

- Trykk **▶▶** eller **◀◀** for å velge AV eller PÅ. Standard er PÅ
- Trykk **<Enter>** for å bekrefte valg og gå tilbake til innstillingsmeny.
- Velges PÅ, blir standard bakgrunnslys satt til automatisk dim 23.00-05.59
- Velges AV, vil ikke enheten dimme bakgrunnslyset automatisk.

Gjenopprett fabrikkoppsett (Brukes med forsiktighet)

Stå i innstillingsmeny og trykk **▶▶** eller **◀◀** for å velge «Factory Reset»



- Vær helt sikker på at du vil slette alle innstillinger og gjenopprette fabrikkstandard, trykk **<Enter>** for å utføre det.

Bruke enhet

Når alle innstillinger er gjort, er enheten klar til bruk.

Bruke matlagingstimer

- Trykk **<Timer>** en gang for å gå til timermodus, displayet viser som nedenfor:

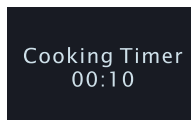

- Trykk **▶▶** eller **<DOWN>** for å velge en av fem verdier (00:10 eller 00:15 eller 00:30 eller 00:40 eller 1:00), trykk **<Timer>** for å starte nedtelling.
- trykk **<preset +>** eller **<preset ->** for å velge en av ti verdier (00:10/00:20/00:30/00:40/01:00/01:10/01:20/01:30/01:40/02:00), trykk **<Enter>**, trykk **<Timer>** for å starte nedtelling.
- Hvis man ønsker å sette en tid man trenger, trykk **<timer>** en gang, trykk deretter **<Info>** for å stille minutt med **▶▶** og **◀◀** trykk så **<Enter>** for å stille timer med **▶▶** og **◀◀** trykk **<Enter>** for å bekrefte innstillingen, trykk **<Timer>** for å starte nedtelling.
- Når timeren teller ned, trykk **<Timer>** for å pause den eller trykk **<Timer>** på nytt for å fortsette.
- Trykk og hold **<Timer>** i 2 sekunder for å avslutte og gå ut når timeren teller ned.
- Alarm med pipelyd er valgt,
 - a. Kommer pipelyd fra høyttaleren.
 - b. Alarmen varer i 10 minutter
 - Trykk en tast for å avbryte aktiv alarm.

Høre på DAB-radio

- Trykk **⏻** en gang for å slå på radioen.
- Trykk **<FUNC>** for å velge enhetens arbeidsmodus til DAB

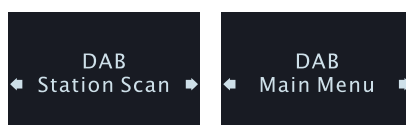

- Elektronisk volumkontroll
 - a. Skru på **<VOL+>** for å øke høyttalerens volum.
 - b. Skru på **<VOL->** for å senke høyttalerens volum.



Høre på DAB-stasjon

- a. Første gang enheten bruker DAB, starter automatisk skann-funksjon og «Scanning» på LCD som nedenfor:

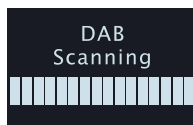

- b. Når den er ferdig, velg DAB-stasjon
 - c. Trykk **▶▶** eller **◀◀** for å velge DAB-stasjonsliste.
 - d. Trykk **< Enter >** en gang for å bekrefte og still inn stasjonen.
 - e. Lagre stasjonen i forhåndsinnstilt.
 - f. Trykk **< P+|AL2 >** en gang for å velge plassering av forhåndsinnstilt modus.
 - g. Trykk **< P1|AL1 >** eller **< P+|AL2 >** for å endre plassering.
 - h. Trykk og hold **< Enter >** for å lagre verdi for stasjon på nåværende plassering.
- Hente forhåndsinnstilt
 - a. Trykk **< P+|AL2 >** en gang for å velge plasseringen av forhåndsinnstilt modus, display viser informasjonen nedenfor

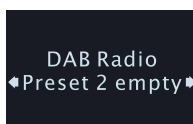



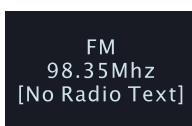

- b. Trykk **< P1|AL1 >** eller **< P+|AL2 >** for å endre plassering.
 - c. Trykk **< Enter >** for å bekrefte valg og hente frekvensen.
- Gå gjennom informasjonen om stasjon
 - a. Trykk **< info >** for gjennomgang av informasjon om stasjon.
 - b. Det er sju typer valg, de er henholdsvis
 1. Stasjonfrekvens og blokknummer
 2. Datarate
 3. Stasjon RSSI
 4. Signalfeilrate
 5. DLS Display (Rulletekst)
 6. Programtype
 7. Stasjonsnavn

Høre på FM-radio

Trykk  for å slå på enheten, trykk <Func> velger arbeidsmodus for FM, displayet skal vise som nedenfor:





- Søke etter stasjon
 1. Når radioen er slått på, trykk  en gang for å flytte mottakfrekvensen opp et trinn
 2. Trykk  en gang for å flytte mottakfrekvensen opp et trinn.
 3. Trykk og hold  for automatisk søk etter neste radiostasjon ved å flytte mottakfrekvensen opp.
 4. Trykk og hold  for automatisk søk etter neste radiostasjon ved å flytte mottakfrekvensen ned.

- Lagre stasjon på forhåndsinnstilt sted
 1. Trykk <P+|AL2> en gang for å velge plassering av forhåndsinnstilt modus.
 2. Trykk <P1|AL1> eller <P+|AL2> for å endre plassering.
 3. Trykk og hold <Enter> for å lagre verdi for stasjon på den nåværende plasseringen.





- Hent presentert stasjon
 1. Trykk <P+|AL2> en gang for å velge plassering av forhåndsinnstilt.
 2. Trykk <P1|AL1> eller <P+|AL2> for å endre plassering.
 3. Trykk <Enter> for å bekrefte valg og hente frekvensen.

- Stille inn stasjon med AMS (Automatic Memory Setup)
 1. Trykk og hold <AMS> i 2 sekunder for å aktivere AMS-modus.
 2. I denne modusen vil radioen automatisk skanne radiostasjonen og lagre skannet stasjon. Når alle frekvenser er skannet og alt lagret på minnestasjonen, avsluttes det automatisk.

- Hvordan gå gjennom lagret stasjon:
 1. Trykk og hold <MEM> for å gå til velg liste for AMS-lagringsmodus.
 2. Trykk  eller  for å velge stasjon.
 3. Trykk <Enter> for å bekrefte valg og stille inn på ny frekvens

- Hvordan aktivere eller deaktivere stereo-funksjon

Ved mottak av svak stasjon som kan forårsake bakgrunnsstøy, kan bruker være stereofunksjon for å forbedre lyd kvaliteten.

 1. Trykk<INFO> i 2 sekunder for modus «FM-innstillingsmeny».
 2. Trykk  eller  for å velge «Lydinnstilling».
 3. Trykk <Enter> bekrefter valg og går til modus «Lydinnstilling».
 4. Trykk  eller  for å velge innstilling.
 5. Trykk <Enter> bekrefter og går tilbake til modus «FM-innstillingsmeny».

Gå gjennom informasjon om stasjon

1. Trykk <info> for gjennomgang av informasjon om stasjon.
2. Det er tre typer valg, de er henholdsvis
 - ✓ Stasjon tekst
 - ✓ Stasjon programtype
 - ✓ Stasjon RSSI







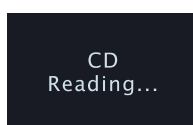



Høre på musikk fra CD

Trykk  tasten for å slå på enheten, trykk <Func> velger arbeidsmodus for CD eller trykk

 tasten for å åpne CD-skuffen, displayet skal vise som nedenfor:











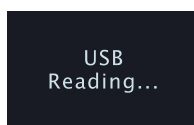

Hvordan spille av CD|MP3 CD

1. Trykk  for å åpne CD-skuffen og legg CD-en i skuffen, trykk  tasten på nytt for å lukke døren til CD-skuffen. Nå vil enheten hente data fra CD-en og «Reading, ...» vises i ca. 5-10 sekunder, avhengig av CD-kvaliteten.
2. Når CD-en er lest og lesbart format bekreftet, vil enheten spille fra begynnelsen av spillelisten, hvis ingen annen tast er trykket.
3. Ved behov for en kort pause under avspilling, trykk  en gang, trykk en gang til for avspilling igjen.
4. Trykk «Play mode» for å velge avspillingsmodus som «repeteer en», «repeteer alle» eller «tilfeldig»
5. Trykk og hold  for hurtig fremover, trykk en gang for neste spor
6. Trykk og hold  for hurtig bakover, trykk en gang for forrige spor.
7. Trykk mappe  eller  for å velge mappe for første på programlisten.
8. La enheten spille med Pre-Program valgt musikk (Pre-Program play)
 - a. Trykk <MEM> en gang for programmodus i stoppmodus.
 - b. Trykk  eller  for å velge første spor på programliste.
 - c. Trykk <MEM> på nytt for å velge neste spor. Opptil 99
 - d. Trykk <play> for å bekrefte innstillingen og spill.
 - e. Trykk  to ganger for å avbryte programspill

Høre på musikk fra USB

Trykk  for å slå på enheten, trykk <Func> velger arbeidsmodus til USB-arbeidsmodus, displayet skal vise som nedenfor:



- a. Sett USB-plate i USB-kontakt, enheten vil lese.
 1. Når enhetssøk er fullført, vil enheten spille fra begynnelsen av spillelisten, hvis ingen annen tast er trykket.
 2. Trykk  for å spille eller pause under avspilling av musikk
 3. Trykk  for å velge avspillingsmodus som repeter en, repeter alle repeter mappe, tilfeldig
 4. Trykk og hold  for hurtig fremover, trykk en gang for neste spor
 5. Trykk og hold  for hurtig bakover, trykk en gang for forrige spor.
- b. Programspill
 1. Trykk <MEM> en gang for programmodus i stoppmodus.
 2. Trykk  eller  for å velge første spor på programliste.
 3. Trykk mappe  eller  for å velge mappe for første på programlisten.
 4. Trykk <MEM> på nytt for å velge neste spor. Opptil 64
 5. Trykk  for å bekrefte innstillingen og spill.
 6. Trykk  to ganger for å avbryte programspill

Elektronisk volumkontroll

1. Skru på <VOL+> for å øke høyttalerens volum
2. Skru på <VOL-> for å senke høyttalerens volum.
3. Juster volumkontrolllyd til et behagelig nivå, ikke gjør den for høy









USB-Ladefunksjon

Når en smarttelefon eller et nettbrett kobles til USB-pluggen, vil den lades automatisk.

AUX-modus

Musikkilden kobles til enheten med AUX-kabel, trykk <FUNC> endre til AUX.

Bluetooth®-modus

1. Trykk <FUNC> for å velge Bluetooth®-modus. Displayet viser nå «Pairing...» og du kan søke etter UR2195. Hvis tilkoblingen er vellykket, vil displayet vise «Connected».
2. Velg musikken du vil spille av.
3. Trykk <  > for å spille av siste låt
4. Trykk <  > for å spille av neste låt
5. Trykk <  > for å pause, trykk <  > på nytt for å fortsette avspillingen
6. Hvis mobiltelefonen din er koblet til enheten, kan du trykke på <  > én gang for å besvare/avslutte androp uansett modus, og trykke og holde nede <  > for å avslå samtalen,
7. I BT-modus, trykk <PAIR/ | Menu/Info> én gang for å stoppe BT-avspilling, trykk og hold nede <PAIR/ | Menu/Info> for å koble fra paret enhet og pare en ny enhet.

Bruke AOT (Automatic OFF Timer)

Funksjonen lar brukeren sette opp en engangs-timer for å slå av enheten automatisk

1. Trykk <AOT> gang for å aktivere AOT-funksjon, hvis enheten er i standby, blir enheten slått på. Displayet viser som nedenfor:

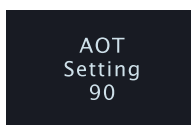

2. Trykk på tasten vil hver gang endre verdi for timer med 5 minutter, fra 90 til OFF.
3. Trykk annen tast for å starte dens tilsvarende funksjon med AOT timeren kjørende i bakgrunnen
4. Hvis ingen tast trykkes i 15 sekunder, går systemet ut av AOT timervisningsmodus, men AOT timeren kjører i bakgrunnen
5. Når <AOT> er trykket, vises gjeldende AOT-verdi på displayet.
6. Ønsker man å avbryte AOT, trykkes <AOT> flere ganger inntil den er OFF.

Dimmer LED-bakgrunnslys

1. I hvilket som helst modus, trykk <Dimmer> i 2 sekunder for å velge høy eller lav dimmer, displayet viser som nedenfor:

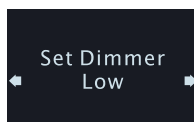

2. Velg høy dimmer med høyt nivå bakgrunnslys, velg lav dimmer med lavt nivå bakgrunnslys

LED-lampe

Trykk <  > for å slå på eller av lyset nederst på enheten

Tekniske data









Inngangsspenning:	DC 5,5 V,2 A
Strømforbruk: 12 W	
Frekvensområde radio:	FM: 87,5 ~ 108.0 MHz, 50kHz Trinn DAB-bånd III 174,928 til 239,2 MHz
Lagringstemperatur:	-10° til +65°
Driftstemperatur:	0° til +45°



Spesifikasjoner kan bli endret uten varsel.

Copyright by Wörlein GmbH

Fjernkontroll:

Nøkkelsymbol	Funksjon
	Av/på-knapp for enheten
EQ	EQ (Flat Rock Classic Jazz Pop)
VOL-	Volum ned
VOL+	Volum opp
Play mode	Velg aspillingsmodus – en/rep. eller alle/tilfeldig for CD/USB
	Still inn radiostasjoner nedover og spill av CD/USB i denne modusen
 Enter	Spill/pause CD/USB-avspilling i denne modusen. Funksjonsinnstilling Avslutt innstilling, Enter eller bekreft
	Still inn radiostasjoner oppover og spill av CD/USB i denne modusen
Func	DAB-, FM-, CD-, USB-, AUX-, BT-velger
P -/Fol-	Gå tilbake til forhåndsinnstilt stasjon for ned
 /Info	Modusvalg og Stopp CD/USB-avspilling. Trykk for å vise informasjon om stasjonen
P +/Fol+	Gå tilbake til forhåndsinnstilt stasjon for opp
	Kontroll for å åpne/lukke CD-skuff
DIM	Vis lysnivåkontroll
MEM	Kanalregistrering/se forhåndsinnstilte stasjoner
AMS	AMS (automatisk minnesystem for radiostasjoner)
AL1	Sjekk Alarm1
AL2	Sjekk Alarm2
Timer	Bruk for timerfunksjon
	Slå av lyden
	Besvar anrop/legg på
PAIR	Pare Bluetooth-enhet
	Slå av/på LED-lampe
AOT	Automatisk AV-timer





VARNING

SVÄLJ INTE BATTERI, KEMISKA BRÄNSKADOR

Denna produkt innehåller ett mynt-/knappcells batteri. Om mynt-/knappcells batteriet sväljs kan det på endast 2 timmar orsaka svåra inre brännskador och kan leda till döden.

Förvara nya och använda batterier oåtkomligt för barn. Om batterifacket inte går att stänga ordentligt, sluta använda produkten och förvara det oåtkomligt för barn.

Sök läkarvård omedelbart om du tror att batterier kan ha svalts eller hamnat inuti någon kroppsdel.



VARNING - OSYNLIG LASERSTRÅLNING NÄR DU ÖPPNAR LOCKET ELLER TRYCKER PÅ SÄKERHETSSPÄRREN. UNDVIK EXPONERING FÖR LASERSTRÅLEN.



Denna symbol anger att det finns viktiga drift- och underhållsinstruktioner för enheten.



Denna symbol indikerar förekomst av farlig spänning innanför höljet, tillräcklig för att orsaka elektriska stötar.

Säkerhet, Miljö- och Installationsanvisningar

- Använd endast enheten i torra inomhusmiljöer.
- Skydda enheten mot fukt.
- Öppna inte enheten. **RISK FÖR ELSTÖTAR!** Överlåt öppning och service till kvalificerad personal.
- Anslut denna enhet till ett korrekt installerat och jordat uttag. Kontrollera att nätspänningen stämmer överens med uppgifterna på typskylten.
- Kontrollera att nätkabeln förblir torr under drift. Kläm inte eller skada nätkabeln på något sätt.
- Varning vid fränkoppling av apparaten: Nätkontakten används som anslutning, så den bör alltid vara tillgänglig.
- Nätkontakten används som fränkopplingsenhet, fränkopplingsenheten ska vara tillgänglig.
- En skadad nätkabel eller kontakt måste omedelbart bytas av en auktoriserad serviceverkstad.
- Vid åskväder, koppla genast bort enheten från elnätet.
- Barn ska övervakas av föräldrar när de använder enheten.
- Rengör enheten med en torr trasa endast.

Använd INTE RENGÖRINGSMEDEL eller SLIPANDE TRASOR!

- Utsätt inte enheten för direkt solljus eller andra värmekällor.
- Installera enheten på en plats med tillräcklig ventilation för att förhindra värmeackumulering.
- Täck inte över ventilationsöppningarna!
- Ventilationen får inte hindras genom övertäckning av ventilationsöppningarna med föremål såsom tidningar, dukar, gardiner etc.
- Den får inte utsättas för dropp eller stänk och inga föremål fyllda med vätska, som vaser, får placeras på apparaten.
- Enheten får inte utsättas för direkt solljus, mycket höga eller låga temperaturer, fukt, vibrationer eller placeras i en dammig miljö.
- Försök aldrig föra in metalltrådar, nålar eller andra liknande föremål i ventilationsöppningarna eller enhetens öppning.
- Installera enheten på en säker och vibrationsfri plats.
- Ingen öppen låga, t.ex. tända stearinljus, får placeras på apparaten.
- Installera enheten så långt bort som möjligt från datorer och mikrovågsugnar, annars kan radiomottagningen störas.
- Öppna inte eller reparera höljet. Det är inte säkert att göra det och kommer att upphäva garantin. Reparationer endast av auktoriserat service-/kundcenter.
- Enheten är utrustad med en "Klass 1 laser". Undvik exponering för laserstrålen, eftersom detta kan orsaka ögonskador.
- Använd endast kvicksilver- och kadmiumfria batterier.
- Batterier skall inte utsättas för alltför hög värme som solsken, brand eller liknande.
- Förbrukade batterier är farligt avfall och ska INTE kastas i hushållssoporna!!! Återlämna batterierna till din återförsäljare eller till insamlingsställen i din kommun.
- Håll batterierna borta från barn. Barn kan svälja batterierna. Kontakta läkare omedelbart om ett batteri har svalts.
- Kontrollera batterierna regelbundet för att undvika batteriläckage.



MILJÖSKYDD

Släng inte produkten med de vanliga hushållssoporna i slutet av dess livscykel. Returnera den till en insamlingsplats för återvinning av elektriska och elektroniska apparater. Detta indikeras av symbolen på

produkten, bruksanvisningen eller förpackningen.

Materialen kan återanvändas enligt deras märkningar. Genom återanvändning, återvinning eller andra former av utnyttjande av gamla enheter gör du ett viktigt bidrag till skyddet av vår miljö. Kontakta din lokala myndigheter för information om insamlingsplatser.



Förbrukade batterier är farligt avfall och ska **INTE kastas i hushållssoporna!** Som konsument är du **juridiskt skyldig** att återlämna **alla batterier** för miljövänlig återvinning – oavsett om batterierna innehåller skadliga ämnen* eller inte).

Återlämna batterier gratis till offentliga insamlingsställen i din kommun eller till affärer som säljer batterier av respektive slag.

Återlämna bara helt urladdade batterier.

***) markerade Cd = kadmium, Hg = kvicksilver, Pb = bly**

Allmän beskrivning

- DAB/FM Digitalt mottagarsystem (20 DAB+20 FM manuellt förinställda stationer)
- AMS-funktion (Automatic Memory System) (30 DAB+30 FM förinställda stationer)
- RDS-funktion visar radiostationens namn och uppdaterar tiden automatiskt
- Funktion för att spela upp CD|MP3|WMA och USB finns
- Noggrann kristall används för att driva systemet
- Visning av realtidsklocka med dag-flagga
- Visning av 12|24-timmarsklocka
- Inbyggd kalender med automatisk hantering av skottår inom 2000-2099
- Dubbla alarm med 4 lägen kan oberoende av varandra ställas in för dagligt, veckodagar, helger och enskild dag
- Alarmet kan ställas in på CD, DAB, FM eller summerljud
- Funktioner för automatisk eller manuell sökning och upp, ned finns
- Elektronisk volymkontroll (32 nivåer)
- Bakgrundsbelysning med hög-låg dimmer
- Automatisk växling till standby-läge efter 15 minuter om inga källor spelas upp.
- 5 förinställningar för EQ (Flat, Rock, Classic, Jazz, Pop)
- Radions frekvensområde:
 - FM: 87,5 ~ 108,0 MHz , 50 kHz | Steg
 - DAB Band III 174,928-239,2 MHz
- CD-uppspelningsfunktion finns, inklusive nedanstående funktion:
- CD-skiva & MP3-skiva & WMA-skiva
 - CD-skiva
 - Programmerbara minnen:(Max. 32 spår)
 - MP3 | WMA-skiva
 - Förinställda minnen: Max. 99 spår)
- 8 cm och 12 cm CD-R, CD-RW, Unclosed, Multi-Session, Mix Mode (endast CDDA)
- Play, paus, snabbspolning framåt och bakåt
- Upprepa en / upprepa alla /upprepa mapp/slumpmässig uppspelning
- USB-läge
 - Programmerbara minnen: (Max. 99 spår)
- AUX-läge
- Bluetooth®-läge
- LED-belysning

Monteringsritning

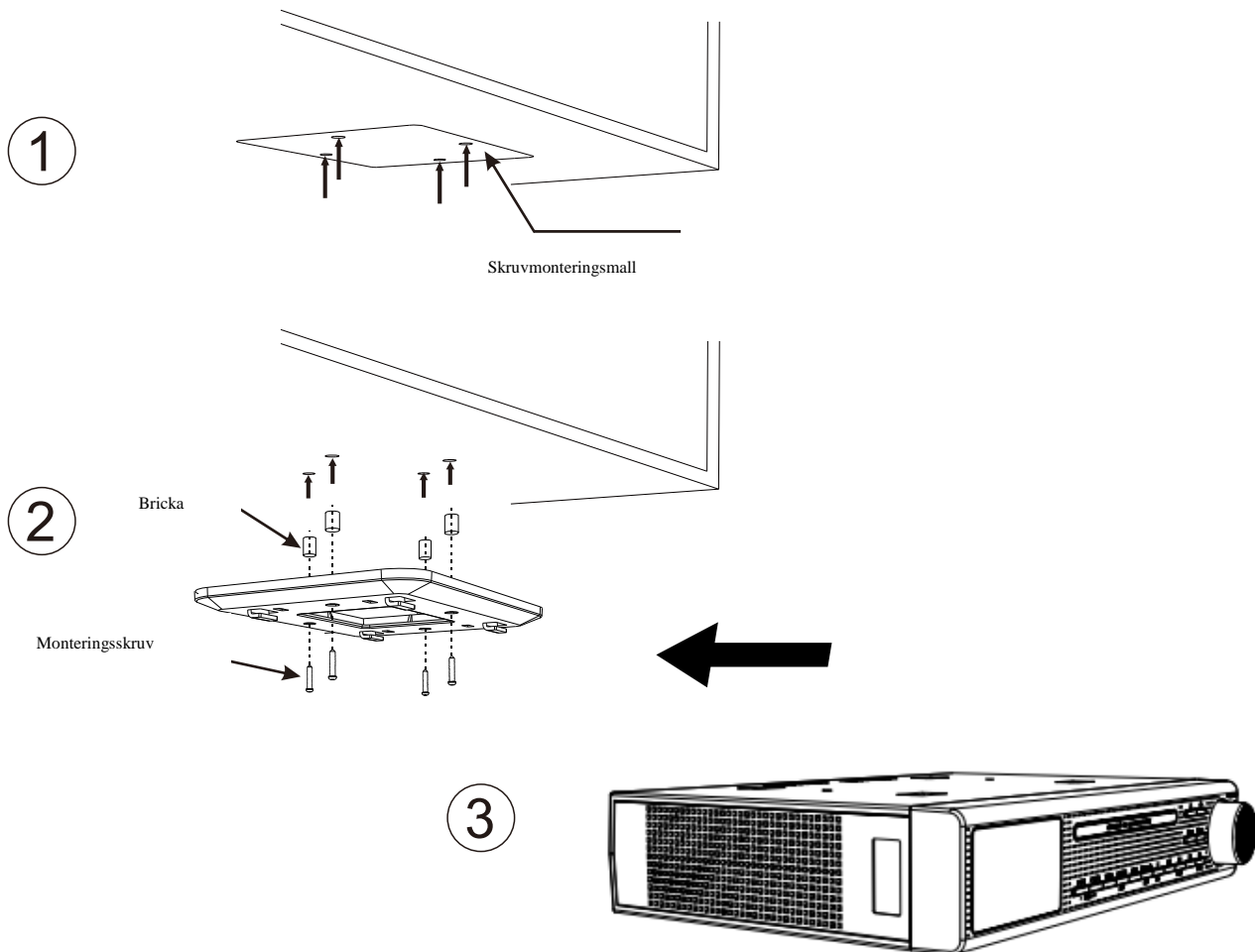

Montera enheten enligt nedanstående 3 steg:

- 1) Placera monterings-/bormmallen under skåpet med tejp, så att enheten placeras där du vill ha den.
- 2) Fäst skruven enligt ovanstående ritning med medföljande bricka + monteringsfäste + lång skruv eller monteringsfäste + kort skruv
- 3) Fäst enheten på monteringsfästet

Varning: För att förhindra skador, placera aldrig värme- eller matlagingsutrustning under enheten, och montera enheten så långt bort som möjligt från störningskällor som kylskåp, mikrovågsugn, etc.

Lista över tangenter

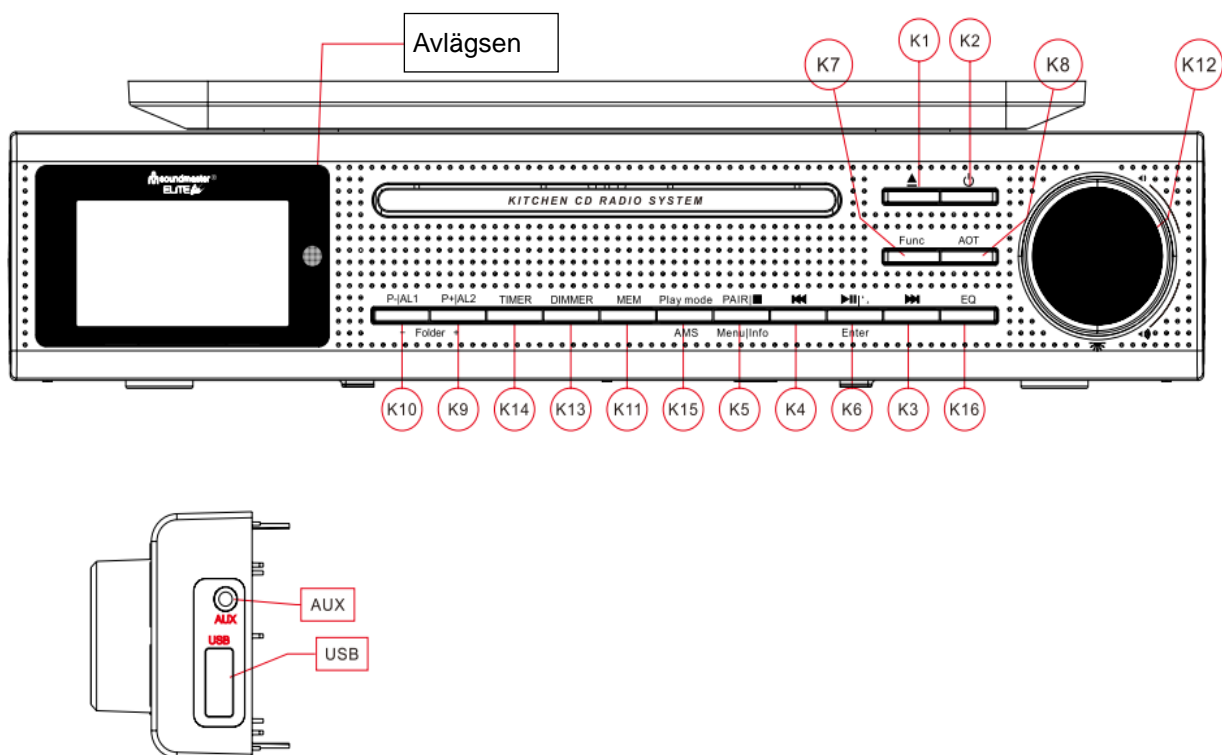

- | | | |
|-------|-------------------|--|
| K-1. | | Mata ut/mata in CD-slåden |
| K-2. | | Ström På Av |
| K-3. | | Nästa radiokanal eller nästa spår vid uppspelning av CD |
| K-4. | | Föregående radiokanal eller föregående spår vid uppspelning av CD |
| K-5. | PAIR/ Menu/Info | Parkoppling Bluetooth, inställning av läge och stopp uppspelning av CD/USB, välj meny/tryck för att visa kanalinformation |
| K-6. | /Enter | Svara i mobiltelefon, Funktionsinställning/Avsluta inställning, Enter eller Bekräfta, Spela upp och Pausa CD-/USB-/Bluetooth-uppspelning |
| K-7. | FUNC: | Funktionsväljare DAB, FM, CD, USB, AUX eller Bluetooth |
| K-8. | AOT: | Insomningstimer |
| K-9. | P+ Folder+/AL2: | Nästa förinställda kanal/Granska väckning i standbyläge |
| K-10. | P- Folder-/AL1: | Föregående förinställda kanal/Granska väckning i standbyläge |
| K-11. | MEM: | Spara förinställd kanal/Granska förinställd kanal |
| K-12. | /VOL+/VOL-: | LED-belysning på/av/ /öka volym/minska volym |
| K-13. | Dimmer: | Displayens bakgrundsbelysning |
| K-14. | Timer: | Timerfunktion |
| K-15. | Play mode/AMS: | Uppspelningsläge, AMS (Automatisk minneslagring av kanaler) |
| K-16. | EQ: | Equaliser (Normal Rock Klassisk Jazz Pop) |

Komma igång

Slå på strömmen

- När enheten ansluts till strömförsörjningen och slås på för första gången startar den automatiska uppdateringsfunktionen automatiskt och en rullande text "Update, Please Wait" visas på LCD-skärmen. Det kan ta några minuter beroende på signalstyrkan och enhetens omgivning. När en signal tas emot ska den korrekta tiden visas på LCD-skärmen. För att avbryta, tryck på en tangent under denna tidsperiod.
- Om den automatiska systeminställningen avbryts av användaren eller misslyckas visas datum och tid som standardinställningen 01.01.2016, 0:00
- Standardinställningen för alla alarm är 0:00
- Enheten växlas till automatisk klockläge
- Standardinställningen för bakgrundsbelysningen är inställd på att automatiskt minskas från 23:00 till 05:59

Ställa in enheten

I auto-läge, tryck på <INFO> en gång för att gå in i inställningsläge. LCD-displayen ska se ut som bilden nedan:



Använd ►► eller ◀◀ för att gå till andra lägen enligt nedan

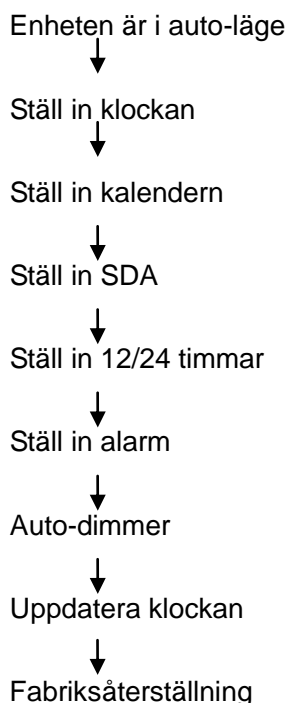

Ställ in klockan

- Tryck på ►► eller ◀◀ för att välja "Set Clock" i inställningsmenyläge
- Tryck på <Enter> för att gå in i klockinställningsläge. Displayen ser ut som på nedanstående bild

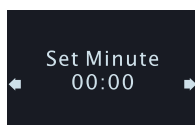

- Tryck på ►► eller ◀◀ för att ställa in värdet för minuterna.
- Tryck på <Enter> för att bekräfta inställningen av minuterna och gå till inställningsläget för timmar. Displayen ser ut som på nedanstående bild

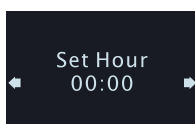

- Tryck på ►► eller ◀◀ för att ställa in värdet för timmarna.
- Tryck på <Enter> för att bekräfta inställningen av timmarna och återgå till inställningsmenyn

Ställ in kalendern

- Tryck på ►► eller ◀◀ för att välja "Set Calendar" i inställningsmenyläge
- Tryck på <Enter> för att ställa in kalendern.

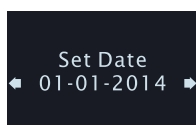

- Tryck på ►► eller ◀◀ för att ställa in datum.
- Tryck på <Enter> för att bekräfta inställningen av datumet och gå till inställningsläget för månad. Displayen ser ut som på nedanstående bild

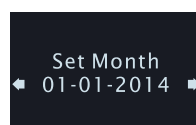

- Tryck på ►► eller ◀◀ för att ställa in månaden.
- Tryck på <Enter> för att bekräfta och gå till inställningsläget för år. Displayen ser ut som på nedanstående bild

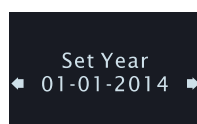

- Tryck på ►► eller ◀◀ för att välja året. När korrekt värde har valts, tryck på <Enter> för att bekräfta och återgå till inställningsmenyn

Ställ in SDA

- Tryck på ►► eller ◀◀ för att ställa in SDA när enheten är i inställningsmenyläge.
- Tryck på <Enter> för att ställa in SDA-timern
- Totalt 10 SDA-timers kan väljas.



- Tryck på ►► eller ◀◀ för att välja SDA-numret.
- Tryck på <Enter> för att bekräfta valet av timer och ställa in den



- Tryck på ►► eller ◀◀ för att ställa in datumet.
- Tryck på <Enter> för att bekräfta datumet och gå till inställningsläget för månad.



- Tryck på ►► eller ◀◀ för att ställa in månaden.
- Tryck på <Enter> för att bekräfta månaden och gå till inställningsläget för år.

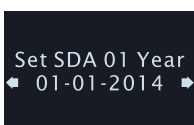

- Tryck på ►► eller ◀◀ för att ställa in året.
- Tryck på <Enter> för att bekräfta året och återgå till inställningsmenyn.

Välj 12- eller 24-timmars klocka

- Tryck på ►► eller ◀◀ för att välja 12-/24-timmarsformat i inställningsmenyläge.
Displayen ser ut som på bilden nedan:

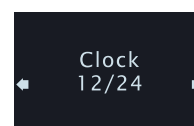

- Tryck på <enter> för att ställa in 12-/24-timmarsformat
- Tryck på ►► eller ◀◀ för att välja 12- eller 24-timmarsformat.
- Tryck på <Enter> för att bekräfta valet och återgå till inställningsmenyn.

Ställa in alarmet

- Tryck på ►► eller ◀◀ för att välja "Set Alarm" i inställningsmenyn. Displayen ser ut som på bilden nedan:

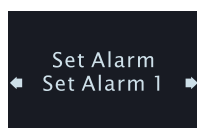

- Tryck på <Enter> för att ställa in alarmet:
- Tryck på ►► eller ◀◀ för att välja alarm-numret.
- Tryck på <Enter> för att bekräfta det valda numret och ställa in alarmets minuter. Displayen ser ut som på nedanstående bild

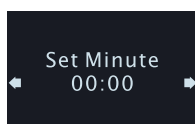

- Tryck på ►► eller ◀◀ för att ställa in alarmets minuter.
- Tryck på <Enter> för att bekräfta minuterna och ställa in alarmets timmar. Displayen ser ut som på nedanstående bild

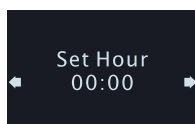

- Tryck på ►► eller ◀◀ för att ställa in alarmets timmar.
- Tryck på <Enter> för att bekräfta vald timme och ställa in utmatningen för det aktiva alarmet:



- det finns 5 olika val, som visas i tabell 1

Typ	Förklaring	Alarmtid
Inaktivera	Alarmet är inaktiverat (standardinställning)	0
DAB	DAB spelas upp när alarmet aktiveras	60 minuter
FM	FM spelas upp när alarmet aktiveras	60 minuter
Summer	Summern ljuder när alarmet aktiveras	10 minuter
CD	CD spelas upp när alarmet aktiveras	60 minuter

Tabell 1

- Tryck på ►► eller ◀◀ för att välja typen av utmatning. Om CD-utmatning väljs måste en CD-skiva sättas i enheten, annars tar summern över
- Tryck på <Enter> för att bekräfta och gå till inställningsläget för dagar. Displayen ser ut som på nedanstående bild

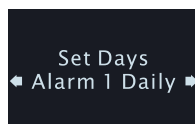

- det finns 10 olika val, som visas i tabell 2

Typ	Förklaring
Daily	Alarmer aktiveras varje dag
Weekday	Alarmer aktiveras varje veckodag
Weekend	Alarmer aktiveras på helgen
Sun, Mon ... Sat	Alarmer aktiveras en dag i veckan

Tabell 2

- Tryck på **▶▶** eller **◀◀** för att välja alarm-aktiveringen.
- Tryck på **<Enter>** för att bekräfta valet och återgå till inställningsmenyn.

Ställa in auto-dimmer

- Tryck på **▶▶** eller **◀◀** för att välja "Auto Dimmer" i inställningsmenyläge.
- Tryck på **<Enter>** för att ställa in auto-dimmer. LCD-skärmen ser ut som på bilden nedan

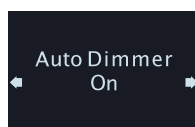

- Tryck på **▶▶** eller **◀◀** för att välja ON eller OFF. Standardinställningen är On
- Tryck på **<Enter>** för att bekräfta valet och återgå till inställningsmenyn.
- Om du väljer On ställs bakgrundsbelysningen in på att automatiskt minskas från 23:00 till 05:59
- Om du väljer Off minskar enheten inte bakgrundsbelysningen automatiskt.

Utför fabriksåterställning (var försiktig med denna åtgärd)

I inställningsmenyn, tryck på **▶▶** eller **◀◀** för att välja "Factory Reset"



- Om du är säker på att du vill radera alla inställningar och återställa enheten till fabriksinställningarna, tryck på **<Enter>** för att göra detta.

Använda enheten

När alla inställningar är slutförda är enheten redo att användas.

Använda kökstimern

- Tryck på **<Timer>** en gång för att gå in i timer-läge. Displayen ser ut som på bilden nedan:



- Tryck på **▶▶** eller **◀◀** för att välja mellan de 5 värdena (00:10, 00:15, 00:30, 00:40 eller 1:00). Tryck på **<Timer>** för att starta nedräkningen.
- Tryck på **<preset +>** eller **<preset ->** för att välja mellan tio värden (00:10, 00:20, 00:30, 00:40, 1:00, 01:10, 01:20, 01:30, 01:40, eller 02:00). Tryck på **<Enter>**. Tryck på **<Timer>** för att starta nedräkningen.
- Om du vill ställa in en annan tid, tryck på **<timer>** en gång, tryck sedan på **<Info>** för att ställa in minuten med **▶▶** och **◀◀** tryck sedan på **<Enter>** för att ställa in timmarna med **▶▶** och **◀◀** och tryck sedan på **<enter>** för att bekräfta inställningen. Tryck på **<Timer>** för att starta nedräkningen.
- När timern går kan den pausas genom att trycka på **<Timer>**. Tryck på **<Timer>** igen för att fortsätta.
- Håll in **<Timer>** i 2 sekunder för att avbryta timern när den är igång.
- Ett pipande alarm har valts.
 - a. Ett pip ljud hörs i högtalaren.
 - b. Alarmtiden är 10 minuter
- Tryck på valfri tangent för att avbryta ett aktiverat alarm.

Lyssna på DAB-radio

- Tryck på **⏻** en gång för att slå på radion.
- Tryck på **<FUNC>** för att välja läget DAB

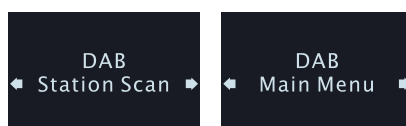

- Elektronisk volymkontroll
 - a. Vrid i riktning **<VOL+>** för att höja högtalarvolymen.
 - b. Vrid i riktning **<VOL->** för att minska högtalarvolymen.
 - c.



- Lyssna på en DAB-station
 - a. När enheten använder DAB för första gången startar den automatiska sökningsfunktion automatiskt och "Scanning" visas på LCD-skärmen, enligt bilden nedan:

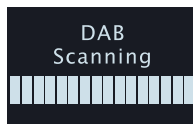

- b. Välj DAB-station sedan åtgärden slutförts
 - c. Tryck på ►► eller ◀◀ en gång för att välja DAB-stationslistan.
 - d. Tryck på <Enter> en gång för att bekräfta och ställa in stationen.
 - e. Spara en station i förinställningar
 - f. Tryck på <P+|AL2> en gång för att välja platsen för förinställningsläget.
 - g. Tryck på <P-|AL1> eller <P+|AL2> för att ändra plats.
 - h. Håll in <enter> för att spara stationen på den aktuella platsen.
- Hämta en förinställning
 - a. Tryck på <P+|AL2> en gång för att välja platsen för förinställningen. Displayen visar informationen nedan

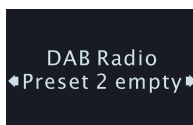





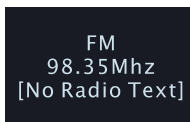

- b. Tryck på <P-|AL1> eller <P+|AL2> för att ändra plats.
 - c. Tryck på <Enter> för att bekräfta valet och hämta frekvensen.
- Visa information om stationer
 - a. Tryck på <info> för att visa information om stationer.
 - b. Det finns 7 olika val:
 1. Stationens frekvens och blocknummer
 2. Datahastighet
 3. Stationens RSSI
 4. Signalförhållande
 5. DLS (rullande text)
 6. Programtyp
 7. Stationens namn





Lyssna på FM-radio

Tryck på  tangenten för att slå på enheten, och tryck på <Func> för att ställa in FM-läge. Displayen ska se ut som på bilden nedan:



- Söka efter stationer
 1. När radion är på, tryck på  en gång för att ändra mottagningsfrekvensen uppåt med 1 steg
 2. Tryck på  en gång för att ändra mottagningsfrekvensen nedåt med 1 steg
 3. Håll in  för att söka efter nästa radiostation automatiskt genom att flytta frekvensen uppåt.
 4. Håll in  för att söka efter nästa radiostation automatiskt genom att flytta frekvensen nedåt.
- Spara en station på en förinställningsplats
 1. Tryck på < P+|AL2> en gång för att välja platsen för förinställningsläget.
 2. Tryck på < P-|AL1> eller < P+|AL2> för att ändra plats.
 3. Håll in <enter> för att spara stationen på den aktuella platsen.
- Hämta en förinställd station
 1. Tryck på < P+|AL2> en gång för att välja platsen för förinställningen.
 2. Tryck på < P-|AL1> eller < P+|AL2> för att ändra plats.
 3. Tryck på <enter> för att bekräfta valet och hämta frekvensen.
- Ställa in en station med AMS (Automatic Memory Setup)
 1. Håll in <AMS> i 2 sekunder för att aktivera AMS-läge.
 2. I detta läge söker radion automatiskt efter radiostationer och sparar stationer som hittas tills alla frekvenser avsökts eller minnet för stationer är fullt, och avslutar sedan automatiskt.
- Hämta en sparad station:
 1. Håll in < MEM> för att gå till en lista med sparad AMS.
 2. Tryck på  eller  för att välja station.
 3. Tryck på <Enter> för att bekräfta valet och ställa in en ny frekvens.
- Aktivera och inaktivera stereofunktionen

Om en station som tas emot är svag kan bakgrundsbrus uppstå. Användaren kan använda stereofunktionen för att förbättra ljudkvaliteten.

 1. Tryck på <INFO> i 2 sekunder för att gå in i "FM-inställningsmeny"-läge.
 2. Tryck på  eller  för att välja "Audio-inställning".
 3. Tryck på <Enter> för att bekräfta valet och gå till "Audio-inställning"-läge.
 4. Tryck på  eller  för att välja inställning.
 5. Tryck på <enter> för att bekräfta och återgå till "FM-inställningsmeny"-läge.

Visa information om stationer

1. Tryck på <info> för att visa information om stationer.
2. Det finns 3 olika val:
 - ✓ Stationens text
 - ✓ Stationens programtyp
 - ✓ Stationens RSSI







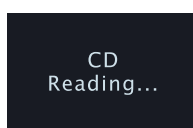



Lyssna på musik från CD

Tryck på  -tangenten för att slå på enheten, och tryck på <Func> för att välja CD-läge

eller tryck på  tangenten för att öppna CD-facket. Displayen bör se ut som på bilden nedan:



Spela upp en CD|MP3-skiva







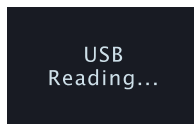

1. Tryck på  för att öppna CD-facket och sätt i CD-skivan i facket. Tryck på  -tangenten igen för att stänga luckan till CD-facket. Efter en kort stund hämtar enheten data från CD-skivan och "Reading..." visas i ungefär 5-10 sekunder, beroende på CD-skivans kvalitet.
2. När CD-skivan har lästs och det har bekräftats att den har ett användbart format spelar enheten upp den från början av spelningslistan om ingen tangent trycks in.
3. Om du behöver pausa under uppspelningen, tryck på  en gång. Tryck igen för att fortsätta uppspelningen.
4. Tryck på "Play mode" för att välja uppspelningsläget "rep one", "rep all" eller "random"
5. Håll in  för att snabbspola framåt. Tryck en gång för att gå till nästa spår.
6. Håll in  för att snabbspola bakåt. Tryck en gång för att gå till föregående spår.
7. Tryck på mapp  eller  för att välja en mapp för den första programlistan.
8. Spela upp förprogrammerad vald musik (förprogrammerad uppspelning)
 - a. Tryck på <Mem> en gång för att gå till programläge när uppspelningen är stoppad.
 - b. Tryck på  eller  för att välja ett första spår för programlistan.
 - c. Tryck på <MEM> igen för att välja nästa spår. Upp till 99 spår kan väljas
 - d. Tryck på <play> för att bekräfta inställningen och spela upp.
 - e. Tryck på  två gånger för att avbryta den programmerade uppspelningen

Lyssna på musik från USB

Tryck på  tangenten för att slå på enheten, och tryck på <Func> för att ställa in USB-läge.

Displayen ska se ut som på bilden nedan:











- a. Sätt i USB-enheten i UBS-kontakten. Enheten börjar läsa.
 1. När läsningen slutförts spelar enheten upp den från början av spelningslistan om ingen tangent trycks in.
 2. Tryck på  för att spela eller pausa under musikuppspelningen
 3. Tryck på "Play mode" för att välja uppspelningsläget rep one, rep all, rep fol eller random
 4. Håll in  för att snabbspola framåt. Tryck en gång för att gå till nästa spår.
 5. Håll in  för att snabbspola bakåt. Tryck en gång för att gå till föregående spår.
- b. Programuppspelning
 1. Tryck på <Mem> en gång för att gå till programläge när uppspelningen är stoppad.
 2. Tryck på  eller  för att välja ett första spår för programlistan.
 3. Tryck på mapp  eller  för att välja en mapp för den första programlistan.
 4. Tryck på <MEM> igen för att välja nästa spår. Upp till 64 spår kan väljas
 5. Tryck på <Play> för att bekräfta inställningen och spela upp.
 6. Tryck på  två gånger för att avbryta den programmerade uppspelningen

Elektronisk volymkontroll

1. Vrid i riktning <VOL+> för att höja högtalarvolymen
2. Vrid i riktning <VOL-> för att minska högtalarvolymen.
3. Justera volymreglaget till en bekväm nivå, spela inte för högt

Bluetooth®-läge

1. Tryck på <FUNC> för att välja Bluetooth®-läge, displayen visar "Pairing..." sök efter och anslut till UR2195 på din enhet. Om anslutningen lyckades visar displayen "Connected".
2. Välj vilken musik du vill lyssna på.
3. Tryck på <  > för att spela upp föregående spår
4. Tryck på <  > för att spela upp nästa spår
5. Tryck på <  > för att pausa, tryck på <  > igen för att fortsätta spela upp
6. Om din mobiltelefon är ansluten till enheten kan du hantera inkommande telefonsamtal oavsett uppspelningsläge genom att trycka på <  > en gång för att svara på/lägga på samtalet, och genom att trycka och hålla inne <  > för att avvisa samtalet,
7. I Bluetooth-läge, tryck på <PAIR/ | Menu/Info> en gång för att stoppa uppspelning via Bluetooth, tryck och håll in <PAIR/ | Menu/Info> för att koppla bort den parkopplade enheten och parkoppla en ny enhet.

Funktionen USB-laddning

Om en smarttelefon eller surfplatta ansluts till USB-uttaget laddas den automatiskt.

Aux-läge

För att lyssna på musik från en ljudkälla ansluten med AUX-kabel, tryck på <FUNC> för att växla till AUX-läge.

Använda AOT (Automatisk avstängningstimer)

Med denna funktion kan användaren ställa in en engångs-timer för att stänga av enheten automatiskt

1. Tryck på <AOT> en gång för att aktivera AOT-funktionen. Om enheten är i standby-läge slås den på. Displayen ser ut som på bilden nedan:

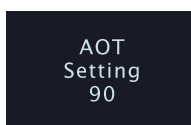

2. Varje tryck på tangenten ändrar tiden med 5 minuter, från 90 till AV.
3. Tryck på en annan tangent för att starta motsvarande funktion medan AOT-timern körs i bakgrunden
4. När ingen tangent har tryckts in under 15 sekunder avslutar systemet AOT-timerläget, men AOT-timern går i bakgrunden.
5. När <AOT> trycks in visas det aktuella AOT-värdet på displayen.
6. För att avbryta AOT, tryck på <AOT> flera gånger tills det stängs av.

Dimmer för LED-skärmens bakgrundsbelysning

1. I valfritt läge, tryck på <Dimmer> i 2 sekunder för att välja hög eller låg dimmer. Displayen ser ut som på bilden nedan:

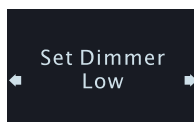

2. Välj hög dimmer för hög nivå på bakgrundsbelysningen, och välj dimmer låg för låg nivå på bakgrundsbelysningen

LED-belysning

Tryck på <  > för att tända eller släcka belysningen på enhetens undersida

Tekniska data









Inspänning: 5,5 V DC, 2 A
 Strömförbrukning: 12 W
 Radions frekvensområde: FM: 87,5 ~ 108,0 MHz , 50kHz | Steg
 DAB Band III 174,928-239,2 MHz
 Förvaringstemperatur: -10° till +65°
 Användningstemperatur: 0° till +45°

Specifikationerna kan ändras utan föregående meddelande.

Copyright Würlein GmbH



Fjärrkontroll:

Märkning	Funktion
	Ström På Av
EQ	Equaliser (Normal Rock Klassisk Jazz Pop)
VOL-	Minska volym
VOL+	Öka volym
Play mode	Välj uppspelningsläge bland: repetera en/repetera alla/slumpvis för CD/USB
	Föregående radiokanal eller föregående spår vid uppspelning av CD/USB
 Enter	Spela upp och Pausa CD/USB, Funktionsinställning Avsluta inställning, Enter eller Bekräfta
	Nästa radiokanal eller nästa spår vid uppspelning av CD/USB
Func	Funktionsväljare DAB, FM, CD, USB, AUX eller Bluetooth
P -/Fol-	Lyssna på föregående förinställda kanal
 /Info	Ställ in läge och Stopp vid CD-/USB-uppspelning, tryck för att visa kanalinformation
P +/Fol+	Lyssna på nästa förinställda kanal
	Mata ut/mata in CD-slåden
DIM	Displayens bakgrundsbelysning
MEM	Spara förinställd kanal/Granska förinställd kanal
AMS	AMS(Automatisk minneslagring av kanaler)
AL1	Granska larm1
AL2	Granska larm2
Timer	Timerfunktion
	Stäng av ljudet
	Svara på/lägga på samtal
PAIR	Parkoppla Bluetooth-enhet
	Tända/släcka LED-belysning
AOT	Insomningstimer





ADVARSEL

BATTERIET MÅ IKKE SLUGES, FARE FOR KEMISK FORBRÆNDING

Dette produkt indeholder et mønt-/knapcellebatteri. Hvis mønt-/knapcellebatteriet sluges, kan det på kun 2 timer forårsage alvorlige indre forbrændinger, der kan være dødelige.

Hold nye og brugte batterier udenfor børns rækkevidde. Hvis batterirummet ikke kan lukkes sikkert, bør du holde op med at bruge produktet og holde det udenfor børns rækkevidde.

Hvis du tror, at et batteri kan være blevet slugt eller placeret i en anden af kroppens åbninger, bør du omgående søge lægehjælp.



ADVARSEL – USYNLIG LASER RADIATION VED ÅBNING AF COVERET ELLER VED SAMMENPRESNING. UNDGÅ EKSPONERING AF LASER STRÅLEN.

	ADVARSEL Risiko for elektronisk chok ÅBEN IKKE!	
<p>^c ^{al} Advarsel: For at reducere risikoen for elektrisk chok, fjern ikke coveret (eller bagsiden). Der er ingen brugervenlige dele indeni. For serviceeftersyn kontakt kvalificeret personale.</p>		



Dette symbol indikerer tilstedeværelsen af vigtige operationelle og vedligeholdelse instruktioner for enheden.



Dette symbol indikerer tilstedeværelsen af farlig spænding inden i indkapslingen, tilstrækkelig til at frembringe elektrisk chok.

Sikkerhed, Miljømæssig og Installerings Instruktioner

- Anvend udelukkende produktet indendørs.
- Beskyt produktet imod luftfugtighed.
- Åben ikke for indkapslingen af produktet. **RISIKO FOR ELEKTRISK CHOK.** For serviceeftersyn kontakt kvalificeret personale.
- Forbind kun enheden til en korrekt installeret og jordbundet stikkontakt. Vær sikker på at spændingen er i overensstemmelse med specifikationerne.
- Vær sikker på at kablerne forbliver tørre under anvendelse. Tryk eller ødeligge ikke kablerne på nogen måde.
- Advarsel om afbrydelse af enheden: Stikkontakten må ikke slukkes under anvendelse.
- Stikkontakten anvendes som afbrydelseenheden, afbrydelseenheden skal forblive funktionsdygtig.
- En ødelagt ledning eller stikkontakt skal med det samme erstattes af et autoriseret service personale.
- I tilfælde af lyn, afbryd øjeblikkeligt enheden fra stikkontakten.
- Børn skal guides af voksne ved anvendelse af enheden.
- Rengør kun enheden med en tør klud.
- Anvend IKKE RENSEMIDDEL eller SKUREKLUD.
- Udsæt ikke produktet for direkte sollys eller andre varme kilder.
- Installer enheden et sted med tilstrækkelig ventilation med det formål at undgå varme opvedning.
- Tildæk ikke ventilationsåbningerne!
- Ventilationen må ikke hæmmes ved at tildække ventilationsåbningerne med ting, som eksempelvis en avis, en dug, gardiner osv.
- Den må ikke udsættes for dryp eller sprøjt og ingen objekter med væske, som vaser, skal placeres på apparatet.
- Enheden må ikke udsættes for direkte sollys, meget høj eller lav temperatur, fugtighed, vibrationer eller placeres i støvet omgivelser.
- Forsøg aldrig at indsætte ledninger, stikben eller andre lign. objekter i ventilationsåbninger eller åben enheden.
- Installer enheden et sikkert og vibrationsfrit sted.
- Ingen åben ild, som stearinlys skal placeres på apparatet.
- Installer enheden så langt væk som muligt fra computer og mikrobølge enheder; ellers kan radiomodtagelsen blive påvirket.
- Åben ikke indkapslingen eller forsøg at reparere den. Det er ikke sikkert at gøre det og vil påvirke din garanti. Reparationer foretages kun af autoriseret personale.
- Enheden er udstyret med en "klasse 1 laser". Undgå eksponering af laser strålen da det kan medfører øjenskader.
- Brug udelukkende kviksølv- og cadmiumfri batterier.
- Batterier må ikke udsættes for overdreven varme såsom solskin, brand eller lign.
- Brugte batterier er farlig affald og må IKKE smides i husholdningsaffaldet!!! Returnér batterierne til din forhandler eller opsamlingspunkter i dit samfund.
- Hold batterierne væk fra børn. Børn kan sluge batterier. Kontakt omgående en læge hvis det er tilfældet.
- Check dine batterier jævnligt for udslip.



MILJØBESKYTTELSE

Smid ikke dette produkt ud med det normale husholdningsaffald ved enden af dens livscyklus. Aflever det til et opsamlingspunkt for genbrug af elektronik eller elektroniske apparater.

Dette er indikeret ved symbolet på produktet, brugermanualen eller indpakningen.

Materialerne er genanvendelige i overensstemmelse med deres mærkninger. Ved at genanvende, genbruge eller andre former for anvendelse af gamle apparater bidrager du til at beskytte miljøet.

Kontakt dine lokale myndigheder for detaljer omkring opsamlingspunkter.



Brugte batterier er farlig affald og må IKKE smides i husholdningsaffaldet! Som forbruger er du lovmæssigt forpligtet til at returnere **alle batterier for miljømæssige genbrugshensyn** – hvad enten batterierne indeholder skadelig indhold* eller ej).

At returnere batterier er gratis ved offentlige opsamlingspunkter eller ved butikker som sælger batterier eller lign.

Returnér kun fuldt ud afladet batterier.

***) markeret Cd = cadmium, Hg = kviksølv, Pb = bly**

Generel beskrivelse

- Digital DAB- og FM-radio (20 manuelt forudindstillede DAB-stationer og 20 FM-stationer)
- AMS-funktion (automatisk hukommelsessystem) (30 gemte DAB-stationer og 30 FM-stationer)
- RDS-funktion viser navn på radiostation, automatisk opdatering af tid
- Funktion til afspilning af CD|MP3|WMA og USB
- Præcis krystal bruges til systemet
- Ur med visning af realtid med dagsangivelse
- 12/24 timer tidsvisning
- Indbygget kalender med automatisk skudårshåndtering i perioden 2000-2099
- Dobbelt alarm med 4 tilstande. Kan indstilles uafhængigt til dagligt, bestemt ugedag, weekend og enkelt dag
- Alarmkilde kan indstilles til CD, DAB, FM eller brummer
- Automatisk eller manuel søgning i stigende og faldende retning
- Elektronisk lydstyrke (32 niveauer)
- Baggrundsllys med høj/lav dæmpning
- Automatisk overgang til standbytilstand efter 15 minutter, hvis ingen kilder afspilles.
- 5 forudindstillede EQ-indstillinger (flad, rock, klassisk, jazz og pop)
- Radiofrekvensområde:
 - FM: 87,5-108.0 MHz, 50 kHz | trin
 - DAB-bånd III 174.928-239.2 MHz
- Med afspilningsfunktion til CD, inkl. nedennævnte funktion:
- CD-disk og MP3-disk samt WMA-disk
 - CD-disk
 - Programmerbar hukommelse: (Maks. 32 musiknumre)
 - MP3 | WMA-disk
 - Programmerbar hukommelse: (Maks. 99 musiknumre)
- 8 cm og 12 cm CD-R, CD-RW, åben, flere sessioner, blandet tilstand (kun CDDA)
- Afspil, Pause, Pause, Afspilning med hurtig fremspoling og hurtig tilbagespoling
- Gentag én/Gentag alle/Gentag mappe/Tilfældig afspilning
- USB-tilstand
 - Programmerbar hukommelse: (Maks. 99 musiknumre)
 - USB-opladning
- AUX-tilstand
- Bluetooth®-tilstand
- LED-lys

Diagram over montering

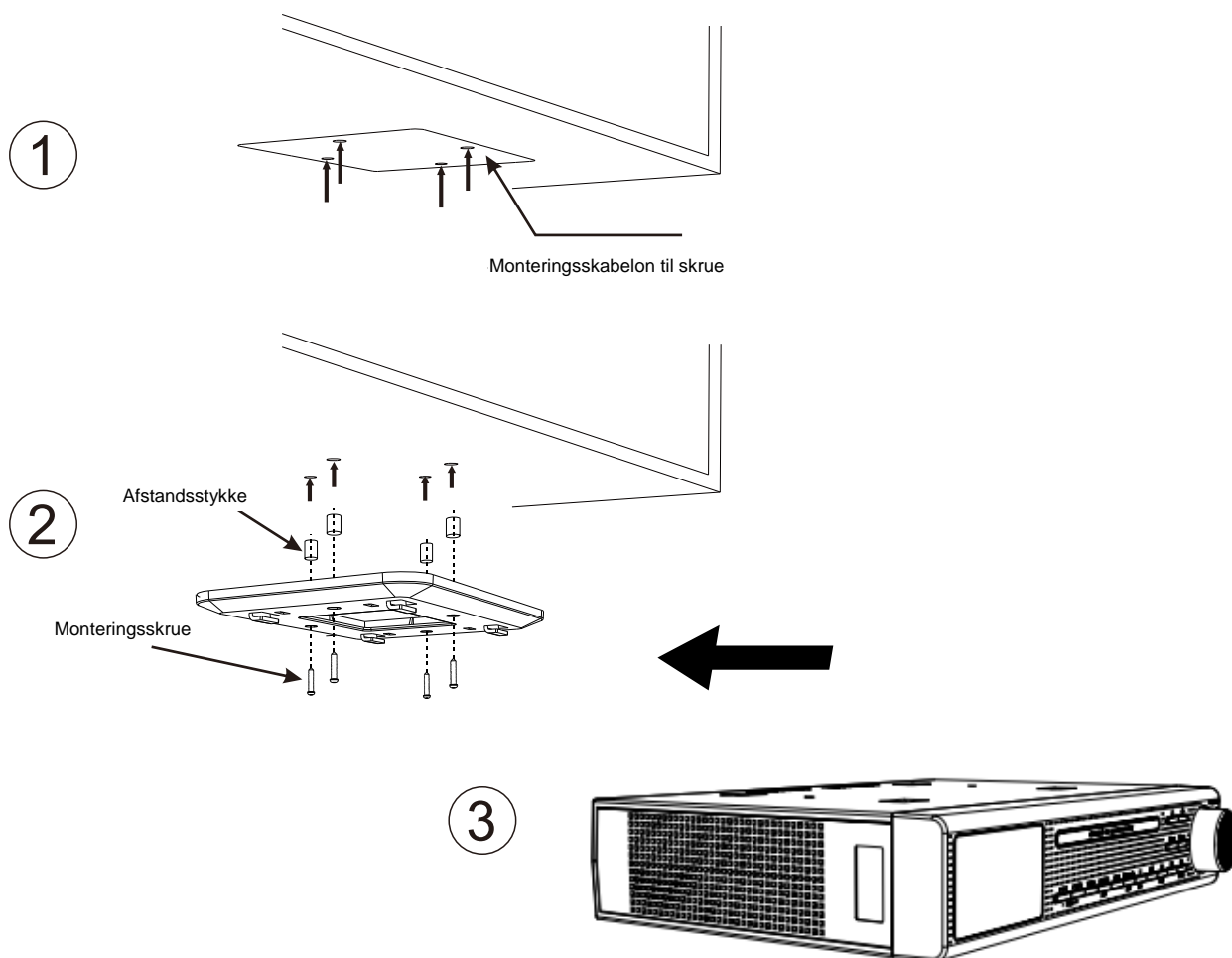

Montér enheden ved at følge nedenstående 3 trin:

1. Anbring monterings-/boreskabelonen under kabinettet med tape, så enheden anbringes efter dit ønske. Bor fire huller med et bor med en diameter på 1/16 tomme
2. Fastgør skruen i henhold til tegningen ovenfor med det medfølgende afstandsstykke + monteringsbeslag + lang skrue eller monteringsbeslag + kort skrue
3. Sæt enheden i monteringsbeslaget

Advarsel: Anbring ikke apparater til opvarmning eller madlavning under enheden for at undgå skade. Installér enheden så langt som muligt fra støjkluder såsom køleskab, mikroovn osv.

Oversigt over taster

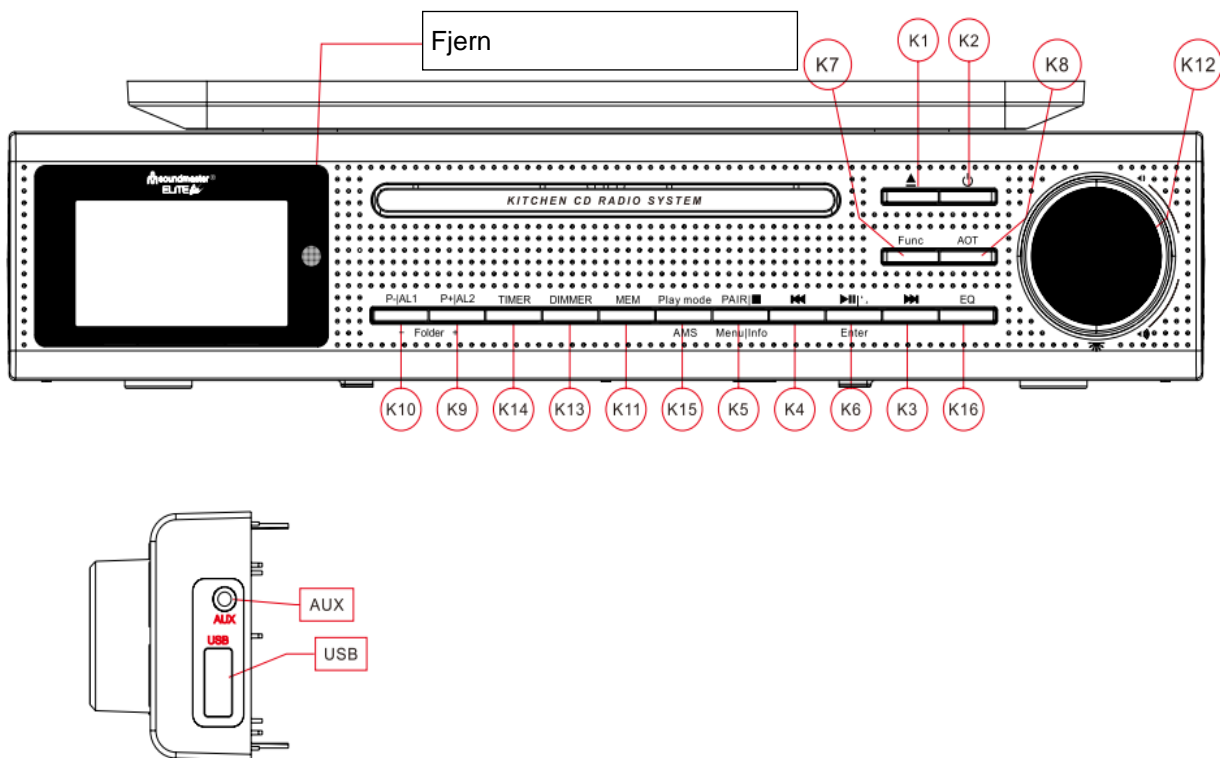

- | | | |
|-------|--------------------|--|
| K-1. | ▲: | Åbning eller lukning af CD-skuffe |
| K-2. | ⏻: | Tænd/sluk-knap |
| K-3. | ▶▶: | Tuning af radiostationer i stigende retning og fremspilning af CD-afspilning |
| K-4. | ◀◀: | Tuning af radiostationer i faldende retning og tilbagespoling af CD-afspilning |
| K-5. | PAIR/■ Menu/Info | BT-parring, indstilling af tilstand og stop af CD-/USB-afspilning, indstil menu/tryk for at vise stationsoplysninger |
| K-6. | ☎ /Enter ▶▶: | Besvar mobiltelefon, funktionen opsætning/afslut indstilling, Enter eller bekræft, afspil og midlertidig standsning af afspilning af CD/USB/BT |
| K-7. | FUNC: | Vælger til DAB, FM, CD, USB, AUX og BT |
| K-8. | AOT: | Tidsur til automatisk SLUKNING |
| K-9. | P+ Folder+/AL2: | Lyt til forudindstillet station i stigende retning/gennemgang af alarm i standbytilstand |
| K-10. | P- Folder-/AL1: | Lyt til forudindstillet station i faldende retning/gennemgang af alarm i standbytilstand |
| K-11. | MEM: | Lagring i hukommelse/gennemgang af forudindstillede stationer |
| K-12. | ☀ /VOL+/VOL-: | LED-lys tændt/slukket/øg lydstyrke/mindsk lydstyrke |
| K-13. | Dimmer: | Niveau for displayets baggrundslys |
| K-14. | Timer: | Betjening af tidsursfunktionen |
| K-15. | Play mode/AMS: | Afspilningstilstand, AMS (automatisk hukommelsessystem for radiostation) |
| K-16. | EQ: | EQ (Flad Rock Klassisk Jazz Pop) |

Kom godt i gang

Tænd for apparatet

- Når apparatet tilsluttes til strømmen og tændes for første gang, starter den automatiske opdateringsfunktion, og rulleteksten "Update, Please Wait" vises på LCD-skærmen. Det kan vare et par minutter afhængig af signalstyrken og driftsmiljøet. Når signalet er modtaget, vises den korrekte tid på LCD-displayet. For at afslutte kan du trykke på en vilkårlig tast
- Hvis den automatiske systemindstilling afbrydes af brugeren, eller opdatering ikke lykkes, vises dato og tid som 01.01.2016 og 0:00
- Alle alarmer indstilles som standard til 0:00
- Enheden skifter til tilstanden auto-kør ur
- Baggrundslyset dæmpes som standard i perioden kl. 23:00 til kl. 05:59, medmindre du slår den automatiske dæmpning fra

Opsætning af enhed

I tilstanden auto-kør skal du trykke én gang på <Info> for at åbne opsætningstilstanden. LCD-displayet viser følgende:



Brug <◀◀> eller <▶▶> for at skifte tilstand sekventielt som nedenfor

Enhed kører i auto-kør-tilstand



Indstil ur



Indstil kalender



Indstil SDA



Indstil 12/24 timer



Indstil alarm



Auto. dæmpning



Opdatér tid



Nulstilling til fabriksindstillinger

Indstil ur

- Tryk på <⏪> eller <⏩> for at vælge "Set Clock", når du er i indstillingsmenuen
- Tryk på <Enter> for at åbne skærmen til indstilling af ur. Displayet viser nedenstående:

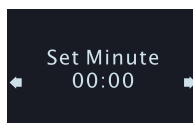

- Tryk på <⏪> eller <⏩> for at indstille minutter.
- Tryk på <Enter> for at bekræfte indstillingen af minutter og åbne indstillingstilstanden for timer. Displayet viser nedenstående:

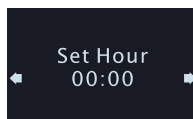

- Tryk på <⏪> eller <⏩> for at indstille timer.
- Tryk på <Enter> for at bekræfte indstillingen af timer og vende tilbage til indstillingsmenuen

Indstilling af kalender

- Tryk på <⏪> eller <⏩> for at vælge "Set Calendar", når du er i indstillingsmenuen.
- Tryk på <Enter> for at indstille kalenderen.

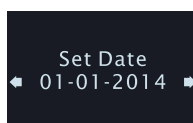

- Tryk på <⏪> eller <⏩> for at indstille dato.
- Tryk på <Enter> for at bekræfte dato og angiv valg af måned. Displayet viser nedenstående:

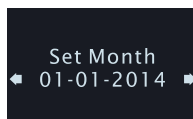

- Tryk på <⏪> eller <⏩> for at indstille måneder.
- Tryk på <Enter> for at bekræfte og angiv valg af år. Displayet viser nedenstående:

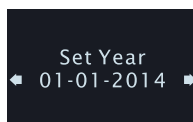

- Tryk på <⏪> eller <⏩> for at vælge år. Når det korrekte år er valgt, skal du trykke på <Enter> for at bekræfte og vende tilbage til indstillingsmenuen

Indstil SDA

- Tryk på <⏪> eller <⏩> for at indstille SDA, når enheden er i indstillingsmenuen.
- Tryk på <Enter> for at åbne SDA-tidsuret
- Der er i alt 10 SDA-tidsure at vælge imellem.



- Tryk på <⏪> eller <⏩> for at vælge SDA-nummer.
- Tryk på <Enter> for at bekræfte det valgte tidsur, og tryk på Enter for at indstille



- Tryk på <⏪> eller <⏩> for at indstille dato.
- Tryk på <Enter> for at bekræfte dato, og åbn tilstanden til indstilling af måned.



- Tryk på <⏪> eller <⏩> for at indstille måned.
- Tryk på <Enter> for at bekræfte måned, og åbn tilstanden til indstilling af år.



- Tryk på <⏪> eller <⏩> for at indstille år.
- Tryk på <Enter> for at bekræfte år og vende tilbage til indstillingsmenuen.

Vælg timeformat 12 eller 24

- Tryk på <⏪> eller <⏩> for at vælge timeformat 12/24, når du er i indstillingsmenuen. Displayet viser nedenstående:

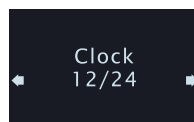

- Tryk på <Enter> for at åbne indstillingen af 12/24 timer
- Tryk på <⏪> eller <⏩> for at vælge formatet 12 eller 24 timer.
- Tryk på <Enter> for at bekræfte valget og vende tilbage til indstillingsmenuen.

Indstilling af alarm

- Tryk på <⏪> eller <⏩> for at vælge "Set Alarm", når du er i indstillingsmenuen. Displayet viser nedenstående:

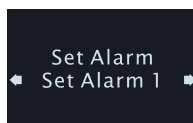

- Tryk på <Enter> for at indstille alarmeren:
- Tryk på <⏪> eller <⏩> for at vælge alarmnummer.
- Tryk på <Enter> for at bekræfte valget, og åbn tilstanden til indstilling af minutter. Displayet viser nedenstående:

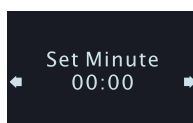

- Tryk på <⏪> eller <⏩> for at indstille minutter for alarmeren.
- Tryk på <Enter> for at bekræfte indstillingen, og åbn tilstanden til indstilling af timer. Displayet viser nedenstående:

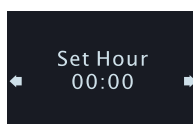

- Tryk på <⏪> eller <⏩> for at indstille time for alarmeren.
- Tryk på <Enter> for at bekræfte valget, og åbn tilstanden til valg af alarmkilde:



- Der er fem valgmuligheder som vist i Tabel 1

Type	Funktion	Varighed af alarm
Disable (Deaktiver)	Alarm er deaktiveret (standard)	0
DAB	Aktiverer DAB som alarmlyd	60 minutter
FM	Aktiverer FM som alarmlyd	60 minutter
Buzzer (brummer)	Aktiverer brummer som alarmlyd	10 minutter
CD	Aktiverer CD som alarmlyd	60 minutter

Tabel 1

- Tryk på <⏪> eller <⏩> for at vælge alarmlyd. Vælger du CD-tilstanden, skal du lægge en CD i enheden. Gør du ikke det, anvendes brummeren i stedet som alarmlyd.
- Tryk på <Enter> for at bekræfte valget, og åbn tilstanden til valg af dag. Displayet viser nedenstående:

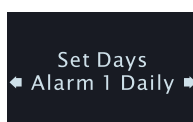

- Der er ti valgmuligheder som vist i Tabel 2

Type	Funktion
Daily (Dagligt)	Alarmen lyder hver dag
Weekday (Ugedag)	Alarmen lyder på en ugedag
Weekend	Alarmen lyder i weekenden
Sun, Mon ... Sat (Søn, man ... lør)	Alarmen lyder på én dag i ugen

Tabel 2

- Tryk på <⏪> eller <⏩> for at vælge tilstand for aktivering af alarmen
- Tryk på <Enter> for at bekræfte valget og vende tilbage til indstillingsmenuen

Indstil auto. dæmpning

- Tryk på <⏪> eller <⏩> for at vælge "Auto Dimmer", når du er i indstillingsmenuen.
- Tryk på <Enter> for at åbne tilstanden til indstilling af auto. dæmpning. Displayet viser nedenstående:

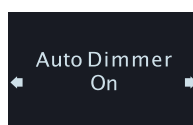

- Tryk på <⏪> eller <⏩> for at vælge ON eller OFF. Standard er On
- Tryk på <Enter> for at bekræfte valget og vende tilbage til indstillingsmenuen.
- Når du vælger "On", dæmpes baggrundslyset automatisk som standard i perioden kl. 23:00 til kl. 05:59
- Når du vælger "Off", dæmpes baggrundslyset ikke automatisk.

Indstil nulstilling til fabriksindstillinger (vær forsigtig med denne indstilling)

På indstillingsmenuen skal du trykke på <⏪> eller <⏩> for at vælge "Factory Reset"



- Vær sikker på, at du ønsker at slette alle indstillinger og nulstille til fabriksindstillinger. Tryk på <Enter> for at nulstille.

Brug af apparatet

Når den automatiske opdatering eller opsætningen er udført, er apparatet klar til brug.

Tidsur til madlavning

- Tryk én gang på <Timer> for at åbne tilstanden for tidsuret. Displayet viser som nedenstående:

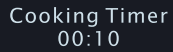

Cooking Timer
00:10

- Tryk på <⏮> eller <⏭> for at vælge mellem fem værdier (00:10, 00:15, 00:30, 00:40 eller 1:00). Tryk på <Timer> for at starte tidsuret.
- Tryk på <P+> eller <P-> for at vælge mellem 10 værdier (00:10/00:20/00:30/00:40/01:00/01:10/01:20/01:30/01:40/02:00). Tryk på <Enter> for at bekræfte, og tryk på <Timer> for at starte tidsuret.
- Hvis du ønsker at indstille en vilkårlig tid, skal du trykke én gang på <Timer>, trykke på <Info> for at indstille minut med <⏮> og <⏭> så trykke på <Enter> for at indstille time med <⏮> og <⏭>. Herefter trykker du på <Enter> for at bekræfte valget. Tryk på <Timer> for at starte tidsuret.
- Når tidsuret løber, kan du trykke på <Timer> for midlertidigt at stoppe tidsuret. Tryk igen på <Timer> for at fortsætte.
- Når tidsuret kører, kan du trykke på og holde <Timer> nede i 2 sekunder for at stoppe tidsuret.
- Bip er valgt som alarmlyd.
 - a. Bipløden slås til og fra på højttaleren
 - b. Alarmen lyder i 10 minutter
- Tryk på en tast for at stoppe den aktuelt aktive alarm.

Lyt til DAB-radio

- Tryk én gang på <⏻> for at tænde for radioen.
- Tryk på <FUNC> for at aktivere DAB-tilstanden

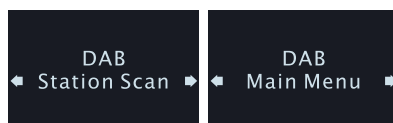

- Elektronisk lydstyrke
 - a. Drej på <VOL+> for at skrue op for lyden.
 - b. Drej på <VOL-> for at skrue ned for lyden.



- Lyt til en DAB-station
 - a. Når apparatet for første gang bruges som DAB-radio, starter scanningsfunktionen automatisk, og "Scanning" vises på LCD-displayet som nedenfor:

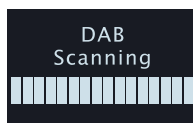

- b. Når scanningen er udført, kan du vælge DAB-station
 - c. Tryk én gang på <◀◀> eller <▶▶> for at se oversigten over DAB-stationer.
 - d. Tryk én gang på <Enter> for at bekræfte og lytte til stationen.
 - e. Alternativt kan du søge efter stationer i DAB-tilstand således: Tryk på og hold <Info> nede, indtil displayet viser "Station scan". Tryk så på <Enter> for at vælge "Manual tune" fra 174.928-239.200 MHz
- Gem station på forudindstillingsplads
 - a. Når du lytter til en DAB-station, kan du skifte station ved at trykke på <P+> eller <P->.
 - b. Tryk på og hold <Enter> nede for at gemme en station på den aktuelle placering.
- Lyt til forudindstillet station
 - a. Tryk én gang på <MEM> for at vælge placeringen af en forudindstillet station. Displayet viser nedennævnte oplysninger:

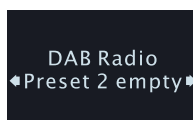

- b. Tryk på <P+> eller <P-> for at skifte placering.
 - c. Tryk på <Enter> for at bekræfte valget, og lyt til frekvensen.
- Sådan bruges AMS
 - a. Tryk på og hold <AMS> nede i 2 sekunder for at aktivere AMS.
 - b. Apparatet scanner automatisk DAB-stationerne og gemmer de scannede stationer, indtil frekvensområdet er scannet, eller alle hukommelsespladser er brugt. Scanningen stopper automatisk.
- Gennemsyn af stationer gemt med AMS
 - a. Tryk på <◀◀> eller <▶▶> for at vælge station.
 - b. Tryk på <Enter> for at bekræfte valget
- Gennemsyn af stationsoplysninger
 - a) Tryk på <Info> for at gennemse stationsoplysningerne.
 - b) Der er syv muligheder:
 1. Stationens frekvens og bloknummer
 2. Datahastighed
 3. Stationens RSSI
 4. Fejl i signalhastighed
 5. DLS (rulletekst)
 6. Programtype
 7. Stationsnavn

Sådan lytter du til FM-radio

Tryk på knappen  for at tænde for apparatet. Tryk på **<Func>** for at vælge FM-tilstanden.

Displayet viser som nedenfor:

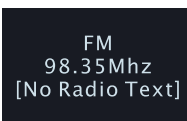

- Sådan søger du efter stationer
 1. Tryk én gang på **<◀◀>** med radioen tændt for at ændre modtagerfrekvens i stigende retning i trin på 1
 2. Tryk én gang på **<▶▶>** for at ændre modtagerfrekvens i faldende retning i trin på 1.
 3. Tryk på og hold **<◀◀>** nede for at søge automatisk efter næste radiostation på modtagerfrekvensen i stigende retning.
 4. Tryk på og hold **<▶▶>** nede for at søge automatisk efter næste radiostation på modtagerfrekvensen i faldende retning.
- Sådan gemmes en station på en forudindstillingsplads
 1. Tryk én gang på **<MEM>** for at vælge placeringen af en forudindstillet station.
 2. Tryk på **<P+>** eller **<P->** for at skifte placering.
 3. Tryk på og hold **<Enter>** nede for at gemme en station på den aktuelle placering.
- Lyt til stationen
 1. Tryk én gang på **<MEM>** for at vælge placeringen af en forudindstillingsplads.
 2. Tryk på **<P+>** eller **<P->** for at skifte placering.
 3. Tryk på **<Enter>** for at bekræfte valget, og lyt til frekvensen.
- Sådan bruges AMS (automatisk hukommelsessystem)
 1. Tryk på og hold **<AMS>** nede i 2 sekunder for at aktivere AMS.
 2. Radioen scanner i denne tilstand automatisk stationerne og gemmer de scannede stationer, indtil frekvensområdet er scannet, eller alle hukommelsespladser er brugt. Scanningen stopper automatisk.
- Gennemsyn af stationer gemt med AMS:
 1. Tryk og hold **<MEM>** nede for at åbne oversigten over FM-stationer.
 2. Tryk på **<◀◀>** eller **<▶▶>** for at vælge station.
 3. Tryk på **<Enter>** for at bekræfte valget
- Sådan aktiveres eller deaktiveres stereofunktionen

Hvis det modtagne signal er svagt, kan der forekomme baggrundsstøj. Brugeren kan bruge stereofunktionen til at forbedre lyd kvaliteten.

 1. Tryk på **<Info>** i 2 sekunder for at åbne tilstanden til indstillingsmenu til FM.
 2. Tryk på **<◀◀>** eller **<▶▶>** for at vælge "Audio setting".
 3. Tryk på **<Enter>** for at vælge og åbne tilstanden til "Audio setting".
 4. Tryk på **<◀◀>** eller **<▶▶>** for at vælge indstilling.
 5. Tryk på **<Enter>** for at bekræfte valget og vende tilbage til tilstanden "FM set menu".

- Gennemsyn af stationsoplysninger
 1. Tryk på <Info> for at gennemse stationsoplysningerne.
 2. Der er tre valgmuligheder:
 - ✓ Stationstekst
 - ✓ Stationens programtype
 - ✓ Stationens RSSI

Afspil musik fra CD

Tryk på knappen <⏻> for at tænde for apparatet. Tryk på <Func> for at vælge CD-tilstanden, eller tryk på <▲> for at åbne CD-skuffen. Displayet viser som nedenfor:

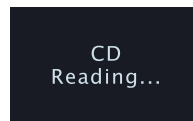



- Sådan afspilles musik fra CD/MP3-CD
 1. Tryk på <▲> for at åbne CD-skuffen og læg CD'en i skuffen. Tryk igen på tasten <▲> for at lukke CD-skuffen, hvorefter enheden begynder at hente data fra CD'en. "Reading, ..." vises i displayet i ca. 5-10 sekunder afhængig af CD'ens kvalitet.
 2. Når CD'en er læst og formatet registreret, afspiller apparatet fra starten af afspilningslisten, hvis der ikke trykkes på en tast.
 3. Tryk én gang på "▶||" for midlertidigt at afbryde afspilningen. Tryk igen for at fortsætte.
 4. Tryk på "Play mode" for at sætte afspilningstilstanden til "gentag én", "gentag alle" eller "vilkårlig"
 5. Tryk på og hold "▶▶" nede for hurtig fremspoling. Tryk én gang for næste musiknummer
 6. Tryk på og hold "◀◀" nede for hurtig tilbagespoling. Tryk én gang for forrige musiknummer.
 7. Tryk på <Folder+> eller <Folder-> for at vælge mappe som start på afspilningslisten.
 8. Afspil forudprogrammerede musiknumre (forudprogrammeret afspilning)
 - a. Tryk én gang på <MEM> for programtilstand, når du er i stoptilstanden.
 - b. Tryk på <◀◀> eller <▶▶> for at vælge det første musiknummer til programlisten.
 - c. Tryk igen på <MEM> for at vælge næste musiknummer. Maks. 99 musiknumre
 - d. Tryk på <▶||> for at bekræfte indstillingen, og start afspilning.
 - e. Tryk to gange på <■> for at annullere programmeret afspilning

Lyt til musik via USB

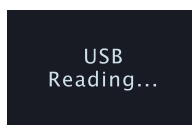
Tryk på knappen  for at tænde for apparatet. Tryk på **<Func>** for at vælge USB-tilstanden.
Displayet viser som nedenfor:



- a. Sæt en USB-disk i USB-stikket. Apparatet begynder at læse disken
 1. Når disken er registreret, afspiller apparatet fra starten af afspilningslisten, hvis der ikke trykkes på en tast.
 2. Tryk på "" for at afspille eller midlertidigt stoppe afspilningen under afspilning af musik
 3. Tryk på "Play mode" for at vælge afspilningstilstand som fx "gentag én", "gentag alle", "gentag mappe" eller "vilkårlig"
 4. Tryk på og hold "" nede for hurtig fremspoling. Tryk én gang for næste musiknummer
 5. Tryk på og hold "" nede for hurtig tilbagespoling. Tryk én gang for forrige musiknummer.
- b. Programmeret afspilning
 1. Tryk én gang på **<MEM>** for programtilstand, når du er i stoptilstanden.
 2. Tryk på **<◀◀>** eller **<▶▶>** for at vælge det første musiknummer til programlisten.
 3. Tryk på **<Folder+>** eller **<Folder->** for at vælge mappe som start på afspilningslisten.
 4. Tryk igen på **<MEM>** for at vælge næste musiknummer. Maks. 64 musiknumre
 5. Tryk på **<▶▶>** for at bekræfte indstillingen, og start afspilning.
 6. Tryk to gange på **<■>** for at annullere programmeret afspilning
- c. Elektronisk lydstyrke
 1. Drej på **<VOL+>** for at skrue op for lyden
 2. Drej på **<VOL->** for at skrue ned for lyden.
 3. Justér lydstyrken til et behageligt niveau. Skru ikke for højt op

Bluetooth®-tilstand

1. Tryk på **<FUNC>** for at vælge Bluetooth®-tilstand. Displayet viser "Pairing..." og søger efter UR2195. Oprettes der forbindelse, viser displayet "Connected".
2. Vælg det ønskede musiknummer.
3. Tryk på **<◀◀>** for at afspille forrige musiknummer
4. Tryk på **<▶▶>** for at afspille næste musiknummer
5. Tryk på **<▶▶>** for midlertidigt at afbryde afspilningen. Tryk igen på **<▶▶>** for at fortsætte
6. Hvis din mobiltelefon er tilsluttet apparatet kan du, når du modtager et telefonopkald, i alle tilstande trykke én gang på **<☎>** for at besvare/afslutte opkaldet. Tryk og hold **<☎>** nede for at afvise opkaldet
7. I BT-tilstand skal du trykke én gang på **<PAIR/■ | Menu/Info>** for at stoppe BT-afspilningen. Tryk på og hold **<PAIR/■ | Menu/Info>** nede for at afbryde forbindelsen til en parret enhed og parre en ny enhed.

USB-ladefunktion

Når en smartphone eller tablet-pc er tilsluttet til USB-stikket, oplades den automatisk.

AUX-tilstand

Tilslut musikilden med et AUX-kabel. Tryk på **<FUNC>** for at skifte til AUX.

Brug AOT (tidsur til automatisk slukning)

Funktionen giver brugeren mulighed for at indstille et tidsur, der automatisk slukker for apparatet

1. Tryk én gang på **<AOT>** for at aktivere funktionen. Er apparatet i standbytilstand, tændes apparatet. Displayet viser som nedenfor:

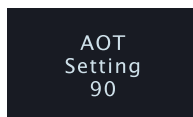

2. Hvert tryk på tasten ændrer perioden med 5 minutter til maksimalt 90 minutter. Funktionen kan slås fra (OFF).
3. Tryk på en tast for at starte den tilhørende funktion, mens AOT-tidsuret kører i baggrunden
4. Hvis der ikke trykkes på en tast inden for 15 sekunder, afslutter systemet visningen af AOT-tidsuret, men AOT-tidsuret fortsætter med at køre i baggrunden
5. Trykkes der én gang på **<AOT>**, vises den aktuelle AOT-værdi på displayet.
6. Vil du annullere AOT, skal du trykke flere gange på **<AOT>**, indtil den sættes til FRA.

Dæmpning af LED-baggrundslys

1. I alle tilstande kan du trykke på **<Dimmer>** for at vælge høj dæmpning eller lav dæmpning. Displayet viser som nedenstående:

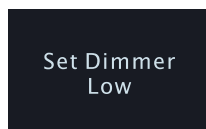

2. Vælg høj dæmpning for baggrundslys på højt niveau. Læg lav dæmpning for baggrundslys på lavt niveau.

LED-lys

Tryk på **<☀>** for at tænde eller slukke lyset i bunden af apparatet

Tekniske data









Indgangsspænding, -strøm:	Jævnstrøm 5,5 V, 2 A
Strømforbrug:	12 W
Radiofrekvensområde:	FM: 87,5-108.0 MHz, 50 kHz trin DAB-bånd III 174.928-239.2 MHz
Opbevaringstemperatur:	-10° til +65°
Driftstemperatur:	0° til +45°

Ret til uvarslet ændring i specifikationer forbeholdes.

Copyright tilhører Wörlein GmbH



Fjernbetjening:

Tast	Funktion
	Tænd/sluk-knap
EQ	EQ (Flad Rock Klassisk Jazz Pop)
VOL-	Mindsk lydstyrke
VOL+	Øg lydstyrke
Play mode	Vælg afspilningstilstand såsom "gentag én"/"gentag alle"/"vilkårlig" for CD/USB
	Tuning af radiostationer i faldende retning og tilbagespoling af CD-/USB-afspilning
 Enter	Afspil og afbryd midlertidigt CD-/USB-afspilning, opsætningsfunktion afslut indstilling, enter eller bekræft
	Tuning af radiostationer i stigende retning og fremspoling af CD-/USB-afspilning
Func	Vælger til DAB, FM, CD, USB, AUX og BT
P -/Fol-	Lyt til forrige forudindstillede station
 /Info	Indstilling af tilstand og stop af CD-/USB-afspilning, tryk for at vise stationsoplysninger
P +/Fol+	Lyt til næste forudindstillede station
	Åbning eller lukning af CD-skuffe
DIM	Niveau for displayets baggrundsllys
MEM	Lagring i hukommelse/gennemgang af forudindstillede stationer
AMS	AMS (automatisk hukommelsessystem for radiostationer)
AL1	Gennemsyn af alarm1
AL2	Gennemsyn af alarm2
Timer	Betjening af tidsursfunktionen
	Sluk for lyden
	Besvar/afslut telefonopkald
PAIR	Parring af Bluetooth-enhed
	Tænd/sluk for LED-lys
AOT	Tidsur til automatisk SLUKNING





VAROVÁNÍ

BATERIE NEPOLYKEJTE, HROZÍ RIZIKO CHEMICKÉHO POPÁLENÍ

Tento produkt obsahuje knoflíkovou baterii. Knoflíkové baterie mohou v případě spolknutí za pouhé 2 hodiny způsobit těžké vnitřní popáleniny a dokonce smrt.

Nové a použité baterie uchovávejte mimo dosah dětí. Pokud nelze prostor pro baterie bezpečně uzavřít, přestaňte produkt používat a uchovávejte jej mimo dosah dětí.

Pokud si myslíte, že došlo ke spolknutí baterií nebo jejich vložení do jakékoli části těla, okamžitě vyhledejte lékařskou pomoc.



UPOZORNĚNÍ – PŘI OTEVŘENÍ KRYTU NEBO STISKNUTÍ BEZPEČNOSTNÍHO ODPOJOVAČE DOCHÁZÍ K NEVIDITELNÉMU LASEROVÉMU ZÁŘENÍ. NEVYSTAVUJTE SE LASEROVÉMU PAPSRSKU.

	VAROVÁNÍ Nebezpečí úrazu elektrickým proudem Neotevírejte!	
Upozornění: Nesnímejte kryt (ani zadní část), abyste snížili nebezpečí úrazu elektrickým proudem. Uvnitř nejsou žádné díly, které by mohl uživatel opravit sám. Opravy svěřte kvalifikovaným servisním pracovníkům.		



Tento symbol značí přítomnost nebezpečného napětí uvnitř krytu, které je dostatečně vysoké, aby představovalo nebezpečí úrazu elektrickým proudem.



Tento symbol značí, že k zařízení jsou k dispozici pokyny k obsluze a údržbě.

Pokyny týkající se bezpečnosti, životního prostředí a nastavení

- Používejte zařízení pouze v suchém vnitřním prostředí.
- Chraňte zařízení před vlhkostí.
- Zařízení neotevírejte. **NEBEZPEČÍ ÚRAZU ELEKTRICKÝM PROUDEM!** Otevření a opravy svěřte kvalifikovaným servisním pracovníkům.
- Zařízení připojujte pouze ke správně namontované a uzemněné nástěnné zásuvce. Zkontrolujte, zda napětí odpovídá technickým údajům uvedeným na typovém štítku.
- Zajistěte, aby síťový kabel zůstal během provozu suchý. Síťový kabel nepřiskřípněte ani jiným způsobem nepoškozujte.
- Varování pro odpojování zařízení: Síťová zástrčka se používá jako připojení, měla by proto zůstat vždy přístupná.
- K odpojení se používá síťová zástrčka, měla by proto zůstat vždy přístupná.
- Poškozený síťový kabel nebo zástrčku je nutné nechat ihned vyměnit v autorizovaném servisním středisku.
- Dochází-li k bleskům, zařízení ihned odpojte od síťového napájení.
- Děti by měly zařízení používat pod dohledem rodičů.
- Zařízení čistěte pouze suchým hadříkem.

NEPOUŽÍVEJTE ČISTICÍ PROSTŘEDKY ani ABRAZIVNÍ TKANINY!

- Zařízení nevystavujte přímému slunečnímu záření ani jiným zdrojům tepla.
- Zařízení umístěte na místo s dostatečnou ventilací, aby nedocházelo k přehřívání.
- Nezakrývejte ventilační otvory!
- Ventilační otvory by neměly být zablokovány předměty, jako jsou noviny, ubrusy, záclony apod.
- Zařízení by nemělo být vystaveno kapající ani stříkající vodě a neměly by se na něj pokládat předměty s tekutinami, jako jsou vázy.
- Zařízení by nemělo být vystaveno přímému slunečnímu záření, příliš vysokým ani příliš nízkým teplotám, vlhkosti, vibracím ani by nemělo být umístěno v prašném prostředí.
- Do ventilačních otvorů ani jiných otvorů zařízení se nikdy nepokoušejte vložit dráty, špendlíky ani jiné předměty.
- Umístěte zařízení na bezpečné místo bez vibrací.
- Na zařízení by se neměly pokládat zdroje otevřeného ohně jako například hořící svíčky.
- Umístěte zařízení co nejdále od počítačů a mikrovlnných trub. V opačném případě by mohlo docházet k rušení příjmu rádiového signálu.
- Neotevírejte ani neopravujte kryt. Není to bezpečné a došlo by k porušení platnosti záruky. Opravy smí provádět pouze autorizované servisní/zákaznické středisko.
- Zařízení je vybaveno „laserovým zařízením třídy 1“. Nevystavujte se laserovému paprsku, protože by mohlo dojít ke zranění očí.
- Používejte pouze baterie neobsahující rtuť ani kadmium.
- Baterií by neměly být vystaveny působení nadměrného tepla, jako je sluneční záření, oheň apod.
- Použité baterie představují nebezpečný odpad a NESMÍ být likvidovány spolu s domovním odpadem!!! Vraťte baterie svému prodejci nebo je odevzdejte v místním sběrném dvoře.
- Udržujte baterie mimo dosah dětí. Děti by mohly baterie spolknout. Pokud došlo ke spolknutí baterie, okamžitě vyhledejte lékařskou pomoc.
- Baterie pravidelně kontrolujte, zda nedochází k úniku kapalin.



OCHRANA ŽIVOTNÍHO PROSTŘEDÍ

Nelikvidujte tento výrobek na konci jeho životního cyklu spolu s běžným domovním odpadem. Odevzdejte jej ve sběrném dvoře pro recyklaci elektrických a elektronických zařízení. Tento význam má symbol na výrobku, návodu k použití nebo na balení.

Materiály lze dle jejich označení opětovně použít. Opětovným použitím, recyklací nebo jinými způsoby využití starých zařízení významně přispíváte k ochraně našeho životního prostředí.

Více informací o sběrných dvorech vám poskytne příslušný místní úřad.



Použité baterie představují nebezpečný odpad a NESMÍ být likvidovány spolu s domovním odpadem! Jako spotřebitelé jste z právního hlediska povinni odevzdat všechny baterie k zajištění ekologicky šetrné recyklace – bez ohledu na to, zda baterie obsahují škodlivé látky či nikoli*.

Odevzdejte baterie zdarma v místním veřejném sběrném dvoře nebo v obchodech, které příslušný druh baterií prodávají.

Odevzdávejte pouze zcela vybité baterie.

* Označení Cd = kadmium, Hg = rtuť, Pb = olovo

Obecný popis

- Systém digitálního ladění DAB a FM (20 DAB a 20 FM přednastavených, ručně laděných stanic)
- Funkce AMS (automatické uložení stanic do paměti; 30 DAB a 30 FM uložených stanic)
- Funkce RDS nabízí zobrazení názvu rozhlasové stanice a automatickou aktualizaci času
- Včetně funkce přehrávání formátů CD, MP3, WMA a USB
- Funkce systému je řízena přesným krystalem
- Zobrazení hodin v reálném čase se zobrazením dne v týdnu
- Režim zobrazení hodin ve 12- nebo 24hodinovém formátu
- Vestavěný kalendář s automatickým počítáním přestupného roku v období 2000-2099
- 4 duální budíky lze nezávisle nastavit na každý den, všední den, víkend a jeden den
- Výstup budíku lze nastavit na disk CD, rádio DAB, FM nebo zvuk bzučáku
- Včetně funkce automatického a ručního vyhledávání nahoru nebo dolů
- Elektronické ovládání hlasitosti (32 úrovní)
- Podsvícení s možností ztlumení mezi vysokou a nízkou intenzitou
- Automatické přepnutí do pohotovostního režimu, pokud po dobu 15 minut není přehráván žádný zdroj.
- 5 přednastavení ekvalizéru (Flat, Rock, Classic, Jazz, Pop)
- Rozsah rádiových frekvencí:
 - Pásmo FM: 87,5 - 108,0 MHz v krocích po 50 kHz
 - DAB pásmo III 174.928-239.2 MHz
- Funkce přehrávání disků CD včetně níže uvedených funkcí:
- CD Disc, MP3 Disc a WMA Disc
 - CD Disc
 - Programovatelná paměť: (max. 32 stop)
 - MP3/WMA Disc
 - Programovatelná paměť: (max. 99 stop)
- 8cm a 12cm disky CD-R, CD-RW, neuzavřené, s více relacemi, smíšený režim (pouze CDDA)
- Přehrát, pozastavit, rychlý posun vpřed a rychlý posun vzad
- Opakovat jednu/opakovat všechny/opakovat složku/náhodné přehrávání
- Režim USB
 - Programovatelná paměť: (max. 99 stop)
 - Nabíjení prostřednictvím portu USB
- Režim AUX
- Režim Bluetooth®
- Kontrolka LED

Nákres sestavy

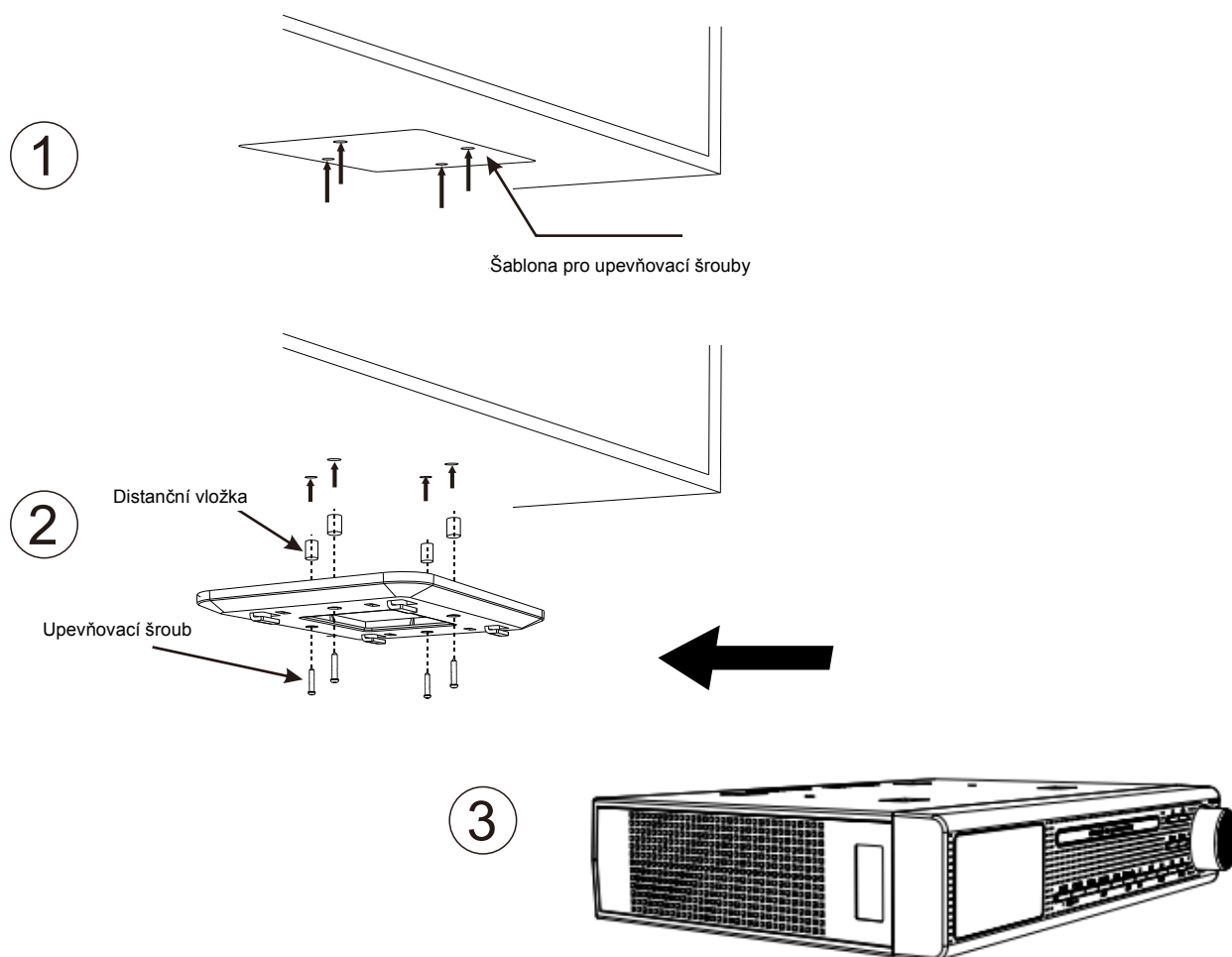

Přístroj namontujte podle níže uvedených 3 kroků:

1. Pomocí lepicí pásky připevněte pod skříň upevňovací/montážní šablonu na místo, kam chcete umístit přístroj. Poté vyvrtejte čtyři otvory vrtákem o průměru 16 mm
2. Utáhněte šroub podle výše uvedeného nákresu s dodanou distanční vložkou, montážním držákem a dlouhým šroubem nebo montážním držákem a krátkým šroubem
3. Dejte přístroj do montážního držáku

Varování: Nepokládejte pod přístroj topení nebo vařič, aby nedošlo k poškození. Přístroj instalujte co nejdále od zdrojů hluku, jako jsou lednice, mikrovlnné trouby atd.

Seznam tlačítek

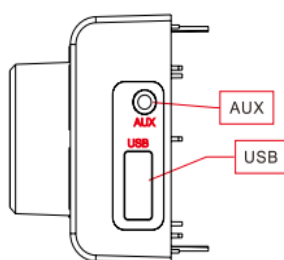
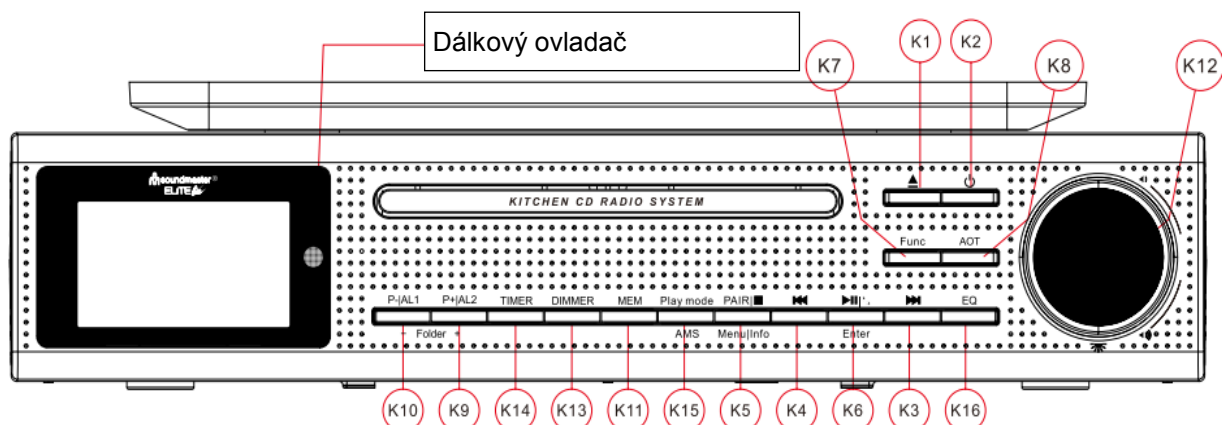

- | | | |
|-------|--------------------|---|
| K-1. | | Ovládání otevření nebo zavření dvířek mechaniky disku CD |
| K-2. | | Zapnutí nebo vypnutí zařízení |
| K-3. | | Ladění rozhlasové stanice nahoru a v režimu disku CD posun vpřed |
| K-4. | | Ladění rozhlasové stanice dolů a v režimu disku CD posun vzad |
| K-5. | PAIR/■ Menu/Info | Párování BT, nastavení režimu a zastavení přehrávání disku CD/USB, nabídka nastavení/stisknutím tlačítka zobrazíte informace o stanici
Přijmutí hovoru mobilního telefonu, nastavení funkce / ukončení |
| K-6. | /Enter | nastavení, vstup nebo potvrzení, přehrávání a pozastavení v režimu CD/USB/BT |
| K-7. | FUNC: | Volič režimu DAB, FM, CD, USB, AUX, BT |
| K-8. | AOT: | Automatický časovač VYPNUTÍ |
| K-9. | P+ Folder+/AL2: | Vyvolání přednastavené stanice směrem nahoru/zobrazení budíku v pohotovostním režimu |
| K-10. | P- Folder-/AL1: | Vyvolání přednastavené stanice směrem dolů/zobrazení budíku v pohotovostním režimu |
| K-11. | MEM: | Vstup do paměti stanice/zobrazení přednastavené stanice |
| K-12. | /VOL+/VOL-: | Zapnutí/vypnutí kontrolky LED/zvýšení/snížení hlasitosti |
| K-13. | Dimmer: | Ovládání úrovně podsvícení displeje |
| K-14. | Timer: | Ovládání funkce časovače |
| K-15. | Play mode/AMS: | Režim přehrávání, AMS (automatické uložení stanic do paměti) |
| K-16. | EQ: | Ekvalizér (Flat, Rock, Classic, Jazz, Pop) |

Začínáme

Zapnutí

- Po prvním připojení zařízení k napájení a zapnutí se automaticky spustí funkce automatické aktualizace a na displeji LCD se posouvá text „Update, Please Wait“. V závislosti na síle signálu a pracovním prostředí přístroje může od chvíle přijetí signálu trvat několik minut, než se na displeji LCD objeví správný čas. Chcete-li funkci ukončit, stiskněte během této doby libovolné tlačítko
- Je-li automatické nastavení systému ukončeno uživatelem nebo bylo neúspěšné, jsou datum a čas nastaveny na výchozí hodnotu 01.01.2016, 0:00
- Všechny budíky jsou nastaveny na výchozí hodnotu 0:00
- Přístroj je přepnutý do režimu automatického spuštění hodin
- Pokud automatické ztlumení nenastavíte na hodnotu OFF, je ztlumení podsvícení ve výchozím nastavení nastaveno na období od 23:00 do 05:59

Nastavení zařízení

V režimu automatického spuštění vstoupíte jedním stisknutím tlačítka **<Info>** do režimu nastavení. Na displeji LCD by se mělo zobrazit následující:



Pomocí tlačítek **<◀◀>** nebo **<▶▶>** vstoupíte postupně do různých režimů:

Zařízení pracující v automatickém spuštění

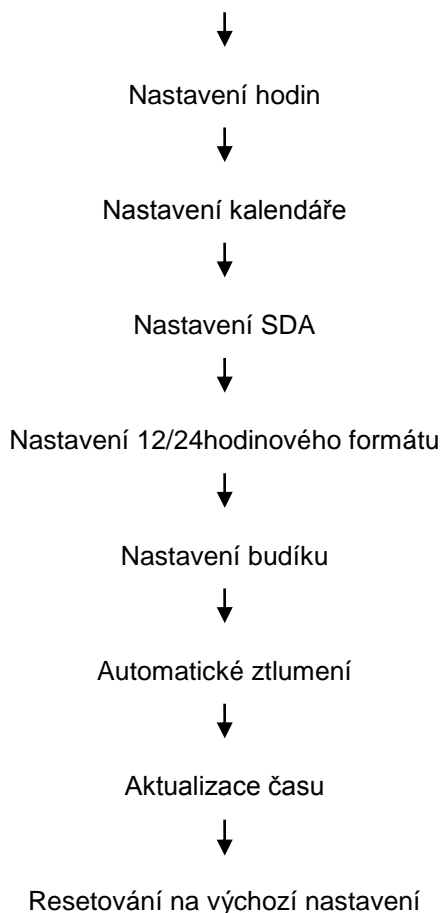

Nastavení hodin

- V režimu nastavení přístroje vyberte pomocí tlačítek <◀◀> nebo <▶▶> možnost „Set Clock“.
- Stisknutím tlačítka <Enter> vstoupíte do nastavení hodin a na displeji se objeví následující:

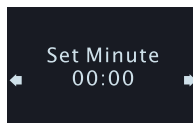

- Pomocí tlačítek <◀◀> nebo <▶▶> nastavte hodnotu minut.
- Stisknutím tlačítka <Enter> potvrdíte nastavení minut a vstoupíte do režimu nastavení hodin, na displeji se objeví následující:

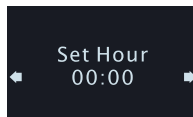

- Pomocí tlačítek <◀◀> nebo <▶▶> nastavte hodnotu hodin.
- Stisknutím tlačítka <Enter> potvrdíte hodnotu hodin a vrátíte se do nabídky nastavení přístroje.

Nastavení kalendáře

- V režimu nastavení přístroje vyberte pomocí tlačítek <◀◀> nebo <▶▶> možnost „Set Calendar“.
- Stisknutím tlačítka <Enter> nastavte hodnotu kalendáře.

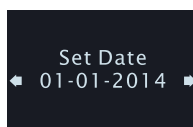

- Pomocí tlačítek <◀◀> nebo <▶▶> nastavte hodnotu dat.
- Stisknutím tlačítka <Enter> potvrdíte hodnotu data a vstoupíte do režimu nastavení měsíce, na displeji se objeví následující:

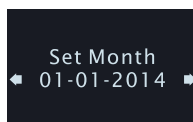

- Pomocí tlačítek <◀◀> nebo <▶▶> nastavte hodnotu měsíců.
- Stisknutím tlačítka <Enter> ji potvrdíte a vstoupíte do režimu nastavení roku, na displeji se objeví následující:

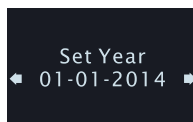

- Pomocí tlačítek <◀◀> nebo <▶▶> vyberte hodnotu let. Jakmile dosáhnete správné hodnoty, stisknutím tlačítka <Enter> ji potvrdíte a vraťte se do nabídky nastavení.

Nastavení SDA

- Je-li zařízení v režimu nastavení, nastavte stisknutím tlačítek <⏪> nebo <⏩> funkci SDA.
- Stisknutím tlačítka <Enter> vstoupíte do nastavení časovače SDA.
- Vybrat lze z celkem 10 časovačů SDA.



- Pomocí tlačítek <⏪> nebo <⏩> vyberte číslo SDA.
- Stisknutím tlačítka <Enter> potvrďte vybraný časovač a vstupte do jeho nastavení.



- Pomocí tlačítek <⏪> nebo <⏩> nastavte hodnotu data.
- Stisknutím tlačítka <Enter> potvrďte datum a vstoupíte do režimu nastavení měsíce.



- Pomocí tlačítek <⏪> nebo <⏩> nastavte hodnotu měsíce.
- Stisknutím tlačítka <Enter> potvrďte měsíc a vstoupíte do režimu nastavení let.

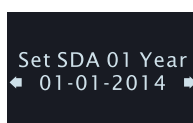

- Pomocí tlačítek <⏪> nebo <⏩> nastavte hodnotu roku.
- Stisknutím tlačítka <Enter> potvrďte rok a vrátíte se do nabídky nastavení přístroje.

Výběr 12- nebo 24hodinového formátu hodin

- V režimu nastavení přístroje vyberte pomocí tlačítek <⏪> nebo <⏩> 12- nebo 24hodinový formát, na displeji se objeví následující:

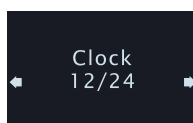

- Stisknutím tlačítka <Enter> vstoupíte do nastavení 12- nebo 24hodinového formátu.
- Pomocí tlačítek <⏪> nebo <⏩> vyberte 12- nebo 24hodinový formát.
- Stisknutím tlačítka <Enter> potvrďte výběr a vrátíte se do nabídky nastavení přístroje.

Nastavení budíku

- V režimu nastavení přístroje vyberte pomocí tlačítek <◀◀> nebo <▶▶> možnost „Set Alarm“, na displeji se objeví následující:

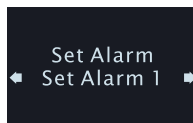

- Stisknutím tlačítka <Enter> vstoupíte do nastavení budíku:
- Pomocí tlačítek <◀◀> nebo <▶▶> vyberte číslo budíku.
- Stisknutím tlačítka <Enter> potvrďte vybrané číslo a vstupte do nastavení minut budíku, na displeji se objeví následující:

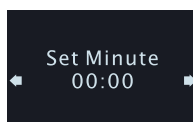

- Pomocí tlačítek <◀◀> nebo <▶▶> nastavte hodnotu minut budíku.
- Stisknutím tlačítka <Enter> potvrďte minuty a vstupte do nastavení hodin budíku, na displeji se objeví následující:

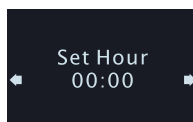

- Pomocí tlačítek <◀◀> nebo <▶▶> nastavte hodnotu hodin budíku.
- Stisknutím tlačítka <Enter> potvrďte vybranou hodnotu hodin a vstupte do výběru výstupu aktivního budíku:

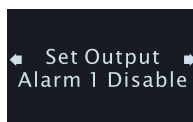

- K dispozici je pět možností, viz tabulka 1.

Druh	Význam	Doba trvání budíku
Disable	Budík je vypnutý (výchozí nastavení)	0
DAB	Zvuk rádia DAB pro aktivní budík	60 minut
FM	Zvuk rádia FM pro aktivní budík	60 minut
Buzzer	Zvuk bzučáku pro aktivní budík	10 minut
CD	Zvuk z disku CD pro aktivní budík	60 minut

Tabulka 1

- Pomocí tlačítek <◀◀> nebo <▶▶> vyberte výstup. Pokud jste jako výstup vybrali CD, je třeba do zařízení vložit disk CD, jinak bude použit bzučák.

- Stisknutím tlačítka **<Enter>** volbu potvrdíte a vstoupíte do výběru dní, na displeji se objeví následující:

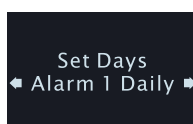

- K dispozici je deset možností, viz tabulka 2.

Druh	Význam
Daily	Budík funguje každý den
Weekday	Budík funguje každý všední den
Weekend	Budík funguje o víkendu
Sun, Mon ... Sat	Budík funguje všechny dny v týdnu

Tabulka 2

- Pomocí tlačítek **<◀◀>** nebo **<▶▶>** vyberte uspořádání aktivního budíku.
- Stisknutím tlačítka **<Enter>** potvrdíte nastavení a vrátíte se do nabídky nastavení přístroje.

Nastavení automatického ztlumení

- Nacházíte-li se v nabídce nastavení, vyberte pomocí tlačítek **<◀◀>** nebo **<▶▶>** možnost „Auto Dimmer“.
- Stisknutím tlačítka **<Enter>** vstoupíte do nastavení automatického ztlumení a na displeji LCD se objeví následující:

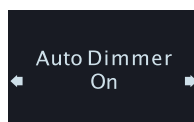

- Pomocí tlačítek **<◀◀>** nebo **<▶▶>** vyberte možnost „ON“ nebo „OFF“. Výchozí hodnota je „On“.
- Stisknutím tlačítka **<Enter>** potvrdíte volbu a vrátíte se do nabídky nastavení přístroje.
- Vyberete-li možnost „On“, výchozí podsvícení se automaticky ztlumí od 23:00 do 05:59.
- Vyberete-li možnost „Off“, nebude docházet k automatickému ztlumení podsvícení zařízení.

Nastavení továrního nastavení (při použití této funkce buďte opatrní)

Nacházíte-li se v nabídce nastavení, vyberte pomocí tlačítek **<◀◀>** nebo **<▶▶>** možnost „Factory Reset“.



- Ujistěte se, že chcete odstranit veškeré nastavení a obnovit zařízení do továrního nastavení. Obnovení provedete stisknutím tlačítka **<Enter>**.

Používání zařízení

Po dokončení automatického nebo manuálního zařízení je zařízení připraveno k použití.

Použití minutky

- Jedním stisknutím tlačítka **<Timer>** vstoupíte do režimu časovače, na displeji se objeví následující:

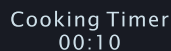

- Pomocí tlačítek **<◀◀>** nebo **<▶▶>** vyberte jednu z pěti hodnot (00:10, 00:15, 00:30, 00:40 nebo 1:00). Stisknutím tlačítka **<Timer>** spustíte odpočítávání.
- Pomocí tlačítek **<P+>** nebo **<P->** vyberte jednu z deseti hodnot (00:10/00:20/00:30/00:40/1:00/01:10/01:20/01:30/01:40/02:00). Potvrďte stisknutím tlačítka **<Enter>** a stisknutím tlačítka **<Timer>** spustíte odpočítávání.
- Pokud chcete nastavit potřebnou dobu, stiskněte jednou tlačítko **<Timer>**. Poté stiskněte tlačítko **<Info>** a pomocí tlačítek **<◀◀>** a **<▶▶>** nastavte minuty. Poté stiskněte tlačítko **<Enter>** a pomocí tlačítek **<◀◀>** a **<▶▶>** nastavte hodiny. Poté stisknutím tlačítka **<Enter>** potvrďte nastavení a stisknutím tlačítka **<Timer>** spustíte odpočítávání.
- Když je časovač spuštěn, lze jej stisknutím tlačítka **<Timer>** pozastavit nebo jej dalším stisknutím tlačítka **<Timer>** znovu spustit.
- Když je časovač spuštěn, stisknutím a podržením tlačítka **<Timer>** na 2 sekundy časovač ukončíte a opustíte.
- Je vybrán zvukový signál pípnutí.
 - Zvukový signál pípnutí se ozývá v reproduktoru.
 - Trvání zvukového signálu je 10 minut.
- Aktivní signál ukončíte stisknutím libovolného tlačítka.

Poslech rádia DAB

- Rádio zapnete jedním stisknutím tlačítka **<⏻>**.
- Stisknutím tlačítka **<FUNC>** přepnete provozní režim zařízení do režimu DAB.

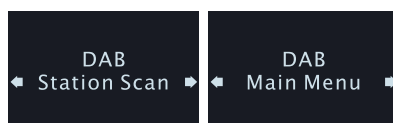

- Elektronické ovládání hlasitosti
 - Otáčením ve směru **<VOL+>** zvýšíte hlasitost reproduktoru.
 - Otáčením ve směru **<VOL->** snížíte hlasitost reproduktoru.



- Poslech stanice DAB
 - a. Při prvním použití vysílání DAB se automaticky spustí funkce automatického vyhledávání a na displeji LCD se objeví zpráva „Scanning“, viz následovně:

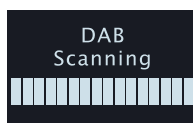

- b. Po dokončení akce vyberte stanici DAB.
 - c. Jedním stisknutím tlačítka <◀◀> nebo <▶▶> vyberte stanici ze seznamu stanic DAB.
 - d. Jedním stisknutím tlačítka <Enter> volbu potvrďte a naladte stanici.
 - e. Jiný způsob vyhledávání stanic v režimu DAB: Stiskněte a podržte tlačítko <Info>, dokud se na displeji nezobrazí hlášení „Station scan“. Poté stisknutím tlačítka <Enter> vyberte možnost „Manual tune“ od 174.928-239.200 MHz.
- Uložení stanice jako přednastavené stanice
 - a. Při poslechu stanice DAB změňte stisknutím tlačítka <P+> nebo <P-> umístění.
 - b. Stisknutím a podržením tlačítka <Enter> uložíte hodnotu stanice do aktuálního umístění.
 - Vyvolání přednastavené stanice
 - a. Jedním stisknutím tlačítka <MEM> vyberte umístění předvolby, displej zobrazuje následující informace:

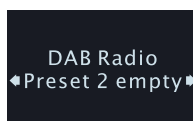

- b. Stisknutím tlačítka <P+> nebo <P-> změňte umístění.
 - c. Stisknutím tlačítka <Enter> potvrďte výběr a vyvoláte frekvenci.
- Používání funkce AMS
 - a. Stisknutím a podržením tlačítka <AMS> na 2 sekundy aktivujete režim AMS.
 - b. Zařízení poté začne automaticky vyhledávat stanice DAB a ukládat vyhledané stanice, dokud neprohledá celý frekvenční rozsah nebo neuloží do paměti všechny stanice. Poté se hledání automaticky ukončí.
 - Prohlížení uložených stanic AMS
 - a. Pomocí tlačítek <◀◀> nebo <▶▶> vyberte stanici.
 - b. Stisknutím tlačítka <Enter> potvrďte výběr a vyvoláte frekvenci.
 - Prohlížení informací o stanici
 - a) Stisknutím tlačítka <Info> zobrazíte informace o stanici.
 - b) K dispozici je sedm možností, jedná se o následující:
 1. Frekvence stanice a číslo bloku
 2. Přenosová rychlost dat
 3. Stanice RSSI
 4. Míra chyb signálu
 5. DLS (posouváný text)
 6. Typ programu
 7. Název stanice

Poslech rádia FM

Stisknutím tlačítka  zapněte zařízení a pomocí tlačítka **<Func>** vyberte pracovní režim FM.

Na displeji by se mělo zobrazit následující:



FM
98.35 Mhz
[No Radio Text]

- Vyhledání stanic
 1. Je-li rádio ZAPNUTÉ, jedním stisknutím tlačítka **<◀◀>** zvýšíte přijímanou frekvenci o 1 krok.
 2. Jedním stisknutím tlačítka **<▶▶>** snížíte přijímanou frekvenci o 1 krok.
 3. Stisknutím a podržením tlačítka **<◀◀>** automaticky vyhledáte následující rozhlasovou stanici prohledáváním přijímané frekvence směrem nahoru.
 4. Stisknutím a podržením tlačítka **<▶▶>** automaticky vyhledáte následující rozhlasovou stanici prohledáváním přijímané frekvence směrem dolů.
- Uložení stanice do přednastaveného umístění
 1. Jedním stisknutím tlačítka **<MEM>** vyberte umístění předvolby stanice.
 2. Stisknutím tlačítka **<P+>** nebo **<P->** změníte umístění.
 3. Stisknutím a podržením tlačítka **<Enter>** uložíte hodnotu stanice do aktuálního umístění.
- Vyzvolání přednastavené stanice
 1. Jedním stisknutím tlačítka **<MEM>** vyberte umístění předvolby stanice.
 2. Stisknutím tlačítka **<P+>** nebo **<P->** změníte umístění.
 3. Stisknutím tlačítka **<Enter>** potvrdíte výběr a vyzvoláte frekvenci.
- Používání funkce AMS (automatické uložení stanic do paměti)
 1. Stisknutím a podržením tlačítka **<AMS>** na 2 sekundy aktivujete režim AMS.
 2. V tomto režimu začne rádio automaticky vyhledávat rozhlasové stanice a ukládat vyhledané stanice, dokud neprohledá celý frekvenční rozsah nebo neuloží do paměti všechny stanice. Poté se hledání automaticky ukončí.
- Prohlížení stanic uložených pomocí funkce AMS
 1. Stisknutím a podržením tlačítka **<MEM>** vstoupíte do seznamu stanic FM.
 2. Pomocí tlačítek **<◀◀>** nebo **<▶▶>** vyberte stanici.
 3. Stisknutím tlačítka **<Enter>** potvrdíte výběr a vyzvoláte frekvenci.
- Zapnutí nebo vypnutí funkce stera

Pokud slabý signál stanice způsobuje šum na pozadí, může uživatel zlepšit kvalitu zvuku vypnutím funkce stera.

 1. Stisknutím tlačítka **<Info>** na 2 sekundy vstoupíte do režimu „FM set menu“.
 2. Pomocí tlačítek **<◀◀>** nebo **<▶▶>** vyberte možnost „Audio setting“.
 3. Stisknutím tlačítka **<Enter>** potvrdíte výběr a vstoupíte do režimu „Audio setting“.
 4. Pomocí tlačítek **<◀◀>** nebo **<▶▶>** vyberte nastavení.
 5. Stisknutím tlačítka **<Enter>** potvrdíte výběr a vrátíte se do režimu „FM set menu“.

- Prohlížení informací o stanici
 1. Stisknutím tlačítka <Info> zobrazíte informace o stanici.
 2. K dispozici jsou tři možnosti, jedná se o následující:
 - ✓ Text stanice
 - ✓ Typ programu stanice
 - ✓ Stanice RSSI

Poslech hudby z disku CD

Stisknutím tlačítka <⏻> zapnete zařízení. Pomocí tlačítka <Func> vyberte pracovní režim CD nebo stisknutím tlačítka <▲> otevřete dvířka mechaniky disku CD. Na displeji by se mělo zobrazit následující:

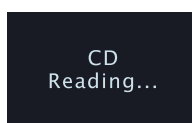

- Přehrávání disku CD nebo MP3 CD
 1. Stisknutím tlačítka <▲> otevřete dvířka mechaniky disku CD a do mechaniky vložte médium CD. Opětovným stisknutím tlačítka <▲> zavřete dvířka mechaniky disku CD. Zařízení bude načítat data z disku CD a na displeji se bude v závislosti na kvalitě disku CD po dobu 5-10 sekund zobrazovat hlášení „Reading, ...“.
 2. Pokud nebude stisknuto žádné tlačítko, zahájí zařízení po přečtení disku CD a potvrzení funkčnosti jeho formátu přehrávání od začátku seznamu stop.
 3. Je-li třeba přehrávání krátce pozastavit, stiskněte jednou tlačítko „▶||“. Dalším stisknutím přehrávání znovu obnovíte.
 4. Stisknutím tlačítka „Play mode“ vyberte režim přehrávání, jako je „rep one“, „rep all“ nebo „random“.
 5. Chcete-li rychle přehrávat směrem vpřed, stiskněte a podržte tlačítko „▶▶“. Jedním stisknutím přejdete na následující stopu.
 6. Chcete-li rychle přehrávat směrem vzad, stiskněte a podržte tlačítko „◀◀“. Jedním stisknutím přejdete na předchozí stopu.
 7. Stisknutím tlačítka <Folder+> nebo <Folder-> vyberte první složku na seznam programu.
 8. Nechte zařízení přehrávat předprogramovanou hudbu (předprogramované přehrávání).
 - a. V režimu zastavení vstoupíte jedním stisknutím tlačítka <MEM> do režimu programu.
 - b. Stisknutím tlačítka <◀◀> nebo <▶▶> vyberte první stopu na seznam programu.
 - c. Opětovným stisknutím tlačítka <MEM> vyberte další stopu až do počtu 64.
 - d. Stisknutím tlačítka <▶||> potvrdíte nastavení a spustíte přehrávání.
 - e. Dvojitým stisknutím tlačítka <■> zrušíte přehrávání programu.

Poslech hudby ze zařízení USB

Stisknutím tlačítka <⏻> zapněte zařízení. Pomocí tlačítka <Func> vyberte pracovní režim USB.

Na displeji by se mělo zobrazit následující:

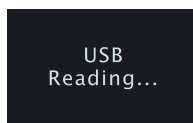

- a. Do konektoru USB vložte disk USB, zařízení zahájí čtení.
 1. Pokud nebude stisknuto žádné tlačítko, zahájí zařízení po přečtení přehrávání od začátku.
 2. V režimu přehrávání hudby stisknutím tlačítka „▶||“ spustíte přehrávání nebo jej pozastavíte.
 3. Stisknutím tlačítka „Play mode“ vyberte režim přehrávání, jako je opakovat jednu, opakovat vše, opakovat složku nebo náhodně.
 4. Chcete-li rychle přehrávat směrem vpřed, stiskněte a podržte tlačítko „▶▶“. Jedním stisknutím přejdete na následující stopu.
 5. Chcete-li rychle přehrávat směrem vzad, stiskněte a podržte tlačítko „◀◀“. Jedním stisknutím přejdete na předchozí stopu.
- b. Přehrávání programu
 1. V režimu zastavení vstoupíte jedním stisknutím tlačítka <MEM> do režimu programu.
 2. Stisknutím tlačítka <◀◀> nebo <▶▶> vyberte první stopu na seznam programu.
 3. Stisknutím tlačítka <Folder+> nebo <Folder-> vyberte první složku na seznam programu.
 4. Opětovným stisknutím tlačítka <MEM> vyberte další stopu až do počtu 64.
 5. Stisknutím tlačítka <▶||> potvrdíte nastavení a spustíte přehrávání.
 6. Dvojitým stisknutím tlačítka <■> zrušíte přehrávání programu.

Elektronické ovládání hlasitosti

1. Otáčením ve směru <VOL+> zvýšíte hlasitost reproduktoru.
2. Otáčením ve směru <VOL-> snížíte hlasitost reproduktoru.
3. Úroveň hlasitosti nastavte na pohodlnou úroveň, nenastavujte ji na příliš vysokou hlasitost.

Režim Bluetooth®

1. Stisknutím tlačítka <FUNC> přepněte režim do režimu Bluetooth®. Na displeji se zobrazí hlášení „Pairing...“. Poté vyhledejte zařízení UR2195. V případě úspěšného připojení se na displeji zobrazí hlášení „Connected“.
2. Vyberte hudbu, kterou chcete přehrát.
3. Stisknutím tlačítka <◀◀> přehrajete poslední hudbu.
4. Stisknutím tlačítka <▶▶> přehrajete následující hudbu.
5. Stisknutím tlačítka <▶||> pozastavíte přehrávání, opětovným stisknutím tlačítka <▶||> obnovíte přehrávání.
6. Pokud je k zařízení připojen mobilní telefon, můžete v libovolném režimu stisknutím tlačítka <☎> přijmout/ukončit hovor a stisknutím a podržením tlačítka <☎> můžete hovor odmítnout.
7. V režimu BT jedním stisknutím tlačítka <PAIR/■ | Menu/Info> zastavíte přehrávání prostřednictvím BT. Stisknutím a podržením tlačítka <PAIR/■ | Menu/Info> odpojíte spárované zařízení a spárujete nové zařízení.

Funkce nabíjení přes port USB

Když je chytrý telefon nebo tablet připojen k portu USB, automaticky se bude nabíjet.

Režim Aux

Připojte k zařízení zdroj hudby pomocí kabelu AUX a stisknutím tlačítka **<FUNC>** změňte vstup na AUX.

Použití funkce AOT (automatického časovače VYPNUTÍ)

Funkce umožňuje nastavit uživateli jednorázový časovač, který umožní automatické vypnutí napájení.

1. Jedním stisknutím tlačítka **<AOT>** aktivujete funkci AOT. Pokud je zařízení v pohotovostním režimu, dojde k zapnutí zařízení. Na displeji se zobrazí následující:

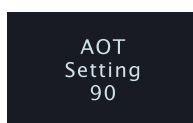

2. Každé stisknutí tlačítka změní hodnotu časovače o 5 minut od hodnoty „90“ po „OFF“.
3. Stisknutím jiného tlačítka spustíte jemu odpovídající funkci, přičemž časovač AOT je spuštěn na pozadí.
4. Pokud není během 15 sekund stisknuto žádné tlačítko, systém ukončí zobrazení časovače AOT, ale časovač AOT je spuštěn na pozadí.
5. Jakmile je stisknuto tlačítko **<AOT>**, zobrazí se na displeji aktuální hodnota funkce AOT.
6. Chcete-li funkci AOT zrušit, tiskněte tlačítko **<AOT>**, dokud nepřejdete k hodnotě OFF.

Ztlumení podsvícení LED

1. V libovolném režimu vyberte stisknutím tlačítka **<Dimmer>** možnost „dimmer high“ nebo „dimmer low“. Na displeji se zobrazí následující:

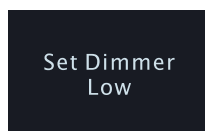

2. Chcete-li vysokou úroveň podsvícení, vyberte možnost „dimmer high“. Chcete-li nízkou úroveň podsvícení, vyberte možnost „dimmer low“.

Kontrolka LED









Stisknutím tlačítka  > zapnete nebo vypnete kontrolku na spodní části jednotky

Technické údaje

Vstupní napětí, proud:	5,5 V ss, 2 A
Spotřeba energie:	12 W
Rozsah rádiových frekvencí:	Pásmo FM: 87,5 - 108,0 MHz v krocích po 50 kHz DAB pásmo III 174.928-239.2 MHz
Skladovací teplota:	-10 až +65 °C
Provozní teplota:	0 až +45 °C
Technické parametry se mohou změnit bez předchozího upozornění.	
Autorská práva jsou ve vlastnictví společnosti Wörlein GmbH.	



Dálkový ovladač:

Ikona tlačítka	Funkce
	Zapnutí nebo vypnutí zařízení
EQ	Ekvalizér (Flat, Rock, Classic, Jazz, Pop)
VOL-	Snížení hlasitosti
VOL+	Zvýšení hlasitosti
Play mode	Volba režimu přehrávání opakovat jednu/opakovat vše / náhodně pro disk CD/USB
	Ladění rozhlasové stanice dolů a v režimu disku CD/USB posun vzad
 Enter	Přehrávání a pozastavení přehrávání disku CD/USB, nastavení funkce, ukončení nastavení, vstup nebo potvrzení
	Ladění rozhlasové stanice nahoru a v režimu disku CD/USB posun vpřed
Func	Volič režimu DAB, FM, CD, USB, AUX, BT
P -/Fol-	Vyvolání přednastavené stanice směrem dolů
 /Info	Nastavení režimu a zastavení přehrávání disku CD/USB, stisknutím tlačítka zobrazíte informace o stanici
P +/Fol+	Vyvolání přednastavené stanice směrem nahoru
	Ovládání otevření nebo zavření dvířek mechaniky disku CD
DIM	Ovládání úrovně podsvícení displeje
MEM	Vstup do paměti stanice/zobrazení přednastavené stanice
AMS	AMS (automatické uložení rozhlasové stanice do paměti)
AL1	Prohlížení budíku 1
AL2	Prohlížení budíku 2
Timer	Ovládání funkce časovače
	Vypnutí zvuku
	Přijmutí/ukončení hovoru
PAIR	Párování zařízení Bluetooth
	Zapnutí/vypnutí kontrolky LED
AOT	Automatický časovač VYPNUTÍ



Hiermit bestätigt Wörlein GmbH, dass sich dieses Gerät in Übereinstimmung mit den grundlegenden Anforderungen und den übrigen einschlägigen Bestimmungen der Richtlinie 2014/53/EG befindet.

Eine Kopie der Konformitätserklärung kann unter folgender Adresse bezogen werden.
Wörlein GmbH, Gewerbestrasse 12, D 90556 Cadolzburg, Germany
Email: info@woerlein.com
Tel.: +49 9103 71 67 0

Hereby, Wörlein GmbH declares that this device is in compliance with the essential requirements and other relevant provisions of Directive 1999/5/EC.

A copy of the Declaration of Conformity may be obtained at the following location:
Wörlein GmbH, Gewerbestrasse 12, D 90556 Cadolzburg, Germany
Email: info@woerlein.com
Tel.: +49 9103 71 67 0

Par la présente, Wörlein GmbH déclare que cet appareil est conforme aux exigences principales et autres clauses applicables de la Directive 1999/5/CE.

Vous pouvez demander de recevoir une copie de la déclaration de conformité en écrivant à l'adresse suivante :
Wörlein GmbH, Gewerbestrasse 12, D 90556 Cadolzburg, Germany
Email: info@woerlein.com
Tel.: +49 9103 71 67 0

Wörlein GmbH verklaart hierbij dat dit apparaat in overeenkomst is met de essentiële vereisten en andere relevante bepalingen van de Richtlijn 1999/5/EC.

Er kan een kopie van de Conformiteitsverklaring worden verkregen op de volgende locatie:
Wörlein GmbH, Gewerbestrasse 12, D 90556 Cadolzburg, Germany
Email: info@woerlein.com
Tel.: +49 9103 71 67 0

Con la presente, Wörlein GmbH dichiara che questo dispositivo è conforme ai requisiti essenziali e altre disposizioni contenute nella Direttiva 1999/5 / CE.

Una copia della Dichiarazione di conformità è disponibile al seguente indirizzo:
Wörlein GmbH, Gewerbestrasse 12, D 90556 Cadolzburg, Germania
Email: info@woerlein.com
Tel.: +49 9103 71 67 0

Härmed Wörlein GmbH deklarerar att denna enhet är i överensstämmelse med de grundläggande kraven och andra relevanta bestämmelser i direktiv 1999/5 / EG.

En kopia av försäkran om överensstämmelse kan erhållas på följande plats:
Wörlein GmbH, Gewerbestrasse 12, D 90.556 Cadolzburg, Tyskland
E-post: info@woerlein.com
Tel.: +49 9103 71 67 0

Herved Wörlein GmbH erklærer, at denne enhed er i overensstemmelse med de væsentlige krav og øvrige relevante krav i direktiv 1999/5 / EF.

En kopi af Overensstemmelseserklæringen kan fås på følgende placering:
Wörlein GmbH, Gewerbestrasse 12, D 90556 Cadolzburg, Tyskland
E-mail: info@woerlein.com
Tel.: +49 9103 71 67 0

Tímto Wörlein GmbH prohlašuje, že toto zařízení je ve shodě se základními požadavky a dalšími příslušnými ustanoveními směrnice 1999/5 / EC.

Kopii Prohlášení o shodě lze získat v následujícím umístění:
Wörlein GmbH, Gewerbestrasse 12, D 90556 Cadolzburg, Německo
E-mail: info@woerlein.com
Tel.: +49 9103 71 67 0