

stigo BENUTZERHANDBUCH





INHALTSVERZEICHNIS

1. VERPACKUNG	4
2. HAFTUNGSAUSSCHLUSS, COPYRIGHT-HINWEIS UND WARENZEICHEN	4
3. STANDARDS	4
4. VOR DER ERSTEN FAHRT	5
5. ÖFFNEN DER VERPACKUNG	5
6. MONTIEREN DES RÜCKSPIEGELS (NICHT FÜR ALLE MODELLE ANWENDBAR)	6
7. DER STIGO-ROLLER IM DETAIL.....	7
8. DAS DISPLAY DES STIGO-ROLLERS IM DETAILS	8
9. AUSEINANDERKLAPPEN Version 1	9
AUSEINANDERKLAPPEN Version 2	10
10. ZUSAMMENKLAPPEN.....	12
11. STARTEN EINES STIGO	13
12. LADEN EINES STIGO	15
13. VOR DER FAHRT	17
14. WICHTIGE BAUTEILE	18
14.1. BREMSEN.....	18
14.2. SEITENSTÄNDER	18
14.3. LADEGERÄT	19
14.4. RAHMEN UND RAHMENNUMMER.....	20
14.5. BATTERIEN	20
14.6. REIFEN	21
15. SICHERHEITS-UND WARNHINWEISE	21
16. GARANTIE.....	24
17. SERVICE	27

Benötigen Sie Hilfe?

Für Ersatzteile, Produktunterstützung und eine Liste der autorisierten Service-Center besuchen Sie bitte unsere Website

www.stigobike.com

1. VERPACKUNG

- Stigo-Roller
- Ladegerät
- Elektronischer Schlüssel
- Rückspiegel und Innensechskantschlüssel zur Montage (optional)
- Benutzerhandbuch



2. HAFTUNGSAUSSCHLUSS, COPYRIGHT-HINWEIS UND WARENZEICHEN

Die Ausführung, die Spezifikationen und die Informationen zum Stigo oder anderen unter der Lizenz von Stigo Ltd. hergestellten oder verkauften und in diesem Dokument vorgestellten Produkten können ohne Ankündigung geändert werden. Es liegt in der Verantwortung des Nutzers, die angemessene und sichere Auswahl der Einstellungen und Nutzungsbestimmungen der Produkte festzulegen und sie in regelmäßigen Abständen zur Gewährleistung von sicherem und ordnungsgemäßem Betrieb zu überprüfen. Soweit gesetzlich zulässig, ist jede sich als ein Ergebnis der Nutzung eines Produktes ergebende Haftung, hergestellt oder verkauft als eine von Stigo Ltd. genehmigte Lizenz, beschränkt auf die Reparaturkosten oder den Austausch des fehlerhaften Produkts oder Bauteils, im Ermessen von Stigo Ltd., und wirkt sich nicht auf Verlust oder Beschädigung aus, verursacht als Konsequenz aus missbräuchlicher Nutzung oder Ausfall der Produkte. Beschädigung des Produkts, anderer Sachen oder jedweder Personen liegen in der Verantwortung des Nutzers des Stigo-Produkts. Durch das Nutzen eines Stigo-Produkts, hergestellt oder verkauft unter einer Lizenz von Stigo Ltd., erkennen Sie an, dass Sie diesen Haftungsausschluss gelesen haben und zustimmen, Stigo Ltd., seine Besitzer und jeden seiner Mitarbeiter oder Direktoren von jeglicher Haftung freistellen, und dass Sie zustimmen, dieses Produkt auf Ihr eigenes Risiko zu nutzen und zu bedienen.

© Copyright Stigo Ltd. Alle Rechte vorbehalten.

Stigo und Stigobike sind eingetragene Warenzeichen der Stigo Ltd. Warenzeichen und Logo von Stigo dürfen ohne ausdrückliche schriftliche Genehmigung der Stigo Ltd. nicht verwendet werden.

3. STANDARDS

Der Stigo ist ein elektrisch betriebenes/betriebener Mofa/Roller der Kategorie L 1 e, entwickelt in Übereinstimmung mit folgenden EU-Richtlinien:
2002/24/EC
2013/60/EC

4. VOR DER ERSTEN FAHRT

Bitte lesen und verstehen Sie dieses Benutzerhandbuch, bevor Sie Ihren Stigo das erste Mal benutzen. Es gibt viele Vorsichtsmaßnahmen und Warnhinweise, die bei Nichtbeachtung das Risiko der Beschädigung des Stigo erhöhen, Verletzungen verursachen oder zum Verfall des Garantieanspruchs führen können.

Dieses Handbuch soll Ihnen helfen, optimale Leistung, Komfort, Freude und Sicherheit beim Fahren Ihres Stigo-Rollers zu erreichen. Dieses Handbuch beschreibt spezifische Pflege- und Wartungsmaßnahmen zum Schutz der Garantie und zur Gewährleistung von jahrelangem störungsfreiem Gebrauch. Um maximale Freude und maximale Sicherheit zu erreichen, ist es wichtig, dass Sie Ihren neuen Stigo-Roller mit seinen Merkmalen und seinem Betrieb verstehen. Durch das Lesen dieses Handbuchs vor der ersten Fahrt erfahren Sie, wie Sie aus Ihrem Stigo-Roller das Optimum herausholen. Es ist ebenfalls wichtig, dass Ihre erste Fahrt auf einem Stigo-Roller in einer überwachten Umgebung ohne andere Fahrzeuge und Hindernisse stattfindet.

Das Fahren eines Stigo oder jedes anderen Elektrofahrzeuges beinhaltet das Risiko der Beschädigung des Stigo, von Verletzungen oder tödlichen Verletzungen, vor allem, wenn das Fahrzeug auf verkehrsreichen städtischen Straßen benutzt wird. Bitte seien Sie sich dieser Risiken bewusst und lesen Sie das Handbuch durch, um sie zu vermeiden. Bitte versuchen Sie nicht, den Stigo über die Grenzen Ihrer Fahrfähigkeit oder die des Produkts hinaus zu nutzen.

5. ÖFFNEN DER VERPACKUNG

Nehmen Sie den Inhalt aus der Verpackung heraus. Entfernen Sie sämtliche zum Schutz der Bauteile vor Beschädigung während des Transports angebrachten Trennelemente. Untersuchen Sie den Inhalt der Verpackung auf Lackkratzer oder andere Beschädigungen, die möglicherweise während des Transports aufgetreten sind. Weil der Stigo zu 99 % im Werk selbst zusammengebaut und verpackt wurde, sollten keine Schäden auftreten, selbst wenn die Verpackung ein paar Kratzer oder Beulen aufweist.

Sie selbst müssen lediglich den Rückspiegel montieren. Dies sollte nicht mehr als ein paar Minuten dauern. Falls Sie sich das Montieren des Rückspiegels nicht zutrauen, wenden Sie sich an einen Servicespezialisten.

6. MONTIEREN DES RÜCKSPIEGELS (NICHT FÜR ALLE MODELLE ANWENDBAR)

Notwendige Werkzeug zum Montieren des Rückspiegels
(in der Verpackung): Innensechskant-Schlüssel 5 mm



1

Finden Sie die Öffnung auf der linken oder rechten Seite des Lenkers.



2

Stecken Sie den Rückspiegel aufgeklappt in die Öffnung des Lenkers.



3

Ziehen mit dem Innensechskant-Schlüssel alle Muttern an, bis der Rückspiegel fest am Lenker sitzt.



7. DER STIGO-ROLLER IM DETAIL

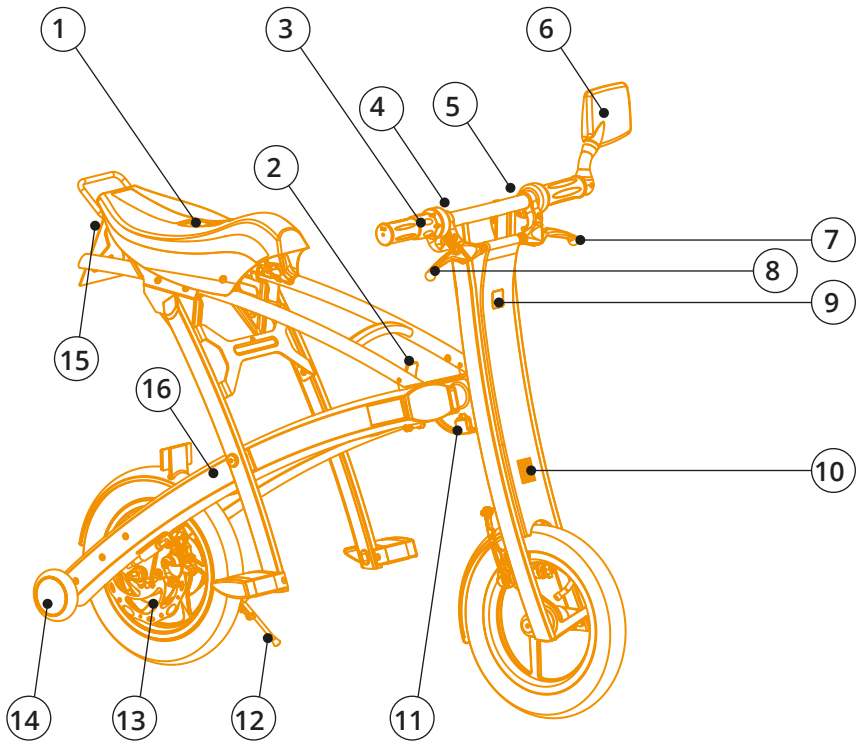

- | | | | |
|---|---|---|-------------------------------|
| ① | Hinterer Hebel zum Entriegeln und Schließen | ⑨ | Beleuchtung |
| ② | Vorderer Hebel zum Entriegeln und Schließen | ⑩ | Hupe |
| ③ | Gashebel | ⑪ | Rahmennummer. Beginnt mit V6G |
| ④ | EIN/AUS-Schalter | ⑫ | Seitenständer |
| ⑤ | Hupenschalter | ⑬ | Motor |
| ⑥ | Rückspiegel | ⑭ | Transporträder |
| ⑦ | Hinterradbremse | ⑮ | Bremsleuchte |
| ⑧ | Vorderradbremse | ⑯ | Batterie |

8. DAS DISPLAY DES STIGO-ROLLERS IM DETAILS

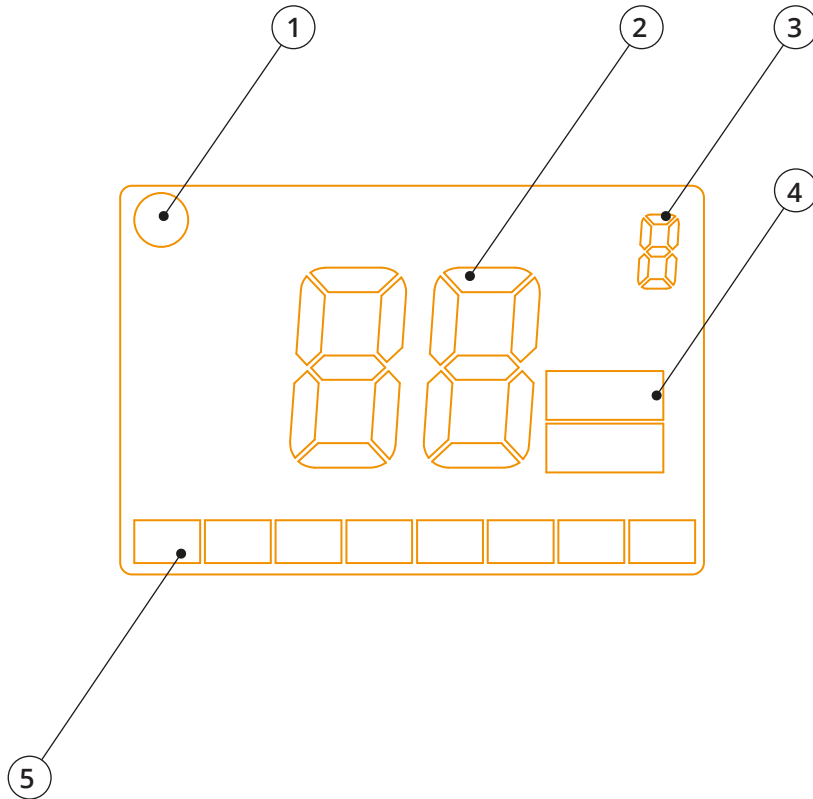

- ① EIN/AUS und Ladeanzeige
- ② Geschwindigkeit
- ③ Fehlercode
- ④ Geschwindigkeitseinheit
- ⑤ Akkustand

9. AUSEINANDERKLAPPEN Version 1

1 Halten Sie den Stigo in einer aufrechten Position.



2 Halten Sie den Stigo etwas nach unten, um den vorderen Entriegelungshebel vorne am Stigo sehen zu können.



3 Drücken Sie den vorderen Entriegelungshebel mit dem Daumen nach unten.



4 Kippen Sie den Stigo und ziehen Sie den Lenker hoch, bis Sie das den Mechanismus verriegelnde KLICK hören.



5

Legen Sie Ihre rechte Hand auf den Griff hinter dem Sitz.



6

Ziehen Sie kurz an dem Griff, bis Sie das den Mechanismus verriegelnde KLICK hören.



AUSEINANDERKLAPPEN Version 2

1

Halten Sie den Stigo in einer aufrechten Position.



2

Halten Sie den Stigo etwas nach unten, um den vorderen Entriegelungshebel vorne am Stigo sehen zu können.



3

Drücken Sie den vorderen Entriegelungshebel mit dem Daumen nach unten.



4

Kippen Sie den Stigo und ziehen Sie den Lenker hoch, bis Sie das den Mechanismus verriegelnde KLICK hören.



5

Stellen Sie Ihren Fuß auf die Fußstütze.



6

Drücken Sie die Fußstütze nach unten, bis Sie das den Mechanismus verriegelnde KLICK hören.



10. ZUSAMMENKLAPPEN

1

Legen Sie Ihre Hand auf den hinteren Entriegelungshebel.



2

Ziehen Sie den hinteren Entriegelungshebel hoch und drücken Sie den Sitz nach unten.



3

Drücken Sie den Sitz nach unten, bis Sie das den Mechanismus verriegelnde KLICK hören.



4

Fassen Sie den Tragegriff fest an und legen Sie Ihren Daumen auf den vorderen Entriegelungshebel, um den Hebel nach unten zu drücken.



5

Bringen Sie die Gabel eng an den Rahmen, bis Sie das den Mechanismus verriegelnde KLICK hören.



11. STARTEN EINES STIGO

Der Stigo-Roller wird mit einem Drehgriff-Gashebel bedient. Um vorwärts zu fahren, drehen Sie den sich rechts am Lenkrad befindenden Gashebel in Ihre Richtung. Sie steuern den Gashebel durch Drehen aus seiner Ruheposition. Je mehr Sie drehen, desto schneller fährt der Stigo-Roller. Je weiter der Gashebel aus seiner Ruheposition gedreht wird, desto mehr Leistung wird zur Beschleunigung auf den Motor übertragen. Um langsamer zu werden, drehen Sie den Gashebel einfach in Richtung seiner Ruheposition.

1

Halten Sie zum Starten des Stigo-Rollers den EIN/AUS-Schalter 2 Sekunden gedrückt.



2

Ein kleiner weißer Punkt im Display leuchtet auf und zeigt Ihnen an, dass der Stigo-Roller betriebsbereit ist.

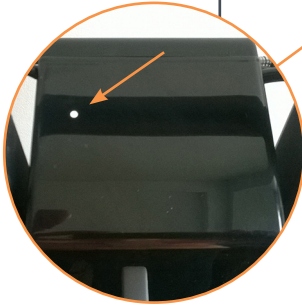

3

Als nächstes müssen Sie die weiße Kreisfläche an der Rückseite der Vordergabel mit dem elektronischen Schlüssel berühren. Nun leuchtet die Displaybeleuchtung auf.



Zum Ausschalten des Stigo-Rollers drücken und halten Sie den EIN/AUS-Schalter für 2 Sekunden, bis sich das Display ausschaltet.

4

Behalten Sie den elektronischen Schlüssel immer bei sich, damit nicht andere Ihren Stigo-Roller benutzen können.



12. LADEN EINES STIGO

1

Stecken Sie das Ladegerät in eine Steckdose mit 100 - 240 V. Es dauert ca. 3,5 Stunden, bis die Batterie vollständig geladen ist.

2

Entfernen Sie die Gummiabdeckung des Ladesteckers an Ihrem Stigo-Roller.



3

Verbinden Sie das Ladegerät mit dem Stigo-Roller.



4

Beobachten Sie das den Ladevorgang anzeigende rote Licht des Ladegeräts.



5

Sind die Batterien des Stigo-Rollers vollständig geladen, leuchtet das grüne Licht des Ladegeräts.



6

Entfernen Sie das Ladegerät.

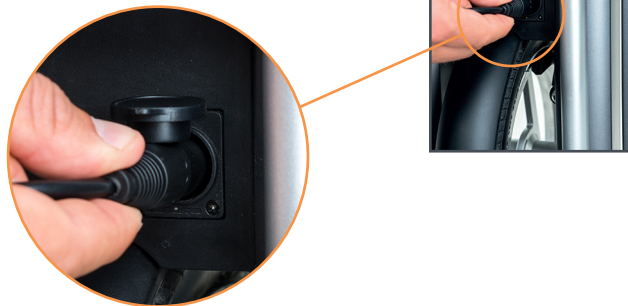

Ist der Stigo-Roller eingeschaltet, zeigt das Display während des Gebrauchs den Ladezustand an. Im Laufe der Fahrt sinkt der Ladezustand und es werden entsprechend immer weniger LEDs angezeigt. Es gibt insgesamt 8 LEDs und die Anzeige für niedrigen Batteriestatus besteht aus einer blinkenden LED.

13. VOR DEM FAHREN

Überprüfen Sie Ihren Stigo-Roller und seinen Wartungszustand: Überprüfen Sie die ordnungsgemäße Funktion der Bremsen sowie den Luftdruck und die Profiltiefe der Reifen. Der Stigo-Roller sollte in Übereinstimmung mit den Herstellervorgaben gewartet und repariert werden. Es sollten nur vom Hersteller zugelassene Ersatzteile verwendet werden. Die Ersatzteile sollten nicht vom Herstelleroriginal und dessen Konfiguration abweichen. Machen Sie Sicherheit zur obersten Priorität, indem Sie darauf achten, dass sich Ihr Stigo-Roller in einem guten Betriebszustand befindet. Visuelle und mechanische Überprüfungen sollten vor jedem Betrieb durchgeführt werden. Finden Sie während Ihrer Inspektion beschädigte oder verschlissene Teile, starten Sie Ihren Stigo-Roller erst nach Behebung dieses Problems.

- Bremsen:
Schieben Sie den Stigo-Roller, betätigen Sie dabei jede Bremse einzeln und überprüfen Sie, ob der Stigo-Roller stehen bleibt. Durch Betätigen der Bremsen sollte jedes Rad blockiert werden können.
- Gashebel:
Bringen Sie den EIN/AUS-Schalter in die AUS-Position. Drehen Sie den Gashebel voll auf und lassen Sie ihn dann los, um zu überprüfen, ob er reibungsfrei und ordnungsgemäß zurückgeht.
- Reifen:
Überprüfen Sie beide Reifen auf Zustand und Profiltiefe. Überprüfen Sie regelmäßig den Reifendruck. Achten Sie auf die Einhaltung der auf den Reifen angegebenen korrekten Druckwerte.
- Beleuchtung:
Überprüfen Sie die ordnungsgemäße Funktion der vorderen und hinteren Beleuchtung. Betätigen Sie die Bremsen und überprüfen Sie die Bremsleuchte.

Bitte nutzen Sie den Stigo-Roller nicht, falls Sie eine fehlerhafte Funktion vermuten oder ein eventueller Schaden vorliegt.

14. WICHTIGE BAUTEILE

14.1. BREMSEN

Drehen Sie zur Einstellung der Bremsseillänge den Bremshebeleinsteller hinein oder heraus, bis die gewünschte Bremseneinstellung erreicht ist (sehen Sie das Bild rechts). Mit diesem Schritt sind die meisten Bremseneinstellungen abgeschlossen. Benötigen die Bremsen trotzdem noch weitere Einstellungen, wenden Sie sich diesbezüglich an einen Service-Spezialisten.

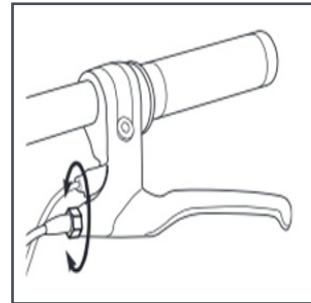

Ihr Stigo-Roller ist mit einer Scheibenbremse ausgestattet, um ein Maximum an Zuverlässigkeit und Wirksamkeit zu erreichen. Durch Betätigen des Bremshebels mit der Hand übt die Scheibenbremse Reibung gegen die Bremsscheibe aus und verlangsamt das Rad. Je mehr Druck aufgegeben wird, desto früher kommt es zum Anhalten. Sobald Sie den Gashebel losgelassen haben, ziehen Sie den Bremshebel zum Verringern der Geschwindigkeit und zum Anhalten zu sich heran.

Die Bremse kann die Räder zum Rutschen bringen und einen damit nicht rechnenden Fahrer vom Sitz abwerfen. Üben Sie in einem freien Gelände ohne Hindernisse, bis Sie sich mit den Funktionen der Bremse vertraut gemacht haben. Vermeiden Sie es, rutschend zum Anhalten zu kommen. Sie könnten die Kontrolle über das Fahrzeug verlieren und/oder die Reifen beschädigen.

Bremsen Sie im Falle einer Notbremsung sicher und kontrolliert, bis Sie den Stigo-Roller zum vollständigen Anhalten gebracht haben. Lassen Sie die Bremsen erst los, wenn die Situation sicher genug ist.

14.2. SEITENSTÄNDER

Benutzung des Seitenständers - drücken Sie ihn mit Ihrem Fuß herunter, bis er vollständig unten ist; stützen Sie dann den Stigo-Roller und sorgen Sie dafür, dass er sicher in aufrechter Position bleibt. Sobald Sie den Stigo-Roller in eine vertikale Position bringen, klappt der Seitenständer automatisch ein. Bitte beachten Sie, dass dies ein Sicherheitsmerkmal ist!

Der Seitenständer schützt den Stigo-Roller nicht vor eventuellem Umfallen. Dies hängt von Ihrem Gewicht und anderen Faktoren ab, zum Beispiel der Bodenbeschaffenheit. Der Seitenständer ist nicht zum Gebrauch mit einer auf dem Stigo-Roller sitzenden Person ausgelegt. Bitte bedenken Sie, dass der Stigo-Roller trotz ausgefahrenen Seitenständers umfallen und beschädigt werden kann oder zu Verletzungen führt.

14.3. LADEGERÄT

Lesen Sie alle Sicherheitswarnungen und Anweisungen. Das Nichtbeachten der Sicherheitswarnungen und Hinweise kann zu einem Stromschlag, zu Feuer und/oder einer ernsthaften Verletzung führen. Verwahren Sie alle Sicherheitswarnungen und Anweisungen für zukünftigen Gebrauch. Halten Sie das Ladegerät von Feuchtigkeit oder Nässe entfernt. Das Eindringen von Wasser in ein Batterieladegerät erhöht das Risiko eines Stromschlags. Laden Sie Ihren Stigo-Roller nur mit dem Original-Ladegerät. Die Batteriespannung muss der Spannung des Ladegeräts entsprechen. Anderenfalls besteht Feuer- und Explosionsgefahr. Halten Sie das Ladegerät sauber. Verschmutzung kann zu einem Stromschlag führen. Überprüfen Sie vor jedem Gebrauch Ladegerät, Kabel und Stecker. Ist eine Beschädigung zu erkennen, darf das Ladegerät nicht verwendet werden.

Öffnen Sie das Ladegerät niemals selbst. Lassen Sie Reparaturen nur von Fachpersonal und mit Original-Ersatzteilen durchführen. Beschädigte Ladegeräte, Kabel und Stecker erhöhen das Risiko eines Stromschlags. Verwenden Sie das Ladegerät niemals auf leicht entflammbaren Oberflächen (z. B. Papier, Textilien etc.) oder in entsprechenden Umgebungen. Durch Aufheizen des Ladegeräts während des Ladevorgangs kann Brandgefahr entstehen. Im Falle einer Beschädigung oder unsachgemäßen Gebrauchs der Batterie können Dämpfe austreten. Sollten Beschwerden auftreten, lüften Sie und suchen Sie umgehend einen Arzt auf. Die Dämpfe können die Atemwege reizen. Kinder sollten jederzeit beaufsichtigt werden, um sicherzustellen, dass sie nicht mit dem Ladegerät spielen. Kinder oder Personen, die aufgrund physischer, sensorischer oder geistiger Einschränkungen bzw. fehlender Erfahrung oder Kenntnisse das Ladegerät nicht sicher bedienen können, dürfen dieses Ladegerät nur unter Aufsicht oder nach einer Einweisung durch eine verantwortliche Person benutzen. Ansonsten besteht die Gefahr von Bedienungsfehlern und Verletzungen während des Betriebs.

Stecken Sie das Ladegerät in eine Standard-Steckdose mit 100 - 240 V. Überprüfen Sie, dass das LED-Licht am Ladegerät aufleuchtet. Ist der Stigo-Roller vollständig aufgeladen, wechselt das LED-Licht des Ladegeräts von Rot auf Grün. Ziehen Sie das Ladegerät unmittelbar nach dem Ende des Aufladevorgangs aus der Steckdose.

Nach Langzeitgebrauch wird die Ladungsspeicherfähigkeit Ihrer Batterie abnehmen. Sollte Ihre Batterie aber selbst bei einer kurzen Fahrt nicht mehr genug Ladung halten, kontaktieren Sie Ihren Stigo-Händler oder Wiederverkäufer und bestellen Sie einen Ersatz. Das im Lieferumfang Ihres Stigo-Rollers enthaltene Ladegerät sollte regelmäßig auf Beschädigungen an Kabel, Stecker und anderen Teilen überprüft werden. Benutzen Sie das

Ladegerät im Falle einer Beschädigung erst dann wieder, wenn es repariert oder ausgetauscht wurde. Gibt das Ladegerät ungewöhnliche Geräusche oder Gerüche ab, sehen Sie sofort von seiner weiteren Nutzung ab.

Beachten Sie die Netzspannung! Die Spannung der Stromversorgung muss mit den Angaben auf dem Typenschild des Ladegeräts übereinstimmen.

14.4. RAHMEN UND RAHMENNUMMER

Auf jedem Stigo-Roller befindet sich eine eindeutige Rahmennummer (Identifikationsnummer). Eine befindet sich auf dem Headset und eine auf dem Rahmen. Die Rahmennummer benötigen Sie, falls Sie einen Gewährleistungsanspruch geltend machen wollen.

Der Rahmen des Stigo-Rollers besteht aus 6061er Aluminium. Er ist mit mehreren Schichten Fahrradfarbe und Lack bedeckt. Einige der Hauptgelenke sind eloxiert.

Missbräuchliche oder ungewöhnliche Nutzung kann die Abnutzung der Bauteile beschleunigen (z. B. offroad fahren, Springen, Fahrkunststücke, Schleudern etc.). Als Ergebnis davon kann plötzlicher und/oder vorzeitiger Ausfall der Bauteile ohne vorherige Warnsignale auftreten und zu Verletzungsgefahr führen. Wurde der Stigo-Roller beschädigt (abgesehen von leichten Alltagskratzern), verbeult, verbogen oder sonst wie beschädigt, sollten Sie ihn erst dann wieder nutzen, nachdem er von einem autorisierten Service-Center überprüft wurde.

14.5. BATTERIEN

In Abhängigkeit von dem von Ihnen gewählten Modell nutzt der Stigo-Roller eine oder zwei Lithium-Ionen-Batterien. Lesen Sie die Informationen über die Batterie, um sicheren Gebrauch zu gewährleisten.

Die im Lieferumfang des Stigo-Rollers enthaltenen Batterien dürfen in keinem anderen Produkt verwendet werden. Sie wurden für den ausschließlichen Gebrauch im Stigo-Roller entwickelt. Nehmen Sie die Batterie niemals selbst aus dem Stigo-Roller heraus. Nur autorisiertes Fachpersonal sollte die Batterien gegebenenfalls herausnehmen. Die Batterien dürfen ebenfalls weder auseinandergelöst noch verändert werden.

Die Batterien sollten weder hohen Temperaturen noch Feuer ausgesetzt werden. Schließen Sie die Batterien niemals kurz und verändern Sie diese auch in keiner Weise. Feuchtigkeit kann die Batterien beschädigen und zu Korrosion oder Überhitzung, Entzündungen oder Undichtigkeiten führen. Setzen Sie die Batterien des Stigo-Rollers weder Feuchtigkeit noch Wasser aus. Verwenden Sie für den Stigo-Roller kein anderes als das im Lieferumfang

enthaltene Original-Ladegerät. Andere Ladegeräte können durch Feuer oder Kurzschluss zu Schäden oder Verletzungen führen.

Behalten Sie Batterien und Ladegerät während des Ladevorgangs im Auge.

Der Stigo-Roller verwendet Lithium-Ionen-Batterien, diese halten nur eine bestimmte Zeit und ihre Leistung wird allmählich nachlassen. Die Leistung der Batterien nimmt ab Herstellungsdatum ab. Dies geschieht durch eine chemische Reaktion, bei der die interne Impedanz der Zellen schrittweise steigt. Eine neue Batterie hat immer eine bessere Leistung als die alte. Bitte stellen Sie sicher, dass die Batterien vor dem ersten Gebrauch vollständig geladen sind. Während des ersten Gebrauchs können die LED-Anzeigen im Display von der tatsächlichen Batteriekapazität abweichen. Laden Sie die Batterien nah ihrer völligen Entladung so schnell wie möglich wieder.

Die Garantie des Akkus verfällt, wenn er unter 15° C geladen oder gelagert wird.

Die Garantie des Akkus verfällt, wenn er nicht regelmässig alle 2 Monate geladen wird.

Entsorgung: Ihr Stigo-Roller verwendet geschlossene Lithium-Ionen-Batterien, die entweder recycelt oder umweltverträglich entsorgt werden müssen.

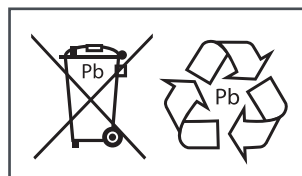

14.6. REIFEN

Verwenden Sie für Ihren Stigo-Roller immer geeignete Reifen. Die korrekte Größe ist - 12 1/2 x 21/4. Stellen Sie sicher, dass die Reifen aufgepumpt sind und der Reifendruck dem auf der Reifenaußenseite angegebenen entspricht. Alle Reifen müssen den Typgenehmigungen für Mofas entsprechen.

15. SICHERHEITS-UND WARNHINWEISE - MODIFIKATIONEN UND FAHREN BEI NÄSSE UND GLÄTTE

Bitte beachten Sie: Dieses Handbuch ist nicht als ein detailliertes Service- Reparatur- oder Wartungshandbuch zu verstehen. Professionelle Hilfe sollten Sie von Fachpersonal für Service, Reparatur oder Wartung in Anspruch nehmen. Der Stigo-Roller wurde vor allem für den Weg zur Arbeit und/oder für Ausfahrten bei gutem Wetter entwickelt und gebaut. Bitte wählen Sie sichere und für Fahrten in städtischer oder außerstädtischer Umgebung angemessene Geschwindigkeiten. Die Garantie erlischt bei missbräuchlichem Fahrstil.

Der Stigo-Roller darf in KEINSTER WEISE verändert oder nachgearbeitet werden. Die Garantie wird ungültig, sobald Änderungen oder Nacharbeiten von nicht autorisierten Personen vorgenommen werden. Jegliche vom Nutzer vorgenommene Änderungen können Schäden verursachen, wodurch das Risiko von Unfällen oder Ausfällen zunehmen kann. Überarbeitungen können strukturelle, Unfälle verursachende Schäden verdecken (z. B. Ermüdungsrisse).

Die Bremswirkung lässt unter winterlichen und/oder feuchten Bedingungen erheblich nach. Traktion, Bremswirkung und Sicht sind beeinträchtigt, damit ist das Unfallrisiko höher als unter guten Wetterbedingungen. Benutzen Sie den Stigo-Roller unter schlechten Wetterbedingungen mit äußerster Vorsicht und denken Sie daran, dass seine Reifen nicht für rutschige Fahrbahnen entwickelt wurden. Dieses Produkt sollte weder bei Regen noch bei Nässe verwendet werden. Wird der Stigo-Roller nass, sollten Sie ihn 10 - 15 Minuten danach mit einem, sauberen, trockenen und weichen Tuch abtrocknen.

Benutzen Sie während der Fahrt mit Ihrem Stigo-Roller niemals Kopfhörer oder ein Mobiltelefon. Bitte bedenken Sie auch, dass der Stigo-E-Roller leiser als andere Fahrzeuge ist. Seien Sie darum in der Nähe von Fußgängern oder anderen Personen besonders vorsichtig, weil Sie von ihnen möglicherweise nicht gehört werden. Falls angemessen, benutzen Sie die Hupe als Warnsignal. Nutzen Sie Ihren Stigo-Roller weder bei Nacht noch bei eingeschränkten Sichtverhältnissen.

Die Begriffe "Rechts" oder "Links" beziehen sich auf die rechte oder linke Seite, wenn Sie auf dem Stigo-Roller sitzen. Halten Sie Ihre Hände immer am Lenker. Betätigen Sie den Gashebel erst dann, wenn Sie auf dem Fahrzeug sitzen und Ihre Umgebung dies zulässt. Halten Sie dieses Produkt von kleinen Kindern fern und denken Sie daran, dass dieses Produkt nur für Personen entwickelt wurde, die es bequem und sachkundig bedienen können.

Beachten Sie immer eventuelle lokale Gesetze oder Vorschriften, die einen Einfluss darauf haben, wo der Stigo-Roller benutzt werden darf. Halten Sie zu Autos und anderen Fahrzeugen immer einen entsprechenden Sicherheitsabstand, fahren Sie nur dort, wo es erlaubt, und auch dann vorsichtig.

Das Fahren eines E-Rollers hat ein gewisses Risikopotenzial und erfordert Vorsicht. Wie mit jedem Produkt gibt es auch bei der Nutzung des E-Rollers spezifische Gefahren (z. B. Herunterfallen oder Fahren in einer gefährlichen Situation). Wie bei ähnlichen Produkte auch, ist es möglich, die Kontrolle über das Fahrzeug zu verlieren oder auf andere Art in gefährliche Situationen zu geraten. Sowohl Kinder als auch deren Aufsichtspersonen

müssen daran denken, denn tritt solch eine Situation ein, kann ein Fahrer ernsthaft oder sogar tödlich verletzt werden, selbst wenn er entsprechende Schutzkleidung trägt oder andere Vorsichtsmaßnahmen ergreift. Halten Sie Ihre Füße niemals vor die Fußstützen, wenn Sie Ihren Stigo-Roller fahren oder einfach nur auf ihm sitzen. Dadurch können Sie verletzt werden. BENUTZEN SIE DIESES PRODUKT AUF EIGENE GEFAHR UND BENUTZEN SIE BITTE IHREN GESUNDEN MENSCHENVERSTAND.

Unsachgemäßer Gebrauch, Lagerung, Handhabung oder Entsorgung einer Batterie oder des Ladegeräts kann zu Feuer, Stromschlag oder einer ernsthaften bzw. tödlichen Verletzung führen. Um ein Entzündungs- oder Explosionsrisiko zu verringern, sollten Sie beim Benutzen des Ladegeräts immer für angemessene Lüftung und nicht brennbare Umgebungsbedingungen sorgen. Schalten Sie den Stigo-Roller aus, bevor Sie ihn laden.

Tragen Sie immer entsprechende Schutzkleidung inklusive eines zugelassenen Sturzhelms. Das Tragen von Sturzhelmen kann in Ihrem Land gesetzlich vorgeschrieben sein. Befolgen Sie die Anweisungen des Sturzhelmherstellers hinsichtlich Passform, Gebrauch und Pflege Ihres Sturzhelms. Wir empfehlen zum Minimieren von Verletzungen im Falle von Unfällen das Tragen langer Ärmel, einer langen Hose und von Handschuhen. Benutzen Sie das Produkt niemals barfuß oder mit offenen Schuhen. Achten Sie darauf, dass Ihre Schuhbänder nicht lose sind, da sie dann in die Räder gelangen könnten.

Lassen Sie sich weder von Ihrem Mobiltelefon, Kopfhörern noch anderen Dingen bei der Bedienung Ihres Stigo-Rollers ablenken. Möglicherweise decken Ihre Versicherungsverträge Unfälle mit einem E-Roller nicht ab. Um dies zu überprüfen, sollten Sie Ihre Versicherungsgesellschaft oder den für Sie zuständigen Versicherungsvertreter kontaktieren.

Je nach Ausführung beträgt die Höchstgeschwindigkeit dieses Rollers ca. 25 km/h, je nach Fahrergewicht, eventuellen Steigungen, Reifenluftdruck und Batterieladestatus. Vermeiden Sie bei Abfahrten mögliche überhöhte Geschwindigkeiten. Halten Sie Ihre Hände immer am Lenker. Berühren Sie niemals die Bremsen oder den Motor während bzw. kurz nach dem Betrieb, da diese Teile sehr heiß werden können. Seien Sie also vorsichtig. Achten Sie auf potenzielle Hindernisse, die sich in einem Rad verfangen oder Sie zu einem schnellen Ausweichen zwingen können bzw. die Kontrolle über das Fahrzeug verlieren lassen.

Der Stigo-Roller wurde zum Gebrauch auf ebenen, trockenen Oberflächen entwickelt, z. B. Pflaster oder waagerechter Boden ohne lose Bestandteile wie Sand, Blätter, Steine oder Kies. Nasse, rutschige, holprige, unebene oder raue Oberflächen können die Traktion verschlechtern und zu möglichen Unfällen beitragen. Fahren Sie Ihren Roller niemals auf Schlamm, Eis, durch

Pfützen oder Wasser. Achten Sie auf potenzielle Hindernisse, die sich in einem Rad verfangen oder Sie zu einem schnellen Ausweichen zwingen können bzw. die Kontrolle über das Fahrzeug verlieren lassen. Vermeiden Sie scharfe Unebenheiten, Ablaufgitter und plötzliche Oberflächenveränderungen. Versuchen Sie keine Fahrkunststücke mit Ihrem Stigo-Roller. Der Roller wurde nicht gebaut, um Missbrauch durch Fehlbenutzung wie Springen, über Bordsteinkanten fahren oder jegliche Fahrkunststücke auszuhalten. Rasen, Fahrkunststücke oder andere Manöver vergrößern das Risiko, die Kontrolle über das Fahrzeug zu verlieren oder sie können zu nicht mehr beherrschbaren Aktionen oder Reaktionen des Fahrers führen.

Nutzen Sie Ihren Stigo-Roller weder bei Nacht noch bei eingeschränkten Sichtverhältnissen.

HINWEIS

Die Abbildungen dieses Handbuchs dienen lediglich Demonstrationszwecken. Die Abbildungen entsprechen möglicherweise nicht dem tatsächlichen Produkt. Die Technischen Daten können ohne besondere Ankündigung geändert werden.

ZULÄSSIGES GESAMTGEWICHT

Überschreiten Sie niemals das zulässige Gesamtgewicht von 100 kg. Fahrergewicht und -größe beziehen sich nicht notwendigerweise auf die Eignung zum Fahren des Stigo-Rollers. Das zulässige Gesamtgewicht beinhaltet Kleidung und sämtliches Gepäck. Das Gewicht des Gepäcks sollte 10 % des Gesamtgewichts nicht überschreiten. Ein Überschreiten des Gewichtslimits führt zum Verlust aller Garantieansprüche und kann das Produkt unsicher werden lassen. Lassen Sie niemals mehrere Personen gleichzeitig mit dem Stigo-Roller fahren.

16. GARANTIE

Bitte prüfen Sie die aktuellsten und upgedateten Garantiebestimmungen auf unserer Website www.stigobike.com. Unser Anspruch ist es, unseren Nutzern bereichernde Erfahrungen zu garantieren und wir hoffen, dass Sie beim Gebrauch des Produktes so viel Freude haben wie wir bei der Entwicklung.

Bitte bewahren Sie Ihre Originalrechnung an einem sicheren Ort auf. Sie benötigen diese im Falle eines Gewährleistungsanspruchs.

Der Hersteller haftet nicht für indirekten oder daraus folgenden Verlust oder Beschädigung, der direkt oder indirekt mit dem Einsatz dieses Produktes hervorgerufen wurde. Bewahren Sie die Originalrechnung

zusammen mit diesem Handbuch bei Ihren Unterlagen auf.

Das Stigo Bike kommt mit **2 Jahren** Garantie, gültig von dem Tag an, an dem man es im Handel gekauft hat. Die Gewährleistung erfolgt durch den Händler, der das Produkt verkauft hat. Der Händler organisiert die Reparatur, den Ersatz, die Preisreduktion oder die Rückerstattung, wenn die Ware, die Sie gekauft haben, fehlerhaft ist.

Die Garantie erstreckt sich auf alle Produkte von Stigo, die ausschliesslich bei Stigo-Wiederverkäufern erhältlich sind.

Die originale Stigo Batterie garantiert bis zum Ende der Garantiezeit 70% ihrer ursprünglichen, getesteten Kapazität zu bewahren.

GEWÄHRLEISTUNGS AUSSCHUSS

Die folgenden Komponenten/Teile und Umstände sind von dieser Garantie ausgeschlossen oder führen zum Ausschluss dieser Garantie:

- Wenn das Fahrzeug technisch verändert wurde ohne Genehmigung des Herstellers
- Installation von inkompatiblen oder nicht originalen Teilen
- Verschleisssteile (siehe Definition unten)
- Jede Änderung der gelieferten Version
- Reparaturen, welche, nicht von Stigo zertifizierten Spezialisten, durchgeführt wurden
- Unangemessene Verwendung und Transport (siehe Bedienungsanleitung)
- Fehlende Service-Inspektionen, innerhalb eines angemessenen Zeitraums (siehe Bedienungsanleitung)
- Unangemessene Wartung (siehe Bedienungsanleitung)
- Schäden durch falsche Anpassungen oder abgenutzte Bauteile
- Folgeschäden nach einem Sturz oder Unfall
- Schäden durch klimatische Bedingungen oder normale Abnutzung
- Schäden durch ungeeignete Reinigungsmittel
- Beschädigung vom Fahrzeug welche auf Sprünge, Stunts, Vermietung, beaufsichtigte Probefahrten und ähnliche extremen Fahrten oder Events zurückzuführen sind.
- Die Garantie des Akkus verfällt, wenn er unter 15° C geladen oder gelagert wird.
- Die Garantie des Akkus verfällt, wenn er nicht regelmässig alle 2 Monate geladen wird.
- Schäden, die während des Transportes der Produkte auftreten (solche Forderungen müssen dem Versender direkt vorgelegt werden)
- Produkte, deren VIN-Nummer (13-stellige Nummer am Lenker und unter dem Fahrzeug) verändert, verunstaltet oder entfernt wurde

Die folgenden Teile sind Verschleissteile und sind von dieser Garantie ausgeschlossen:

- Alle beweglichen Teile aus Gummi
- Bremsbeläge und Scheiben
- Federn
- Felgenflansche / Bremsflächen
- Griffe des Lenkers, Hupe & Power Knopf
- Lager und Lagersitz
- Dichtungen / O-Ringe
- Reifen
- Gummikissen (unter dem Sitz)
- Alle Streifen, auch Antirutsch Streifen auf Fussstützen
- Betätigungskabel und Aussenhülsen
- Gummiringe / Ösen

KEINE WEITEREN GEWÄHRLEISTUNGSANSPRÜCHE

Die Garantiebestimmungen von Stigo sind umfassend und endgültig. Stigo ist ausschliesslich berechtigt, über Gewährleistungsansprüche für Stigo Produkte zu entscheiden.

HAFTUNGSBESCHRÄNKUNG UND HAFTUNGSAUSSCHLUSS

Die Haftung von Stigo für Schäden, die durch Mängel des Stigo Produkts entstehen, ist höchstens auf den ursprünglichen Kaufpreis des betreffenden Produkts beschränkt. Stigo haftet daher in keinem Fall für Schäden, die durch Fälle von höherer Gewalt, zufällige Ereignisse und / oder unvorhersehbare Ereignisse verursacht werden, oder Folgeschäden, also für direkte oder indirekte Schäden, verlorenen Gewinn oder sonstige Verluste, die sich aus einem Mangel eines Stigo Produktes ergeben können. Eine Haftung für Schäden, die durch die Nutzung des Stigo-Produkts durch eine Drittperson entstehen können, ist ebenfalls ausgeschlossen. Der Käufer oder Fahrer ist bei Schäden an Drittpersonen haftbar. Die vorliegende Haftungsbeschränkung und der Haftungsausschluss gelten nicht, soweit Stigo auf Grund gesetzlich vorgeschriebener Vorschriften haftet.

17. SERVICE

Bitte beachten Sie die Serviceintervalle und erhalten Sie dadurch für Ihren Stigo-Roller die Garantie.

Serviceintervall	Ausgeführt durch	Häufigkeit	Zeitpunkt
Überprüfung vor der Fahrt	Nutzer/Besitzer	Vor jeder Benutzung	Vor jeder Fahrt
Erster Service	Autorisierter Stigo-Händler/-Wiederverkäufer	Nach den ersten 100 km	Einen Monat nach der ersten
Visuelle Kontrolle	Nutzer/Besitzer	Alle 500 km	Alle zwei Monate
Jährlicher Service	Autorisierter Stigo-Händler/-Wiederverkäufer	Alle 3200 km	Jährlich

Stigo ist ein Produkt von Stigo Ltd.
Stigo Ltd
Müürivahe 22, Tallinn 10141
Estland

www.stigobike.com



BEAUTIFUL RIDE

www.stigobike.com