



MONTAGE ANLEITUNG

PICKNICKTISCH, 182 CM

Picknicktische von Lifetime sind stark und beständig. Wir bemühen uns, die Montage so einfach wie möglich zu machen, ohne die Qualität zu beeinträchtigen. Wenn Sie stecken bleiben, haben wir das richtige Werkzeug für Sie:

- **Schauen Sie sich unser Anleitungsvideo an**
Scannen Sie den Code unten, um zu sehen, wie alles zusammen kommt.



<http://go.lifetime.com/6picnic>

- **Auf flachem Boden montieren**
- **Holen Sie sich einen Freund oder ein Familienmitglied**
Die Montage mit 2 Personen dauert ungefähr 1 Stunde.



NOTWENDIGES WERKZEUG



INHALTSVERZEICHNIS

Symbollegende.....	2
Warnungen und Hinweise.....	3
Tischmontage.....	4
Tischlagerung.....	10
Reinigung und Pflege.....	13
Registrierung.....	14
Garantie.....	15

BRAUCHEN SIE HILFE? SPRECHEN SIE MIT UNS!

Rufen Sie die folgende Nummer an:

1-800-225-3865
7:00–17:00 Uhr (Montag–Freitag) MST
und 9:00–13:00 Uhr Samstag MST

Web: www.lifetime.com/instructions
Live Chat: www.lifetime.com/instructions

Montageexperten für Lifetime bieten schnelle Antworten und ausgezeichneten Kundendienst.

MODELLNR. UND PRODUKT-ID (SIE BENÖTIGEN BEIDE,
WENN SIE MIT UNS IN VERBINDUNG TRETEN)

Modelle: *Produkt-ID:*
60112



SYMBOLLEGENDE



- Weist darauf hin, dass Sie beim Lesen besonders aufmerksam sein müssen.



- Deutet auf die in einem Abschnitt zu verwendende Teile hin.



- Deutet darauf hin, dass für einen spezifischen Abschnitt keine Teile benötigt werden.



- Deutet auf die in einem Abschnitt zu verwendende Hardware hin.



- Deutet darauf hin, dass für eine spezifische Seite keine Hardware benötigt wird.



- Deutet auf das in einem Abschnitt zu verwendende Werkzeug hin.



- Deutet auf die Verwendung/Nichtverwendung einer elektrischen Bohrmaschine für einen spezifischen Schritt hin.



WARNUNGEN UND HINWEISE

- **Falls Sie diese Warnungen nicht befolgen, könnten ernsthafte Verletzungen oder Vermögensschaden entstehen und die Garantie aufheben.**
- Um Sicherheit zu gewährleisten, versuchen Sie nicht dieses Produkt ohne sorgfältige Befolgung der Anleitung zu montieren.
- Das Produkt auf flacher Ebene montieren.
- Seien Sie sich dessen bewusst, dass plastische Teile beschädigt werden können, wenn die Schrauben zu fest angezogen werden. Um Schaden zu verhindern, empfehlen wir die Anwendung einer Bohrmaschine mit einer niedrigen Drehmomenteinstellung. Ein Nr. 2 Phillips-Schraubenzieher kann auch verwendet werden.
- Die Montage erfordert zwei fähige Erwachsene.
- Alle, an der Montage Teilnehmende müssen während der Montage Schutzbrillen tragen.
- Keine heißen Gegenstände auf oder in der Nähe des Produktes verwenden.
- Richtige und vollständige Montage ist zur Reduzierung der Unfall- und Verletzungsgefahr äußerst wichtig.
- Vor und während der Gebrauchssaison ist die Hardware auf Festigkeit zu überprüfen.
- Wenn Sie mit diesem Tisch einen Schirm verwenden, verankern Sie den Schirm immer in einer Schirmbasis.
- **Die meisten Verletzungen werden durch Missbrauch bzw. Nichtbefolgung von Anweisungen verursacht. Bei Gebrauch dieses Produktes vorsichtig vorgehen.**

1

TISCHMONTAGE



NOTWENDIGE HARDWARE

Inhalt des Hardwarebeutels



NOTWENDIGE TEILE

Metallteile

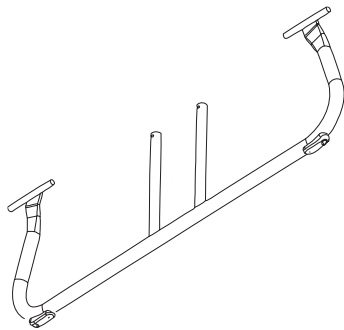

BAE (x2)

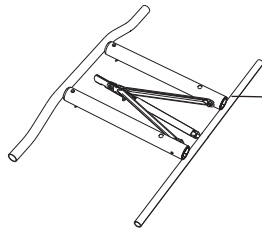

BAF (x2)

Kunststoffteile

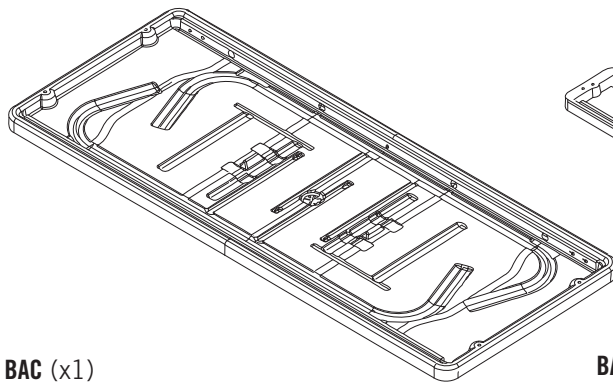

BAC (x1)

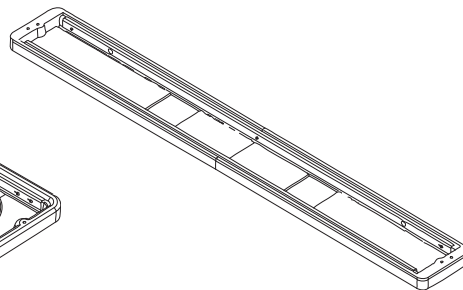

BAD (x2)

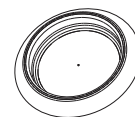

BBZ (x1)

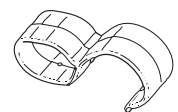

BAG (x2)

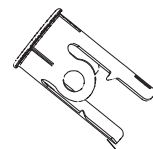

BAH (x4)



Hinweis: Die Buchsen (BAH) müssen sich schon innerhalb der Klammern (BAF) befinden.



NOTWENDIGES WERKZEUG



► ABSCHNITT 1 (FORTGESETZT)

NOTWENDIGE WERKZEUGE UND HARDWARE



1.1

- Wenn Sie mit diesem Abschnitt Schwierigkeiten haben, folgen Sie diesem Code, um sich das Video zur Tischmontage anzuschauen.



<http://go.lifetime.com/6picnic>

1.2

- Schrauben nur von einer Seite der **Tischplatte (BAC)** entfernen.

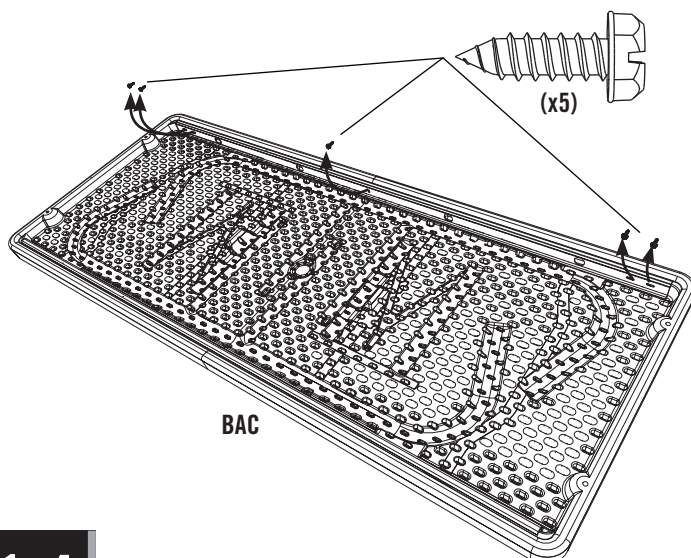

1.3

- Das J-Profil entfernen.

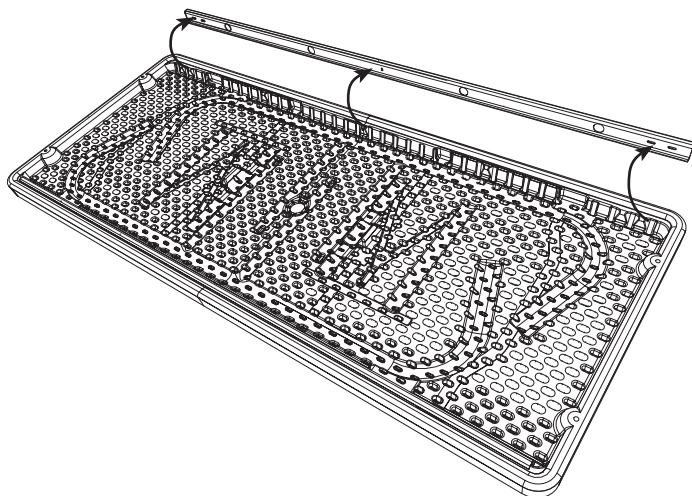

1.4

- Schieben Sie einen **Fußriegel (BAG)** auf jede **Klammer (BAF)**.

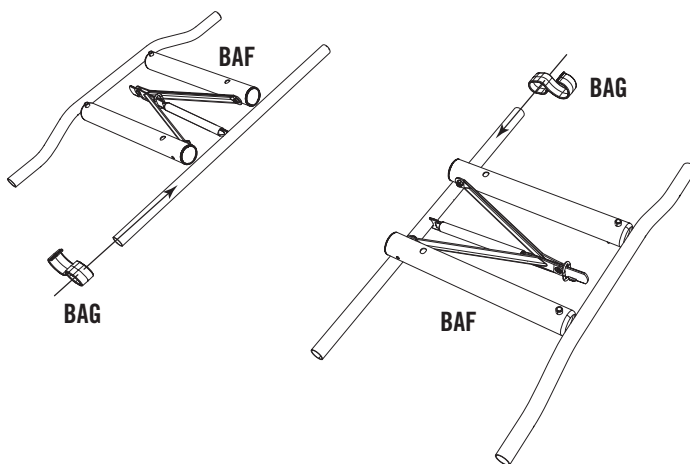

► ABSCHNITT 1 (FORTGESETZT)

NOTWENDIGE WERKZEUGE UND HARDWARE

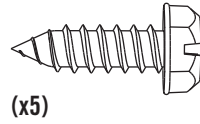

1.5

- Das J-Profil über die zwei Klammern schieben.

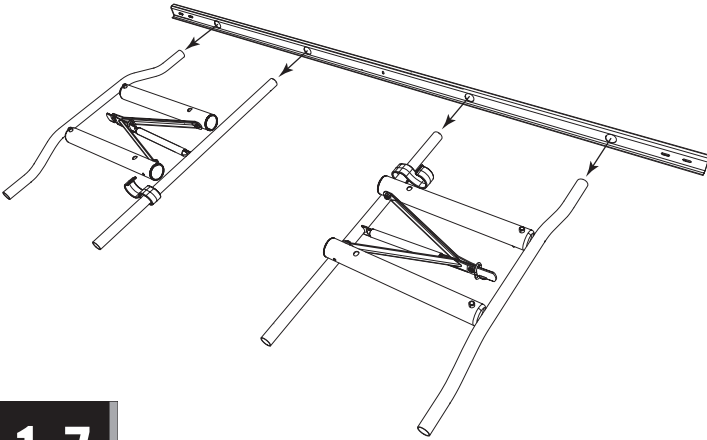

1.6

- Die Klammer in das J-Profil, das noch immer mit der Tischplatte verbunden ist einfügen.

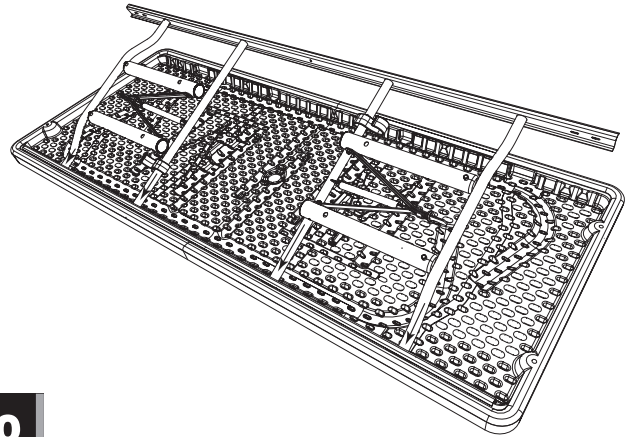

1.7

- Die fünf Schrauben, die im Schritt 1.2 entfernt worden sind, bitte ersetzen.

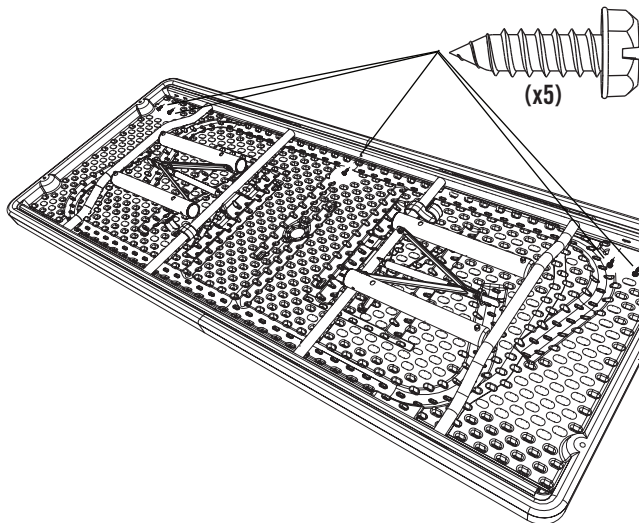

1.8

- Die **Buchsen (BAH)** sollten sich schon innerhalb der **Klammern (BAF)** befinden. Falls nicht, sind sie in das Ende der Klammern einzufügen.

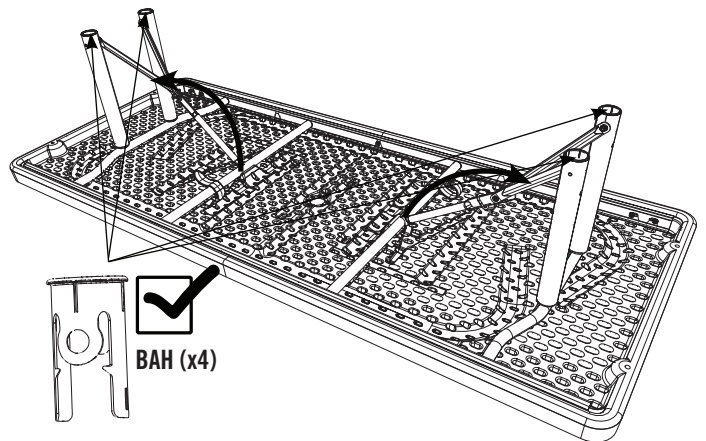

► ABSCHNITT 1 (FORTGESETZT)

NOTWENDIGE WERKZEUGE UND HARDWARE

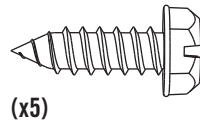

(x5)

1.9

- Die Füße (BAE) müssen sich zum Zentrum biegen.

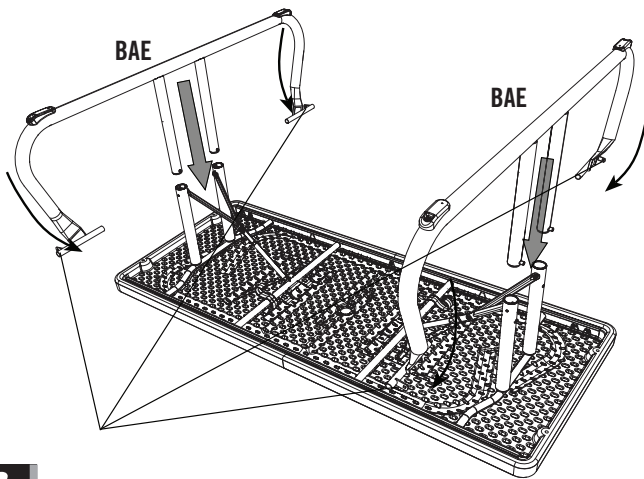

1.10

- Diese Schrauben vom J-Profil entfernen.

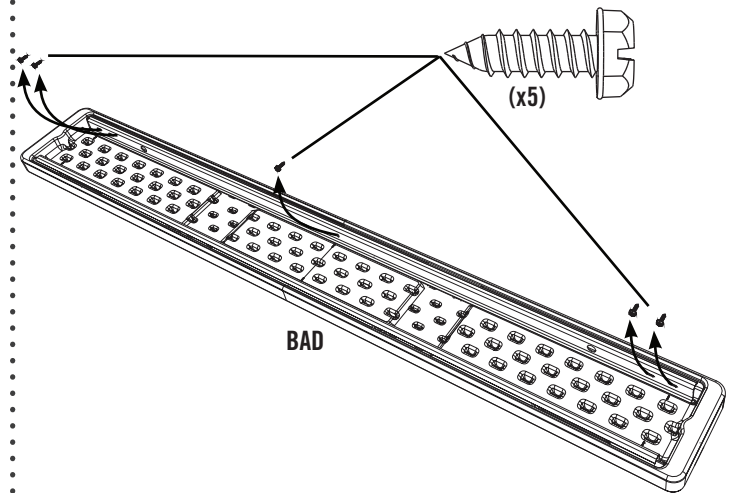

Hinweis: Die Laschen müssen in Richtung Ende weisen.

1.11

- Das J-Profil entfernen.

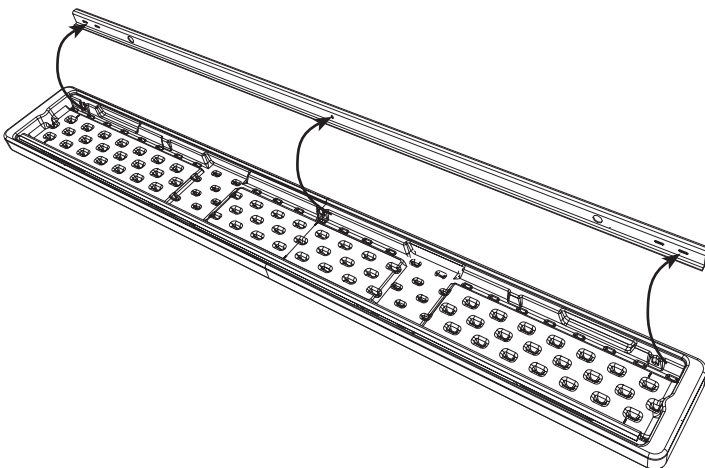

1.12

- Das J-Profil über die Füße schieben.

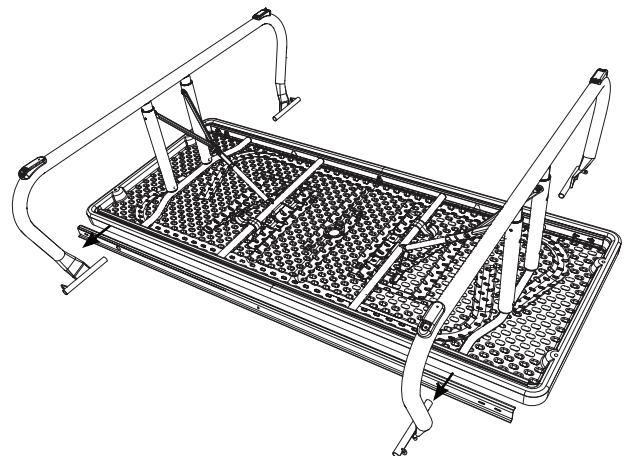

► ABSCHNITT 1 (FORTGESETZT)

NOTWENDIGE WERKZEUGE UND HARDWARE

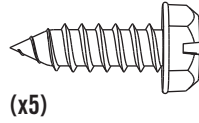

1.13



- Das J-Profil, das noch immer mit der Bank verbunden ist, über die Füße schieben und erneut das erste J-Profil mit der Bank verbinden, unter Verwendung der in Schritt 1.10 entfernten Hardware.

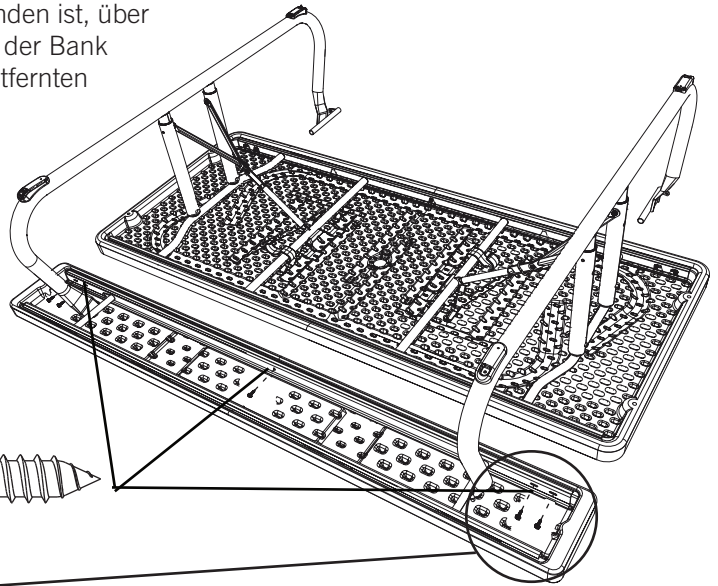
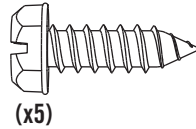
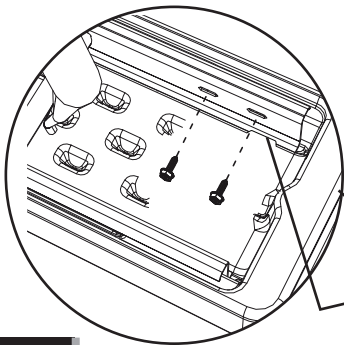

Hinweis: Sicherstellen, dass das J-Profil unter diese Laschen geht.

1.14

- Schritte 1.10 – 1.13 für die andere Bank wiederholen.

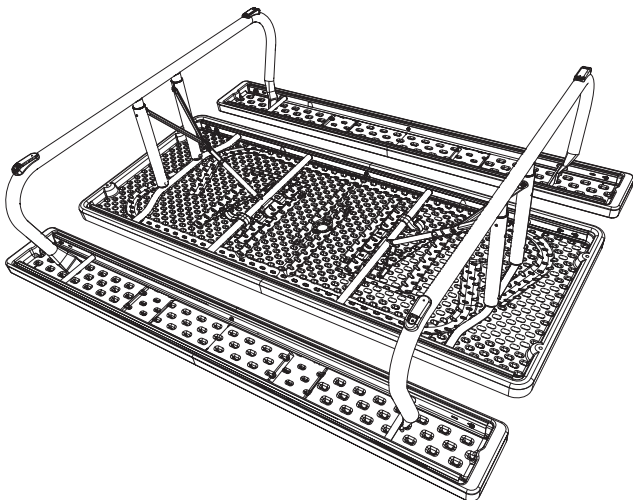

1.15

- Die Knöpfe eindrücken und die Füße ausstrecken.

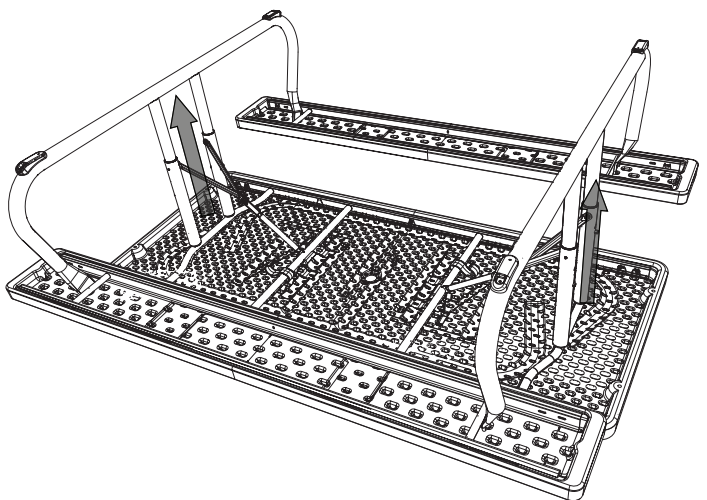

► ABSCHNITT 1 (FORTGESETZT)

NOTWENDIGE WERKZEUGE UND HARDWARE



1.16

- Den Tisch aufrecht stellen.

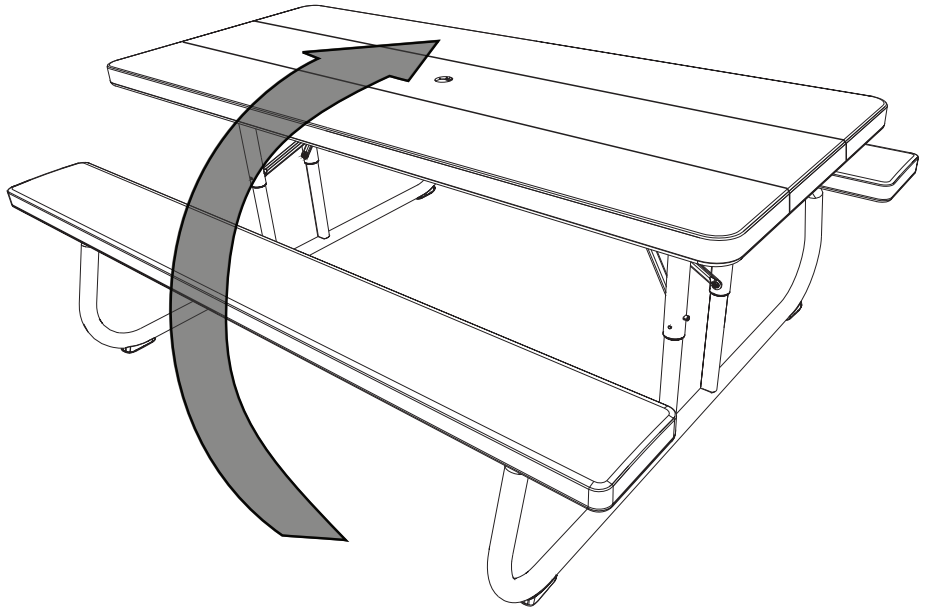

1.17

- Wenn ein Schirm/Sonnenschirm verwendet wird, den **Stöpsel (BBZ)** aus dem Loch in der Mitte der Tischplatte entfernen. Dann den Schirm/Sonnenschirm einfügen.

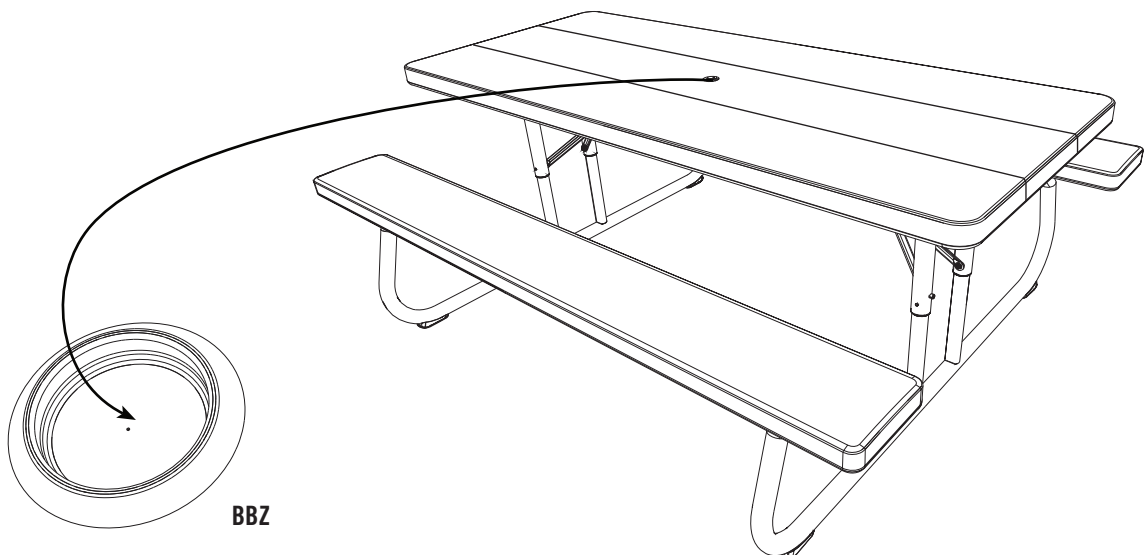

2.1

- Die Knöpfe eindrücken und die Füße nach unten schieben.

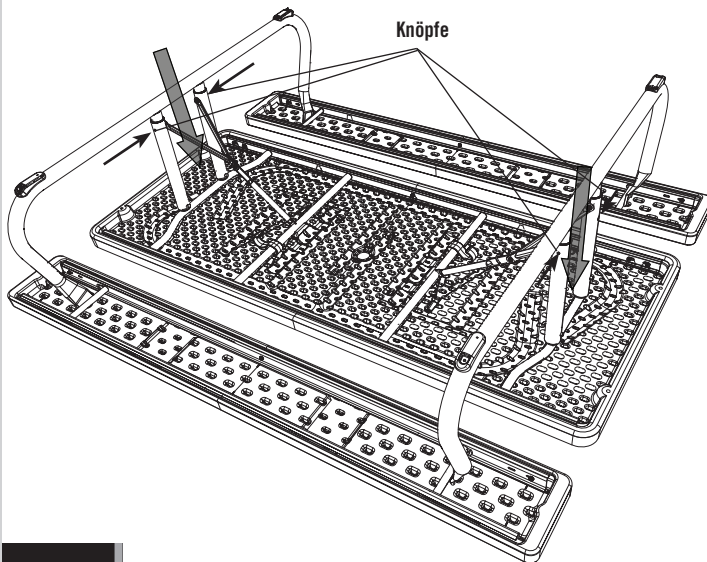

2.2

- Den Spannring aus dem Weg schieben, die Y-Klammer eindrücken und den Fuß nach unten falten.

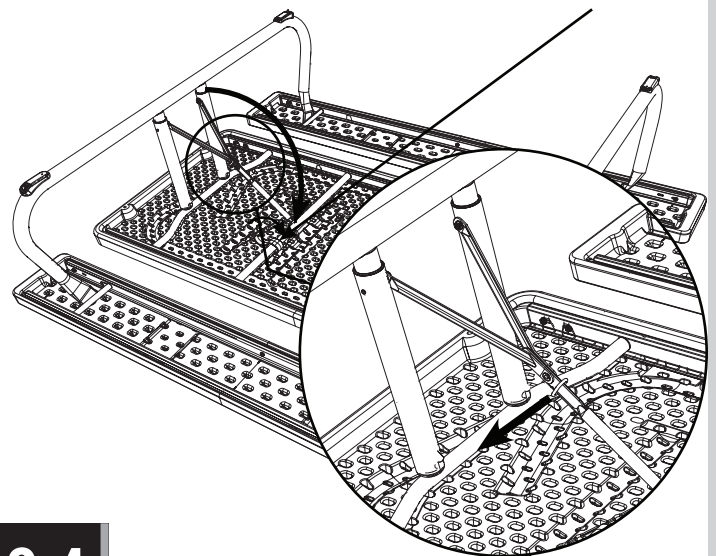

2.3

- Schritt 2.2 für den anderen Fuß wiederholen.

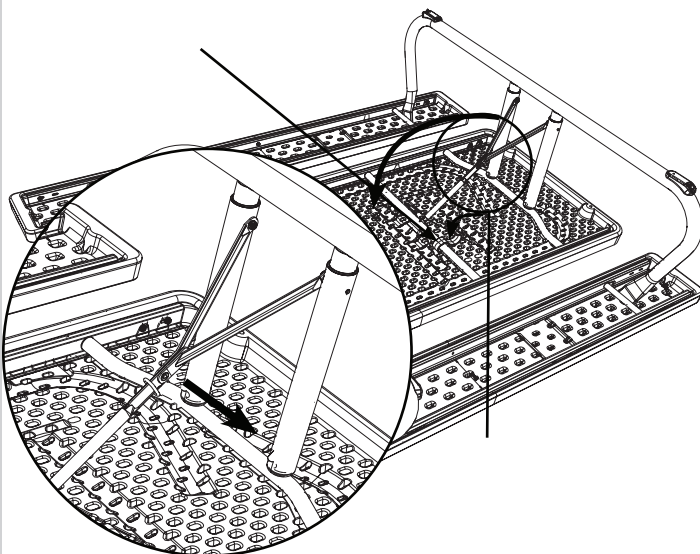

2.4

- Der Tisch ist flach oder vertikal zu lagern.

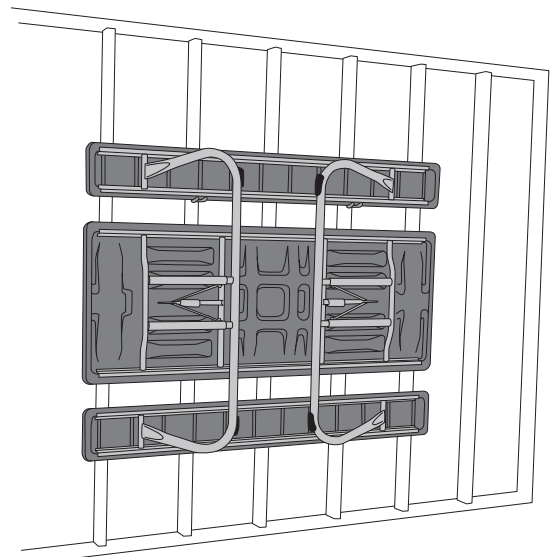



HINWEISE



HINWEISE



REINIGUNG UND PFLEGE

Wir gratulieren Ihnen zum Erwerb Ihres Lifetime® Produkt. Wenn Sie die nachstehenden Anleitungen befolgen, wird Ihnen Ihr Lifetime-Produkt viele Jahre dienen und Ihnen Freude bereiten.

Die Polyethylenwände und Regale sind schmutzabweisend und lösungsmittelbeständig. Die meisten Flecken können mit einem milden Reinigungsmittel und einer weichborstigen Bürste entfernt werden. Scheuermittel und Topfschwämme werden nicht empfohlen, da sie die Plastikteile zerkratzen können. Kratzer oder Rostflecken am Metall können entfernt werden, indem man den betroffenen Bereich leicht abschleift, ein Rostschutzgrundierungsmittel aufträgt und die Fläche zum Schluss mit einem Hochglanzlack besprüht. Stellen Sie keine direkte Hitzequelle auf oder neben die Oberflächen, wenn Sie keine Wärmesperre benutzen.



REGISTRIEREN SIE IHR PRODUKT ONLINE UNTER WWW.LIFETIME.COM

Lifetime® bemüht sich, innovative Qualitätsprodukte anzubieten. Während der Registrierung gibt es die Möglichkeit für uns ein Feedback zu hinterlassen. Wir schätzen Ihre Meinung.

- Sie können sich auch anmelden, um Mitteilungen über neue Produkte bzw. Werbung zu erhalten.
- Im Falle eines Produktrückrufs oder einer Sicherheitsänderung, gibt uns Ihre Registrierung die notwendigen Informationen zur direkten Benachrichtigung.
- Die Registrierung ist schnell, einfach und vollständig freiwillig.

LIFETIMES VERSPRECHEN AN SIE:

Aufrechterhaltung Ihres Privatbereichs ist schon seit langem ein Richtlinie bei Lifetime. Seien Sie versichert, dass Lifetime® Ihre persönlichen Daten nicht an Dritte verkaufen bzw. weitergeben wird bzw. ihnen erlauben wird, Ihre persönliche Daten für eigene Zwecke zu verwenden.

Wir laden Sie ein, unsere Datenschutzerklärung unter www.lifetime.com zu lesen.

REGISTRIEREN SIE DEN TISCH heute!



2 JAHRE EINGESCHRÄNKTE WERKSGARANTIE

DER HERSTELLER BEHÄLT SICH DAS RECHT VOR, BEZÜGLICH DER GARANTIEANSPRÜCHE SUBSTITUTIONEN VORZUNEHMEN, FALLS DIE TEILE NICHT ERHÄLTlich SIND ODER VERALTET SIND.

1. Lifetime® garantiert, dass seine Picknicktische für einen Zeitraum von zwei Jahren nach dem Originalverkaufsdatum für den Originalkäufer frei von Material- bzw. Bearbeitungsfehlern sein werden. Das Wort „Fehler“ bedeutet Mängel, die den Gebrauch des Produktes beeinträchtigen. Mängel, die auf den falschen Gebrauch, Missbrauch oder Nachlässigkeit zurückzuführen sind, führen zum Erlöschen dieser Garantie. Diese Garantie umfasst keine Mängel aufgrund von Montagefehlern, Umbauten oder Unfällen. Diese Garantie deckt keine Schäden aufgrund von Vandalismus, Rost, „Naturgewalten“ oder anderen Ereignissen ab, die außerhalb der Gewalt des Herstellers liegen.

2. Diese Garantie ist nicht übertragbar und beschränkt sich ausdrücklich auf die Reparatur oder den Austausch von defekten Teilen. Wenn das Produkt entsprechend der Bedingungen dieser Garantie defekt sein sollte, wird Lifetime Products, Inc. die defekten Teile kostenlos für den Käufer austauschen oder reparieren. Die Versandkosten von und zu der Fabrik werden nicht abgedeckt und sind von dem Käufer selbst zu tragen.

3. Das Zerkratzen und der Oberflächenverschleiß am Produkt, das sich auf den normalen Gebrauch zurückführen lässt, ist von dieser Garantie ausgeschlossen. Des Weiteren führen Defekte, die auf vorsätzliche Schäden, Nachlässigkeit, einen unangemessenen Gebrauch oder auf das Heranhängen an Dachträger zurückzuführen sind, zum Erlöschen der Garantie.

4. Die Haftung für zufällige Schäden oder Folgeschäden ist ausgeschlossen, sofern dies vom Gesetz zugelassen ist. Obwohl wir mit großer Sorgfalt daran gearbeitet haben, diese Anlage so sicher wie möglich zu machen, kann nicht garantiert werden, dass keine Verletzungen auftreten können. Der Benutzer übernimmt alle Verletzungsrisiken, die durch den Gebrauch dieses Produktes auftreten. Alle Waren werden unter dieser Bedingung verkauft und die Vertreter des Unternehmens sind nicht dazu berechtigt, diese Richtlinien zu ändern oder davon abzusehen.

5. Diese Garantie ersetzt ausdrücklich alle anderen Garantien, einschließlich ausdrücklicher und stillschweigender Garantien, Gewährleistungen der Marktgängigkeit oder Fitness, soweit gesetzlich erlaubt. Lifetime Products, Inc. und dessen Vertreter übernehmen keine weitere Haftung im Zusammenhang mit diesem Produkt. Diese Garantie gibt Ihnen spezielle gesetzliche Rechte und Ihnen können unter Umständen noch weitere gesetzliche Rechte zustehen, die von Bundesstaat zu Bundesstaat verschieden sind.

BITTE LEGEN SIE IHRE QUITTUNG MIT KAUFdatum UND FOTOS VON DEN DEFEKTEn TEILEn BEI.

BENACHRICHTIGEN SIE UNS BEI MÄNGELN BITTE SCHRIFTLICH UNTER DER FOLGENDEN ADRESSE:

Lifetime Products, Inc., PO Box 160010 Clearfield, UT 84016-0010

Oder rufen Sie uns unter der Rufnummer +1 (800) 225-3865 von Montag bis Freitag zwischen 7:00 Uhr und 17:00 Uhr (MST) an.

REGISTRIEREN SIE IHR PRODUKT FÜR SCHNELLEREN KUNDENDIENST.

Besuchen Sie www.lifetime.com oder rufen Sie uns unter der folgenden Nummer an: 1-800-225-3865 (U.S.A. und Kanada), um Ihr Produkt noch heute anzumelden.

INTERNATIONALE GARANTIEANSPRÜCHE:

Alle Garantieansprüche müssen durch einen Verkaufsbeleg begleitet werden. Alle Garantieansprüche sind schriftlich Ihrem regionalen Handelsvertreter mitzuteilen. Fügen Sie bitte den Verkaufsbeleg mit Datum und Fotografien der beschädigten Teile hinzu.

Um einen Vertreter für Ihre Region zu finden, schauen Sie unter der folgenden Adresse nach: www.lifetime.com/international



www.lifetime.com

ERWEITERN SIE IHREN KAUF BEI LIFETIME® MIT DEM HINZUFÜGEN VON ZUBEHÖR ODER ANDEREN AUSGEZEICHNETEN PRODUKTEN

Zubehör oder andere Lifetime® -Produkte können Sie unter der folgenden Adresse kaufen:

www.lifetime.com

Oder rufen Sie uns unter der folgenden Nummer an 1-800-424-3865



www.lifetime.com

